

Документ подписан простой электронной подписью
Информация о владельце:
ФИО: Мищенко Елена Анатольевна
Должность: Заместитель директора по СПО
Дата подписания: 23.09.2024 14:06:05
Уникальный программный ключ:
76a278a54abade2940ce7a476e59c491b232c9db



МИНОБРНАУКИ РОССИИ

Старооскольский геологоразведочный институт (филиал)
федерального государственного бюджетного образовательного учреждения
высшего образования
**«Российский государственный геологоразведочный университет имени
Серго Орджоникидзе»
(СГИ МГРИ)**

Заместитель директора по СПО

_____ Е.А. Мищенко.

« ____ » _____ 20 ____ г

**ФОНД ОЦЕНОЧНЫХ СРЕДСТВ
ПО УЧЕБНОЙ ДИСЦИПЛИНЕ**

ИНФОРМАТИКА

**программы подготовки специалистов среднего звена
по специальности СПО**

23.02.01. Организация перевозок и управление на транспорте (по видам)

2024 год

Фонд оценочных средств (далее ФОС) разработан на основе рабочей программы, с учетом требований к освоению содержания учебной дисциплины «Информатика» по специальности среднего профессионального образования (далее СПО):

23.02.01. Организация перевозок и управление на транспорте (по видам)

Организация-разработчик
Старооскольский геологоразведочный институт (филиал) федерального государственного бюджетного образовательного учреждения высшего образования «Российский государственный геологоразведочный университет имени Серго Орджоникидзе»

Разработчик:
Федорова Галина Николаевна, преподаватель СГИ МГРИ

ОДОБРЕН

Предметно-цикловой комиссией математики, физики, информатики

Протокол от « ___ » _____ 20__ г. № _____

Председатель ПЦК _____ Н.С. Гаврюшкина

РЕКОМЕНДОВАН

учебно-методическим отделом СГИ МГРИ

« 28 » февраля 2024 г.

Начальник УМО _____ О.Н. Полянская

СОДЕРЖАНИЕ

1. ПАСПОРТ ФОНДА ОЦЕНОЧНЫХ СРЕДСТВ.....	4
2. КОНТРОЛЬ И ОЦЕНКА РЕЗУЛЬТАТОВ ОСВОЕНИЯ УЧЕБНОЙ ДИСЦИПЛИНЫ.....	7
3. МАТЕРИАЛЫ ДЛЯ ПРОВЕДЕНИЯ ТЕКУЩЕГО, РУБЕЖНОГО, ПРОМЕЖУТОЧНОГО КОНТРОЛЯ.....	10

ПАСПОРТ ФОНДА ОЦЕНОЧНЫХ СРЕДСТВ

1.1. Область применения фонда оценочных средств

Фонд оценочных средств предназначен для контроля и оценки образовательных достижений обучающихся, освоивших программу учебной дисциплины «Информатика».

ФОС включают контрольные материалы для проведения текущего контроля в форме выполнения тестовых заданий, контрольных и проектных заданий и промежуточной аттестации в форме экзамена.

1.2. Требования к результатам освоения дисциплины

В результате контроля и оценки по учебной дисциплине «Информатика» осуществляется проверка следующих умений:

- уметь организовывать личное информационное пространство с использованием различных средств цифровых технологий; понимание возможностей цифровых сервисов государственных услуг, цифровых образовательных сервисов;
- уметь строить неравномерные коды, допускающие однозначное декодирование сообщений (префиксные коды); использовать простейшие коды, которые позволяют обнаруживать и исправлять ошибки при передаче данных;
- владеть теоретическим аппаратом, позволяющим осуществлять представление заданного натурального числа в различных системах счисления; выполнять преобразования логических выражений, используя законы алгебры логики; определять кратчайший путь во взвешенном графе и количество путей между вершинами ориентированного ациклического графа;
- владеть представлениями о роли информации и связанных с ней процессов в природе, технике и обществе; понятиями «информация», «информационный процесс», «система», «компоненты системы» «системный эффект», «информационная система», «система управления»; владение методами поиска информации в сети Интернет; уметь критически оценивать информацию, полученную из сети Интернет; характеризовать большие данные, приводить примеры источников их получения и направления использования;
- владеть навыками учебно-исследовательской и проектной деятельности, навыками разрешения проблем;
- уметь выявлять причинно-следственные связи и актуализировать задачу, выдвигать гипотезу ее решения, находить аргументы для доказательства своих утверждений, задавать параметры и критерии решения;
- уметь владеть навыками работы с операционными системами и основными видами программного обеспечения для решения учебных задач по выбранной специализации;
- уметь анализировать полученные в ходе решения задачи результаты, критически оценивать их достоверность, прогнозировать изменение в новых условиях;

- уметь переносить знания в познавательную и практическую области жизнедеятельности;
- уметь интегрировать знания из разных предметных областей;
- уметь выдвигать новые идеи, предлагать оригинальные подходы и решения;
- уметь самостоятельно формулировать и актуализировать проблему, рассматривать ее всесторонне;
- уметь устанавливать существенный признак или основания для сравнения, классификации и обобщения;
- уметь определять цели деятельности, задавать параметры и критерии их достижения;
- уметь выявлять закономерности и противоречия в рассматриваемых явлениях; вносить коррективы в деятельность, оценивать соответствие результатов целям, оценивать риски последствий деятельности; развивать креативное мышление при решении жизненных проблем
- уметь читать и понимать программы, реализующие несложные алгоритмы обработки числовых и текстовых данных (в том числе массивов и символьных строк) на выбранном для изучения универсальном языке программирования высокого уровня (Паскаль, Python, Java, C++, C#); анализировать алгоритмы с использованием таблиц трассировки; определять без использования компьютера результаты выполнения несложных программ, включающих циклы, ветвления и подпрограммы, при заданных исходных данных; модифицировать готовые программы для решения новых задач, использовать их в своих программах в качестве подпрограмм (процедур, функций);
- уметь реализовать этапы решения задач на компьютере; умение реализовывать на выбранном для изучения языке программирования высокого уровня (Паскаль, Python, Java, C++, C#) типовые алгоритмы обработки чисел, числовых последовательностей и массивов: представление числа в виде набора простых сомножителей; нахождение максимальной (минимальной) цифры натурального числа, записанного в системе счисления с основанием, не превышающим 10; вычисление обобщенных характеристик элементов массива или числовой последовательности (суммы, произведения среднего арифметического, минимального и максимального элементов, количества элементов, удовлетворяющих заданному условию); сортировку элементов массива;
- уметь создавать структурированные текстовые документы и демонстрационные материалы с использованием возможностей современных программных средств и облачных сервисов; умение использовать табличные (реляционные) базы данных, в частности, составлять запросы в базах данных (в том числе вычисляемые запросы), выполнять сортировку и поиск записей в базе данных; наполнять разработанную базу данных; умение использовать электронные таблицы для анализа, представления и обработки данных (включая вычисление суммы, среднего арифметического, наибольшего и наименьшего значений, решение уравнений);
- уметь использовать компьютерно-математические модели для анализа объектов и процессов: формулировать цель моделирования, выполнять анализ

результатов, полученных в ходе моделирования; оценивать адекватность модели моделируемому объекту или процессу; представлять результаты моделирования в наглядном виде.

Перечисленные результаты освоения соотносятся с формируемыми общими компетенциями:

ОК 01. Понимать сущность и социальную значимость своей будущей профессии, проявлять к ней устойчивый интерес.

ОК 02. Использовать современные средства поиска, анализа и интерпретации информационные технологии для выполнения задач профессиональной деятельности

Профессиональные компетенции по профессии 23.02.01. Организация перевозок и управление на транспорте (по видам)

ПК 1.2. Организовывать работу персонала по обеспечению безопасности перевозок и выбору оптимальных решений при работах в условиях нестандартных и аварийных ситуаций.

2. КОНТРОЛЬ И ОЦЕНКА РЕЗУЛЬТАТОВ ОСВОЕНИЯ УЧЕБНОЙ ДИСЦИПЛИНЫ

Контроль и оценка результатов освоения учебной дисциплины осуществляется преподавателем в процессе проведения практических занятий и тестирования, а также выполнения обучающимися индивидуальных заданий и самостоятельных работ.

Общая/профессиональная компетенция	Тип оценочных мероприятия
<p>ОК 01. . Понимать сущность и социальную значимость своей будущей профессии, проявлять к ней устойчивый интерес.</p>	Тестирование Устный опрос Письменный опрос Индивидуальная самостоятельная работа Представление результатов практических работ Защита творческих работ Проверочная работа Выполнение экзаменационных заданий
<p>ОК 02. Использовать современные средства поиска, анализа и интерпретации информационные технологии для выполнения задач профессиональной деятельности</p>	Тестирование Устный опрос Письменный опрос Индивидуальная самостоятельная работа Представление результатов практических работ Защита творческих работ Проверочная работа Выполнение экзаменационных заданий
<p>ПК 1.2. Организовывать работу персонала по обеспечению безопасности перевозок и выбору оптимальных решений при работах в условиях нестандартных и аварийных ситуаций.</p>	Индивидуальная самостоятельная работа Представление результатов практических работ Защита творческих работ Проверочная работа Выполнение экзаменационных заданий

Контроль и оценка освоения учебной дисциплины по разделам

Раздел учебной дисциплины	Форма текущего контроля	Коды формируемых ОК
Раздел 1. Информация и информационная деятельность человека		
Тема 1.1. Информация и информационные процессы	Тестирование	ОК 02
Тема 1.2. Подходы к измерению информации	Проверочная работа	ОК 02
Тема 1.3. Компьютер и цифровое представление информации. Устройство компьютера	Тестирование	ОК 02
Тема 1.4. Кодирование информации. Системы счисления	Самостоятельная работа	ОК 02
Тема 1.5. Элементы комбинаторики, теории множеств и математической логики	Проверочная работа	ОК 02
Тема 1.6. Компьютерные сети: локальные сети, сеть Интернет	Тестирование	ОК 01 ОК 02
Тема 1.7. Службы Интернета. Поисковые системы. Поиск информации профессионального содержания	Самостоятельная работа	ОК 02
Тема 1.8. Сетевое хранение данных и цифрового контента. Облачные сервисы. Разделение прав доступа в облачных хранилищах. Соблюдение мер безопасности, предотвращающих незаконное распространение персональных данных	Проверочная работа	ОК 01 ОК 02
Тема 1.9. Информационная безопасность и тренды в развитии цифровых технологий; риски и прогнозы использования цифровых технологий при решении профессиональных задачи	Тестирование	ОК 01 ОК 02
Раздел 2. Использование программных систем и сервисов		
Тема 2.1. Обработка информации в текстовых процессорах	Проверочная работа	ОК 02
Тема 2.2. Технологии создания структурированных текстовых документов	Самостоятельная работа	ОК 02
Тема 2.3. Компьютерная графика и мультимедиа	Тестирование	ОК 02
Тема 2.4. Технологии обработки графических объектов	Проверочная работа	ОК 02
Тема 2.5. Представление профессиональной информации в виде презентаций	Самостоятельная работа	ОК 02 ПК 1.2
Тема 2.6. Интерактивные и мультимедийные объекты на слайде	Проверочная работа	ОК 02

Тема 2.7. Гипертекстовое представление информации	Самостоятельная работа	ОК 02
Раздел 3. Информационное моделирование		
Тема 3.1. Модели и моделирование. Этапы моделирования	Тестирование	ОК 02
Тема 3.2. Списки, графы, деревья	Тестирование	ОК 02
Тема 3.3. Математические модели в профессиональной области	Самостоятельная работа	ОК 02 ПК 1.2
Тема 3.4. Понятие алгоритма и основные алгоритмические структуры	Проверочная работа	ОК 01
Тема 3.5. Анализ алгоритмов в профессиональной области	Тестирование	ОК 02
Тема 3.6. Базы данных как модель предметной области. Таблицы и реляционные базы данных	Тестирование	ОК 02
Тема 3.7. Технологии обработки информации в электронных таблицах. Сортировка, фильтрация, условное форматирование	Проверочная работа	ОК 02
Тема 3.8. Формулы и функции в электронных таблицах	Проверочная работа	ОК 02
Тема 3.9. Визуализация данных в электронных таблицах	Проверочная работа	ОК 02 ПК 1.2
Тема 3.10. Моделирование в электронных таблицах (на примерах задач из профессиональной области)	Самостоятельная работа	ОК 02

3. МАТЕРИАЛЫ ДЛЯ ПРОВЕДЕНИЯ ВХОДНОГО, ТЕКУЩЕГО И ПРОМЕЖУТОЧНОГО КОНТРОЛЯ

3.1 Материалы для проведения входного контроля

Фонд оценочных средств для входного контроля Входной контроль состоит из заданий, взятых из открытого банка ОГЭ и ВПР по информатике. На выполнение заданий входного контроля дается 1 академический час (30 минут). Входной контроль состоит их 2-х частей: обязательной и дополнительной. Обязательная часть содержит задания минимального обязательного уровня. При выполнении заданий требуется представить ход решения и указать полученный ответ. Правильно выполненное задание из обязательной части оценивается в один балл. Баллы, полученные за все выполненные задания, суммируются.

Критерии оценивания КИМ

Оценка	Количество баллов
5 (отлично)	от 90-100 %
4 (хорошо)	от 70-90 %
3 (удовлетворительно)	от 50-70%
2 (неудовлетворительно)	менее 50 %

№1. В одной из кодировок Unicode каждый символ кодируется 16 битами. Вова написал текст (в нём нет лишних пробелов): «Бор, азот, гелий, натрий, водород, кислород, рентгений, менделевий, резерфордий – химические элементы». Ученик вычеркнул из списка название одного химического элемента. Заодно он вычеркнул ставшие лишними запятую и пробел – два пробела не должны идти подряд. При этом размер нового предложения в данной кодировке оказался на 18 байт меньше, чем размер исходного предложения. Напишите в ответе вычеркнутое название элемента. Ответ _____

№2. Вася и Петя играли в шпионов и кодировали сообщение собственным шифром. Фрагмент кодовой таблицы приведён ниже.

А	Б	В	Г	Д	Е
~	#	#+	+~#	+#	~#

Расшифруйте сообщение. Получившееся слово (набор букв) запишите в качестве ответа: # ~ # + + ~ #

Ответ _____

№3. Напишите наибольшее натуральное число x , для которого ИСТИННО высказывание: НЕ $(x < 3)$ И $(x < 4)$

Ответ _____

№4. Между населёнными пунктами А, В, С, D, Е построены дороги, протяжённость которых (в километрах) приведена в таблице:

	А	В	С	D	Е
А		3			

B	3		1	2	6
C		1			3
D		2			3
E		6	3	3	

Определите длину кратчайшего пути между пунктами А и Е. Передвигаться можно только по дорогам, протяжённость которых указана в таблице. Каждый пункт можно посетить только один раз.

Ответ _____

№5. У исполнителя Вычислитель две команды, которым присвоены номера:

1. прибавь 3
2. умножь на 2

Первая из них увеличивает число на экране на 3, вторая удваивает его. Составьте алгоритм получения из числа 1 числа 25, содержащий не более 5 команд. В ответе запишите только номера команд. (Например, 11221 – это алгоритм: прибавь 3 прибавь 3 умножь на 2 умножь на 2 прибавь 3 который преобразует число 1 в 43.). Если таких алгоритмов более одного, то запишите любой из них. Ответ _____

№6. Ниже приведена программа, записанная на трех языках программирования

Алгоритмический язык	Паскаль	Python
алг нач цел s, t, A ввод s ввод t ввод A если s > 10 или t > A то вывод "YES" иначе вывод "NO" все кон	<pre>var s, t, A: integer; begin readln(s); readln(t); readln(A); if (s > 10) or (t > A) then writeln("YES") else writeln("NO") end.</pre>	<pre>s = int(input()) t = int(input()) A = int(input()) if (s > 10) or (t > A): print("YES") else: print("NO")</pre>

Было проведено 9 запусков программы, при которых в качестве значений переменных s и t вводились следующие пары чисел: (1, 2); (11, 2); (1, 12); (11, 12); (-11, -12); (-11, 12); (-12, 11); (10, 10); (10, 5). Укажите наименьшее целое значение параметра A, при котором для указанных входных данных программа напечатает «NO» семь раз.

Ответ _____

№7. Доступ к файлу foto.jpg, находящемуся на сервере email.ru, осуществляется по протоколу http. В таблице фрагменты адреса файла закодированы цифрами от 1 до 7. Запишите последовательность этих цифр, кодирующую адрес указанного файла в сети Интернет.

- 1) foto
- 2) email
- 3) .ru
- 4) //
- 5) http

6) /

7) .jpg

Ответ _____

8. В языке запросов поискового сервера для обозначения логической операции «ИЛИ» используется символ «|», а для логической операции «И» – символ «&». В таблице приведены запросы и количество найденных по ним страниц некоторого сегмента сети Интернет.

Запрос	Найдено страниц (в тысячах)
Москва	4220
Санкт-Петербург	3600
Москва Санкт-Петербург	5900

Какое количество страниц (в тысячах) будет найдено по запросу Москва & Санкт-Петербург? Считается, что все запросы выполнялись практически одновременно, так что набор страниц, содержащих все искомые слова, не изменялся за время выполнения запросов

Ответ _____

№9. На рисунке – схема дорог, связывающих города А, Б, В, Г, Д, Е, Ж и К. По каждой дороге можно двигаться только в одном направлении, указанном стрелкой. Сколько существует различных путей из города А в город К?

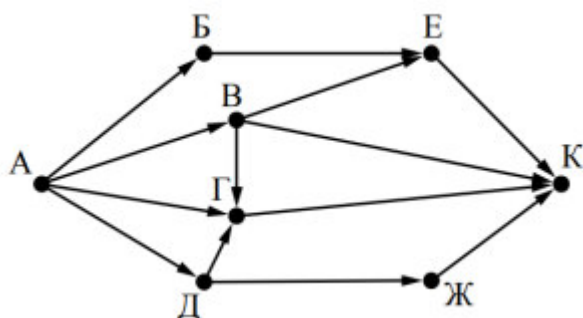

Ответ _____

№10. Переведите число 110 из десятичной системы счисления в двоичную 13 систему счисления. Сколько единиц содержит полученное число? В ответе укажите одно число – количество единиц.

Ответ _____

Эталоны ответов: № 1 2 3 4 5 6 7 8 9 10 Ответ

Ключ к проверке работы

1	2	3	4	5	6	7	8	9	10
водород	БАВГ	3	7	12121	12	5423617	1920	7	5

Критерии оценки

Количество неправильных ответов (ошибок)	Оценка
0-1	«5» (отлично)
2-5	«4» (хорошо)
6-9	«3» (удовлетворительно)
10 и больше	«2» (неудовлетворительно)

3.2 Материалы для проведения текущего контроля.

Раздел 1. Информация и информационная деятельность человека.

Тема 1.1. Информация и информационные процессы.

Тестовые задания.

Инструкция: Выберите верный ответ (ответы)

1. Информатика- отрасль науки, изучающая ...

- 1) структуру и свойства информации;
- 2) программирование;
- 3) информационные процессы;
- 4) вычислительную технику;

2. Выберите утверждение, в котором ближе всего раскрывается смысл понятия «информация, используемая в бытовом общении»:

- 1) последовательность знаков некоторого алфавита;
- 2) сообщение, передаваемое в форме знаков ли сигналов;
- 3) сообщение, уменьшающее неопределенность знаний;
- 4) сведения об окружающем мире, воспринимаемые человеком;
- 5) сведения, содержащиеся в научных теориях;

3. Как называют информацию, не зависящую от личного мнения?

- 1) достоверной;
- 2) актуальной;
- 3) объективной;
- 4) полезной;
- 5) понятной;

4. Как называют информацию, отражающую истинное положение дел?

- 1) понятной;
- 2) достоверной;
- 3) объективной;
- 4) полной;
- 5) полезной;

5. Как называют информацию, существенную и важную в настоящий момент?

- 1) полезной;
- 2) актуальной;
- 3) достоверной;
- 4) объективной;
- 5) полной;

6. Как называют информацию, дающую возможность, решать поставленную задачу?

- 1) понятной;
- 2) актуальной;
- 3) достоверной;
- 4) полезной;
- 5) полной;

7. Как называют информацию, достаточную для решения поставленной задачи?

- 1) полезной;
- 2) актуальной;
- 3) полной;
- 4) достоверной;
- 5) понятной;

8. Как называют информацию, изложенную на доступном для получателя языке?

- 1) полной;
- 2) полезной;
- 3) актуальной;
- 4) достоверной;
- 5) понятной;

9. По способу восприятия информации человеком различают следующие виды информации:

- 1) текстовую, числовую, символьную, графическую, табличную и пр.;
- 2) научную, социальную, политическую, экономическую, религиозную пр.;
- 3) обыденную, производственную, техническую, управленческую;
- 4) визуальную, звуковую, тактильную, обонятельную, вкусовую;
- 5) математическую, биологическую, медицинскую, психологическую и пр.

10. По форме представления информации можно условно разделить на следующие виды:

- 1) социальную, политическую, экономическую, техническую, религиозную и пр.;
- 2) техническую, числовую, символьную, графическую, табличную пр.;
- 3) обыденную, научную, производственную, управленческую;
- 4) визуальную звуковую, тактильную, обонятельную, вкусовую;
- 5) математическую, биологическую, медицинскую, психологическую;

11. Укажите лишний объект с точки зрения способа представления информации:

- 1) школьный учебник;
- 2) фотография;
- 3) телефонный разговор;
- 4) картина;
- 5) чертеж;

12. По области применения информацию можно условно разделить на:

- 1) текстовую и числовую;
- 2) визуальную и звуковую;
- 3) графическую и табличную;
- 4) научную и техническую;
- 5) тактильную и вкусовую;

13. Информация, которую получает человек или устройство, называется ...

- 1) выходной;
- 2) входной;
- 3) исходной;
- 4) получаемой;

14. Деятельность человека, связанную с процессами получения, преобразования, накопления и передачи информации называют...

- 1) научной;
- 2) информационной;
- 3) исследовательской;

15. Какое из высказываний ложно?

- 1) получение и обработка информации являются необходимыми условиями жизнедеятельности любого организма.
- 2) для обмена информацией между людьми служат языки.
- 3) информацию условно можно разделить на виды в зависимости от формы представления.
- 4) процесс обработки информации техническими устройствами носит осмысленный характер.

- 5) процессы управления – это яркий пример информационных процессов, протекающих в природе, обществе, технике.

16. Каждая знаковая система строится на основе:

- 1) естественных языков, широко используемых человеком для представления информации;
- 2) двоичной знаковой системы, используемой в процессах хранения, обработки и передачи информации в компьютере;
- 3) определенного алфавита (набора знаков) и правил выполнения операций над знаками;
- 4) правил синтаксиса алфавита;

17. Выберите из списка все языки, которые можно считать формальными:

- 1) двоичная система счисления;
- 2) языки программирования;
- 3) кириллица;
- 4) китайский язык;
- 5) музыкальные ноты;
- 6) русский язык;
- 7) дорожные знаки;
- 8) код азбуки Морзе;

18. Информационными процессами называются процессы, связанные с ...

- 1) определенными операциями над информацией;
- 2) передачей и обработкой информации;
- 3) сбором и хранением информации;

19. Информационные процессы характерны для...

- 1) живой природы;
- 2) общества;
- 3) человека;
- 4) технических устройств;

20. Основные элементы информационных процессов:

- 1) получение;
- 2) анализ;
- 3) сохранение;
- 4) коммуникация;
- 5) передача;

Ключ к проверке работы

1	2	3	4	5	6	7	8	9	10
1,3	4	3	2	2	4	3	5	4	2
11	12	13	14	15	16	17	18	19	20
3	4	2	2	4	3	1,2,5,7,8	1	1,2,3,4	1,2,3,4

Тема 1.2. Подходы к измерению информации.

Проверочная работа

Вариант 1.

Задание №1.

В корзине лежит 16 шаров разного цвета. Сколько информации несет сообщение, что достали белый шар?

Задание №2.

№2. Для записи текста использовался 64-символьный алфавит. Какой объем информации в килобайтах содержат 10 страниц текста, если на каждой странице расположено 32 строки по 64 символа в строке?

Задание №3.

При регистрации в компьютерной системе каждому пользователю выдается пароль, состоящий из 21 символа и содержащий только символы А, D, F, H, X, Y, Z. Каждый такой пароль в компьютерной программе записывается минимально возможным и одинаковым целым количеством байт (при этом используют посимвольное кодирование и все символы кодируются одинаковым и минимально возможным количеством бит). Определите объем памяти в байтах, отводимый этой программой для записи 40 паролей.

Задание №4.

При регистрации в компьютерной системе каждому пользователю выдается пароль, состоящий из 15 символов и содержащий только символы из 8-символьного набора: А, В, С, D, E, F, G, H. В базе данных для хранения сведений о каждом пользователе отведено одинаковое минимально возможное целое число байт. При этом используют посимвольное кодирование паролей, все символы кодируют одинаковым минимально возможным количеством бит. Кроме собственно пароля для каждого пользователя в системе хранятся дополнительные сведения, для чего выделено целое число байт, одно и то же для всех пользователей.

Для хранения сведений о 20 пользователях потребовалось 320 байт. Сколько байт выделено для хранения дополнительных сведений об одном пользователе? В ответе запишите только целое число - количество байт.

Задание №5.

В некоторой стране автомобильный номер длиной 8 символов составляют из заглавных букв (задействовано 20 различных букв) и десятичных цифр в любом порядке. Каждый такой номер в компьютерной программе записывается минимально возможным и одинаковым целым количеством байтов (при этом используют посимвольное кодирование и все символы кодируются одинаковым и минимально возможным количеством битов). Определите объем памяти, отводимый этой программой для записи 40 номеров. (Ответ дайте в байтах.)

Задание №6.

Дайте ответы на вопросы:

- 1) *В чем состоит суть содержательного (вероятностного) подхода к измерению информации?*
 - а) Количество информации, содержащейся в последовательности символов, определяется минимально возможным количеством двоичных знаков, необходимых для кодирования этой последовательности, безотносительно к содержанию представленной информации.
 - б) Величина неопределенности некоторого события - это количество возможных результатов (исходов) данного события
 - в) Количество информации - сообщение, уменьшающее неопределенность в 2 раза, которое несет 1 бит
 - г) Количество информации - это последовательность символов (букв, цифр, кодов цвета точек изображения и т.д.) некоторого алфавита
- 2) *Как подсчитать количество информации, передаваемое в символьном сообщении?*
- 3) *Укажите верный знак сравнения (>, <, +) 4 Мбайт ... 0,5 Гбайт:*
- 4) *Укажите верное соотношение:*
 - а) 1 Гбайт = 1024 кбайт
 - б) 1 бит = 1024 байт
 - в) 1 Кбайт = 1024 байт
- 5) *Выберите строку, в которой единицы измерения информации представлены по возрастанию:*
 - а) килобайт, мегабайт, гигабайт
 - б) байт, бит, килобайт
 - в) байт, мегабайт, килобайт

Вариант 2.

Задание №1.

Какое количество информации несет в себе сообщение о том, что нужный вам файл находится на одном из 8 дисков?

Задание №2.

Сообщение занимает 3 страницы по 25 строк. В каждой строке записано по 60 символов. Сколько символов в использованном алфавите, если все сообщение содержит 1125 байтов?

Задание №3.

При регистрации в компьютерной системе каждому пользователю выдается пароль, состоящий из 12 символов и содержащий только символы А, Б, В, Г, Д, Е. Каждый такой пароль в компьютерной программе записывается минимально возможным и одинаковым целым количеством байт, при этом используют посимвольное кодирование и все символы кодируются одинаковым и минимально возможным количеством бит. Определите, сколько байт необходимо для хранения 20 паролей.

Задание №4.

При регистрации в компьютерной системе каждому пользователю выдается пароль, состоящий из 20 символов и содержащий только символы из 10-символьного набора: А, В, С, D, E, F, G, H, K, L. В базе данных для хранения сведений о каждом пользователе отведено одинаковое и минимально возможное целое число байт. При этом используют посимвольное кодирование паролей, все символы кодируют одинаковым минимально возможным количеством бит. Кроме собственно пароля, для каждого пользователя в системе хранятся дополнительные сведения, для чего выделено целое число байт, одно и то же для всех пользователей.

Для хранения сведений о 20 пользователях потребовалось 300 байт. Сколько байт выделено для хранения дополнительных сведений об одном пользователе? В ответе запишите только целое число - количество байт.

Задание №5.

В некоторой стране автомобильный номер длиной 6 символов составляют из заглавных букв (используются только 33 различных буквы) и десятичных цифр в любом порядке. Каждый такой номер в компьютерной программе записывается минимально возможным и одинаковым целым количеством байтов (при этом используют посимвольное кодирование и все символы кодируются одинаковым и минимально возможным количеством битов). Определите объем памяти, отводимый этой программой для записи 125 номеров. (Ответ дайте в байтах.)

Задание №6.

Дайте ответы на вопросы:

1) *В чем состоит суть алфавитного подхода к измерению информации?*

а) Количество информации, содержащейся в последовательности символов, определяется минимально возможным количеством двоичных знаков, необходимых для кодирования этой последовательности, безотносительно к содержанию представленной информации.

б) Величина неопределенности некоторого события - это количество возможных результатов (исходов) данного события

в) Количество информации - сообщение, уменьшающее неопределенность в 2 раза, которое несет 1 бит

г) Количество информации - это последовательность символов (букв, цифр, кодов цвета точек изображения и т.д.) некоторого алфавита

2) *Приведите формулу подсчета количества информации при уменьшении неопределенности знания.*

3) *Укажите верный знак сравнения (>, <, +) 1 кб ... 1000 байт:*

4) *Выпишите верное соотношение:*

а) 1 Тбайт = 1024 Гбайт

б) 1 Гбайт = 1024 кбайт

в) 1 Мбайт = 1024 байт

5) *Выпишите строку, в которой единицы измерения информации представлены по убыванию:*

а) килобайт, мегабайт, гигабайт

б) байт, бит, килобайт

в) гигабайт, мегабайт, килобайт

Ключ к проверке работы

Вариант 1.

1	2	3	4	5	6	7	8	9	10
4	15	320	10	200	в	$I = K \cdot i$	<	в	а

Вариант 2.

1	2	3	4	5	6	7	8	9	10
3	4	100	5	625	г	$N=2^i$	>	а	в

Тема 1.3. Компьютер и цифровое представление информации. Устройство компьютера.

Тестовые задания.

Инструкция: Выберите верный ответ (ответы)

1. Что такое компьютер?

- а) устройство для обработки аналоговых сигналов;
- б) устройство для хранения информации любого вида;
- в) многофункциональное электронное устройство для работы с информацией;
- г) электронное вычислительное устройство для обработки чисел;

2. От чего зависит производительность работы компьютера (быстрота выполнения операций)?

- а) тактовой частоты процессора;
- б) объема обрабатываемой информации;
- в) быстроты нажатия на клавиши;
- г) размера экрана монитора;

3. Устройством визуального воспроизведения символьной и графической информации является:

- а) процессор;
- б) клавиатура;
- в) сканер;
- г) монитор;

4. Устройство, не находящееся в системном блоке:

- а) видеокарта;
- б) процессор;
- в) сканер;
- г) жёсткий диск;
- д) сетевая карта;

5. Какое устройство не является периферийным?

- а) жесткий диск;
- б) принтер;
- в) сканер.
- г) модем;
- д) web-камера;

6. Что применяется для долговременного хранения пользовательской информации?

- а) внешняя память;
- б) процессор;
- в) дисковод;
- г) оперативная память;

7. Где хранится выполняемая в данный момент программа и обрабатываемые ею данные?

- а) во внешней памяти;

- б) в оперативной памяти;
- в) в процессоре;
- г) на устройстве ввода;

8. Что такое программа?

- а) обрабатываемая информация, представленная в памяти компьютера в специальной форме;
- б) электронная схема, управляющая работой внешнего устройства;
- в) описание последовательности действий, которые должен выполнить компьютер для решения поставленной задачи обработки данных;
- г) программное управляемое устройство для выполнения любых видов работы с информацией;

9. Что такое сканер?

- а) устройство хранения информации;
- б) устройство обработки информации;
- в) устройство вывода информации на бумагу;
- г) устройство ввода информации с бумаги;

10. В каком месте можно сохранить информацию перед отключением компьютера?

- а) в оперативной памяти;
- б) во внешней памяти;
- в) в регистрах процессора;
- г) на дисковом диске;

11. Какое устройство не является устройством вывода информации?

- а) микрофон;
- б) монитор;
- в) принтер;
- г) звуковые колонки;

12. Устройством чего является манипулятор «мышь»?

- а) считывания информации;
- б) модуляции и демодуляции;
- в) долговременного хранения информации;
- г) для подключения принтера к компьютеру;
- д) ввода информации;

13. Тактовая частота процессора – это...

- а) число двоичных операций, совершаемых за единицу времени;
- б) число обращений процессора к оперативной памяти за единицу времени;
- в) скорость обмена информацией между процессором и устройствами ввода-вывода;
- г) скорость обмена информацией между процессором и постоянным запоминающим устройством (ПЗУ);

14. Через какие устройства взаимодействуют устройства внешней памяти и ввода/вывода с процессором?

- а) оперативную память;
- б) контроллеры;
- в) материнскую плату;
- г) системный блок;

15. Как называется часть магистрали, по которой передаются управляющие сигналы?

- а) шина управления;
- б) шина адреса;
- в) шина данных;
- г) шина контроллеров;

16. Оперативная память ПК работает...

- а) быстрее, чем внешняя;
- б) медленнее, чем внешняя;
- в) одинаково по скорости с внешней памятью;

17. Внешняя память компьютера является...

- а) энергозависимой;
- б) постоянной;
- в) оперативной;
- г) энергонезависимой;

18. Основная характеристика процессора - это...

- а) производительность;
- б) размер;
- в) модификация;
- г) цена;

19. Производительность работы компьютера зависит от:

- а) типа монитора;
- б) частоты процессора;
- в) напряжения питания;
- г) объема жесткого диска;

20. Выберите верное высказывание:

- а) На материнской плате размещены только те блоки, которые осуществляют обработку информации, а схемы, управляющие всеми остальными устройствами компьютера, реализованы на отдельных платах и вставляются в стандартные разъемы на материнской плате;
- б) На материнской плате размещены все блоки, которые осуществляют прием, обработку и выдачу информации с помощью электрических сигналов и к которым можно подключить все необходимые устройства ввода-вывода;
- в) На материнской плате находится системная магистраль данных, к которым подключены адаптеры и контроллеры, позволяющие осуществлять связь ЭВМ с устройствами ввода-вывода;
- г) На материнской плате расположены все устройства компьютерной системы и связь между ними осуществляется через магистраль.

Ключ к проверке работы

1	2	3	4	5	6	7	8	9	10
в	б	г	в	а	а	б	в	г	б
11	12	13	14	15	16	17	18	19	20
а	д	б	б	а	а	б	а	б	а

Тема 1.4. Кодирование информации. Системы счисления.

Самостоятельная работа

Вариант 1.

Задание №1.

Перевести число 10001100_2 из двоичной системы в системы с основанием 8, 10, 16.

Задание №2.

Перевести число 205_8 из восьмеричной системы в системы с основанием 2, 10, 16.

Задание №3.

Перевести число 155 из десятичной системы в системы с основанием 2, 8, 16.

Задание №4.

Перевести число 89_{16} из шестнадцатеричной системы в системы с основанием 2, 8, 10.

Задание №5.

Текст длиной 32768 символов закодирован с помощью алфавита, содержащего 64 символа. Сколько килобайт занимает в памяти этот текст?

Задание №6.

Сообщение длиной 28672 символа занимает в памяти 21 Кбайт. Найдите мощность алфавита, который использовался при кодировании.

Задание №7.

Рисунок размером 92 на 2048 пикселей закодирован с палитрой 2 цвета. Сколько килобайт занимает в памяти рисунок без учёта сжатия?

Задание №8.

Рисунок размером 512 на 384 пикселей занимает в памяти 168 Кбайт (без учёта сжатия). Найдите максимально возможное количество цветов в палитре изображения.

Задание №9.

Дан черно-белый растровый рисунок:

Запишите шестнадцатеричный код, соответствующий этому рисунку.

Задание №10.

Звук длительностью 2 минуты оцифрован с частотой 11000 Гц. Разрядность кодирования - 24 бита. Определите размер полученного файла в Мбайтах. Результат округлите до двух цифр после запятой.

Вариант 2.

Задание №1.

Перевести число 1100011_2 из двоичной системы в системы с основанием 8, 10, 16.

Задание №2.

Перевести число 346_8 из восьмеричной системы в системы с основанием 2, 10, 16.

Задание №3.

Перевести число 137 из десятичной системы в системы с основанием 2, 8, 16.

Задание №4.

Перевести число $D6_{16}$ из шестнадцатеричной системы в системы с основанием 2, 8, 10.

Задание №5.

Текст длиной 57344 символов закодирован с помощью алфавита, содержащего 32 символа. Сколько килобайт занимает в памяти этот текст?

Задание №6.

Сообщение длиной 10240 символов занимает в памяти 5 Кбайт. Найдите мощность алфавита, который использовался при кодировании.

Задание №7.

Рисунок размером 448 на 128 пикселей закодирован с палитрой 2 цвета. Сколько килобайт занимает в памяти рисунок без учёта сжатия?

Задание №8.

Рисунок размером 128 на 128 пикселей занимает в памяти 6 Кбайт (без учёта сжатия). Найдите максимально возможное количество цветов в палитре изображения.

Задание №9.

Дан черно-белый растровый рисунок:

Запишите шестнадцатеричный код, соответствующий этому рисунку.

Задание №10.

Звук длительностью 1 минута оцифрован с частотой 11000 Гц. Разрядность кодирования - 16 бит. Определите размер полученного файла в Мбайтах. Результат округлите до двух цифр после запятой.

Ключ к проверке работы

Вариант 1.

1	2	3	4	5	6	7	8	9	10
214_8	10000101_2	10011011_2	10001001_2	24	64	23	128	4450408	3,78
140	133	233_8	211_8						
$8C_{16}$	85_{16}	$9B_{16}$	137						

Вариант 2.

1	2	3	4	5	6	7	8	9	10
307_8	11100110_2	10001001_2	11010110_2	35	16	7	8	5450414	1,26
199	230	211_8	326_8 214						
$C7_{16}$	$E6_{16}$	89_{16}							

Тема 1.5. Элементы комбинаторики, теории множеств и математической логики

Проверочная работа

Вариант 1

1. Дайте определение понятию «Рассуждение».
2. Какие формулы называются равносильными?
3. Какая логическая связка соответствует дизъюнкции?
4. Что такое таблица истинности?
5. Виды логических операций.

Задание №2.

Сколько простых высказываний в составном выражении? Запиши эти высказывания с помощью переменных. Запиши на языке алгебры логики выражение и определи в каком случае оно истинно: «Даша, Маша и Наташа дежурят в СОФ МГРИ».

Задание №3.

Вычислите $\frac{22!}{20!2!}$

Задание №4.

Несколько стран в качестве символа своего государства решили использовать флаг в виде трех горизонтальных полос одинаковых по ширине, но разных по цвету: белый, синий, красный. Сколько стран могут использовать такую символику при условии, что у каждой страны свой, отличный от других, флаг?

Задание №5.

Из шести землеустроителей двух необходимо отправить на курсы повышения квалификации. Сколькими способами это можно сделать?

Вариант 2

Задание №1.

Дайте письменные ответы на вопросы:

1. Дайте определение понятию «Высказывание».
2. Что такое логическое выражение?
3. Какие формулы называются тавтологиями?
4. Какая логическая связка соответствует эквивалентности?
5. Как выглядит таблица истинности для дизъюнкции?

Задание №2.

Сколько простых высказываний в составном выражении? Запиши эти высказывания с помощью переменных. Запиши на языке алгебры логики выражение и определи в каком случае оно ложно: «Если будет дождь, то я возьму зонт».

Задание №3.

Вычислите $\frac{10!}{8!2!}$

Задание №4.

Студенты 1 курса изучают 10 предметов. Сколькими способами можно составить расписание на один день, чтобы в нем было 4 различных предмета?

Задание №5.

В группе 7 студентов успешно занимаются математикой. Сколькими способами можно выбрать из них двоих для участия в олимпиаде по предмету?

Ключ к проверке работы

Вариант 1

Задание №2. A= «Даша дежурит в СОФ МГРИ», B= «Маша дежурит в СОФ МГРИ», C= «Наташа дежурит в СОФ МГРИ». При A=1, B=1 и C=1 выражение истинно, т.к. это конъюнкция

Задание №3. 1,231

Задание №4. $P_3=3!=3*2*1=6$

Задание №5. $C_6^2 = \frac{6!}{2!4!} = 15$

Вариант 2

Задание №2. A= «Будет дождь», B= «Я возьму зонт».

При A=1 и B=0 выражение ложно, т.к. (импликация)

Задание №3. 45

Задание №4. $A_{10}^4 = \frac{10!}{(10-4)!} = 5040$

Задание №5. $C_7^2 = \frac{7!}{5!2!} = 21$

Тема 1.6. Компьютерные сети: локальные сети, сеть Интернет

Тестовые задания.

Инструкция: Выберите верный ответ (ответы)

1. Как называется комплекс аппаратных и программных средств, реализующих обмен информацией между ПК?

- а) компьютерная линия
- б) компьютерная сеть
- в) компьютеризированная сеть

2. Что используется для общего доступа пользователей сети?

- а) клиент
- б) рабочая станция
- в) сервер

3. Сеть, объединяющая несколько компьютеров, позволяющая использовать ресурсы компьютеров и подключённых к сети периферийных устройств, называется:

- а) замкнутая
- б) региональная
- в) локальная

4. Какой канал связи обеспечивает высокоскоростную передачу?

- а) оптоволокно
- б) стекловолокно
- в) двужильный кабель

- 5. Данные в сети передаются пакетами размером не более:**
- а) 1,5 Байт
 - б) 1,5 Кб
 - в) 1,5 Гб
- 6. Что должен иметь каждый компьютер или принтер, подключенный к локальной сети?**
- а) сетевой адаптер
 - б) маршрутизатор
 - в) коммуникатор
- 7. Как называется схема соединения компьютеров в сети?**
- а) мифология сети
 - б) топология сети
 - в) база данных
- 8. Какую топологию имеет сеть на основе сервера?**
- а) звезда
 - б) общая шина
 - в) кольцо
- 9. Одноранговыми называются сети:**
- а) соединённые одним кабелем
 - б) соединённые через сервер
 - в) в которых все компьютеры равноправны
- 10. С чем соединяются все компьютеры в одноранговых локальных сетях с топологией звезда?**
- а) маршрутизатором
 - б) концентратором
 - в) модемом
- 11. Основная функция сетевого адаптера:**
- а) подача напряжения к компьютеру
 - б) обеспечение точки доступа
 - в) приём и передача информации из сети
- 12. Веб — страницы передаются по протоколу:**
- а) HTTP
 - б) SMTP
 - в) HTML
- 13. Домашняя страница - это...:**
- а) страница, созданная пользователем и размещена в сети Интернет
 - б) сайты современных веб — порталов
 - в) определенная страница, установленная в настройках браузера, с которой пользователь начинает работу в WWW
- 14. Интернет — браузеры предназначены:**
- а) для подключения к сети Интернет
 - б) для просмотра HTML — документов
 - в) для просмотра о f- line веб — страницы, загруженной из сети Интернет
- 15. Что обозначает сокращение ЛВС?**
- а) локальная вычислительная сеть
 - б) локальная выдающая сеть
 - в) локальная внешняя сеть
- 16. Укажите скорость передачи среднескоростной сети:**
- а) до 100Мбайт/с
 - б) до 100Мбит/с
 - в) до 1000Мбит/с
- 17. Глобальная сеть:**
- а) это система связанных между собой локальных сетей и компьютеров отдельных пользователей

- б) это система связанных между собой компьютеров
 в) это система связанных между собой локальных сетей

18. Определите вид топологии:

1 Все рабочие станции подключены в сеть через центральное устройство (коммутатор).	А Кольцо
2 Все рабочие станции подключены к одному кабелю с помощью специальных разъёмов	Б Звезда
3 Каждый компьютер соединён с двумя соседними, причём от одного он только получает данные, а другому только передаёт. Таким образом, пакеты движутся в одном направлении.	В Шина

19. Установите соответствие между устройствами и их назначением

1 Устройство для передачи пакета данных только тому узлу, которому он предназначен.	А Шлюз
2 Дублирует пакеты на все подключенные к нему рабочие станции	Б Коммутатор
3 Используется для объединения в сеть устройств, использующих разные протоколы обмена данными	В Точка доступа
4 Используется для объединения компьютеров в беспроводную сеть	Г Концентратор

20. Для связи локальной сети с Интернетом необходимо такое устройство как...

- а) коммутатор
 б) концентратор
 в) адаптер
 г) маршрутизатор

Ключ к проверке работы

1	2	3	4	5	6	7	8	9	10
б	в	в	а	б	а	б	а	в	б
11	12	13	14	15	16	17	18	19	20
в	а	в	б	а	б	а	1б,2в,3а	1б,2г,3а	г

Тема 1.7. Службы Интернета. Поисковые системы. Поиск информации профессионального содержания.

Самостоятельная работа

Задание №1.

На сервере info.edu находится файл list.doc, доступ к которому осуществляется по протоколу ftp. Фрагменты адреса данного файла закодированы буквами a, b, c... g (см. таблицу). Запишите последовательность этих букв, которая кодирует адрес указанного файла в Интернете без пробелов.

a	b	c	d	e	f	g
info	list	://	.doc	ftp	.edu	/

Задание №2.

№1. Для поиска информации в Интернете используют:

- а) поисковые системы общего назначения

- б) различные механизмы поиска
- в) специальные поисковые серверы

№2. Если в чате, форуме, гостевой книге Вас оскорбили или умышленно обидели, то нужно (выберите 2 ответа)

- а) обидеться и уйти
- б) ответить в том же стиле
- в) пожаловаться администратору
- г) не поддаваться на провокацию

№3. По какому протоколу осуществляется передача файлов в сети Интернет?

- а) по модему
- б) E-mail
- в) HTTP
- г) FTP

№4. POP3, SMTP — это протоколы

- а) электронной почты
- б) служб телеконференция
- в) Интернет-телефонии
- г) форумов прямого общения

№5. Задан адрес электронной почты в сети Интернет: username@school.msk.ru. Укажите имя владельца этого электронного адреса.

- а) user
- б) school.msk
- в) school.msk.ru
- г) username

№6. Если ключевые слова были выбраны неудачно, то:

- а) URL-адреса документов могут быть слишком большим
- б) URL-адреса документов могут не найти
- в) URL-адреса документов могут быть слишком маленькими

№7. К чему сводится поиск информации в каталоге?

- а) к информационным порталам
- б) к современным поисковым системам
- в) к выбору определенного каталога

№8. Что осуществляется с помощью специальных программ-роботов?

- а) поисковые системы общего назначения
- б) поиск по ключевым словам
- в) заполнение баз данных поисковых систем

№9. Браузер-это:

- а) поисковая программа которая является частью поисковой системы
- б) программа которая помогает перемещаться по интернету
- в) Web-страница

№10. Что содержит интерфейс поисковых систем общего назначения?

- а) разделы
- б) графу
- в) список разделов каталога

№11. Что не является типом поиска?

- а) поиск по всем словам
- б) поиск по любому из слов
- в) поиск по образу

№12. Поисковой системой не является:

- а) Google
- б) FireFox
- в) Rambler

№13. Что не является браузером?

- а) Rambler
- б) Mozilla Firefox
- в) Google Chrome

№14. Чтобы найти стих в Интернете, зная его часть, наиболее оптимальным способом, необходимо использовать поиск по:

- а) любому слову из предложения
- б) фразе со знаками или без знаков препинания
- в) инициалам автора стихотворения

15. Режим связи с Web-сервером в реальном времени:

- а) off-line режим
- б) нет такой связи
- в) on-line режим

Задание №3.

Поиск информации в Интернете.

А) Найдите значение следующих терминов в организации перевозок и управление на транспорте и оформите таблицу:

Термин	Определение
<i>Автомобильный транспорт</i>	
<i>Городской и пригородный транспорт</i>	
<i>Грузопоток</i>	
<i>Единая транспортная система (ЕТС)</i>	
<i>Интермодальная перевозка</i>	
<i>Мультимодальная перевозка</i>	
<i>Пассажирооборот</i>	
<i>Транспортный коридор</i>	
<i>Себестоимость перевозки</i>	
<i>Унимодальная перевозка</i>	

Б) Выполните поиск информационного объекта в сети Интернет

1. Произведите простой поиск информации по ключевым словам «Организация перевозок» в Яндекс, Rambler, АПОРТ. Количество найденных результатов запишите в табличку:

Яндекс (http://www.yandex.ru)	
Rambler (http://www.rambler.ru)	
АПОРТ (http://www.aport.ru)	

2. Осуществите контекстный поиск (поиск по точной фразе) по ключевым словам «Виды транспорта». Запишите запрос, удовлетворяющий данному условию и результат выполнения.

3. Выполните поиск информации по ключевым словам «Организация автомобильных перевозок», но с помощью операторов расстояния задайте поиск так, чтобы слова «Организация» и «перевозок» стояли рядом. Запишите запрос, удовлетворяющий данному условию и результат выполнения.

4. Выполните поиск документов, в которых ключевые слова «Профессия Организация перевозок» находятся в заголовке. Запишите запрос, удовлетворяющий данному условию и результат выполнения.

5. Найдите информацию о том, в каких учебных заведениях Белгородской области можно получить профессию «Организация перевозок и управление на транспорте».

Ключ к проверке работы

Задание №1. ecafgbd

Задание №2.

1	2	3	4	5	6	7	8	9	10	11	12	13	14	15
в	в,г	г	а	г	а	в	в	б	в	в	б	а	б	в

Задание №3.

Термин	Определение
Автомобильный транспорт	вид транспорта, осуществляющий перевозку грузов и пассажиров по безрельсовым путям с использованием колесного движения
Городской и пригородный транспорт	система, которая объединяет различные виды транспорта, осуществляющие перевозку населения и грузов на территории города и ближайшей пригородной зоны, а также выполняющих ряд работ, необходимых для нормальной жизнедеятельности людей (например, уборка мусора, снега, полив улиц и др.)
Грузопоток	количество груза в тоннах в определенном направлении.
Единая транспортная система (ЕТС)	совокупность всех взаимодействующих видов транспорта, удовлетворяющих экономические и социальные потребности страны в перевозках. Различные виды транспорта в ЕТС связаны экономическими, технологическими, техническими и нормативноправовыми взаимоотношениями
Интермодальная перевозка	смешанная перевозка груза одним оператором смешанной перевозки по единому транспортному документу в одной и той же укрупненной грузовой единице несколькими видами транспорта или на автотранспортном средстве без перегруза самого груза при смене вида транспорта. Грузовладелец заключает договор на весь путь. Пример - контейнерные перевозки.
Мультимодальная перевозка	смешанная перевозка грузов единым оператором смешанной перевозки на основании договора смешанной перевозки и характеризуется: наличием оператора доставки от начального до конечного пункта логистической цепи (канала); единой сквозной ставкой фрахта; единым транспортным документом; единой ответственностью за груз и исполнение договора перевозки
Пассажирооборот	выполненная или планируемая работа по перевозке пассажиров.
Транспортный коридор	часть национальной или международной транспортной системы, которая обеспечивает значительные международные грузовые и пассажирские перевозки между отдельными географическими районами, включает в себя подвижной состав и стационарные устройства всех видов транспорта, работающих по данным направлениям.
Себестоимость перевозки	отношение эксплуатационных затрат на перевозку к объему перевозки или транспортной работе
Унимодальная перевозка	перевозка, которая осуществляется одним видом транспорта, например, автомобильным. Обычно применяется, когда заданы начальный и конечный пункты транспортировки логистической цепи без промежуточных операций складирования и грузопереработки

Тема 1.8. Сетевое хранение данных и цифрового контента. Облачные сервисы. Разделение прав доступа в облачных хранилищах. Соблюдение мер безопасности, предотвращающих незаконное распространение персональных данных.

Проверочная работа.

Задание 1. Создайте свой почтовый ящик на Яндексе (или войдите в него).

Задание 2. Выполните предложенный вариант создания собственной папки в облаке:

1. Перейдите на сервис Яндекс.Диска по ссылке <http://disk.yandex.ru/>
2. Скачайте необходимый для вашей операционной системы файл установки (обычно операционная система определяется автоматически) и установите на компьютер.
3. После установки программы войти в аккаунт, используя почтовый ящик от Яндекс почты (логина и пароль от почтового аккаунта).
4. Выбрать расположения папки для хранения файлов. По умолчанию она располагается на системном диске. Для смены папки нажмите «Настроить расположение папки» и с помощью кнопки «изменить» указываете папку. Нажимаете кнопку «начать работу».
5. Если все настройки были сделаны правильно, начнется скачивание всех хранящихся файлов на локальный диск (конечно, если они у вас там уже были). Вы заметите появление нового значка (летающей тарелки) в системном трее (в правом нижнем углу экрана).
6. Ждем. Нажимаем «Готово» и знакомимся с содержанием вашего Яндекс.Диска.
7. Загрузите на Яндекс.Диск любой файл из ваших файлов документов или рисунков.
8. Но, если мы хотим сразу увеличить доступное нам пространство, мы должны разместить в выделенной папке, хотя бы один файл. Загружаем файл.
9. По-умолчанию, новому пользователю предлагается 10 Гбайт дискового пространства в облаке. Создавая папку в 10 Гбайт вы должны быть уверены, что на вашем диске хватит места для размещения папки такого же размера.
10. Если вы не используете программу на компьютере для управления вашим диском, Яндекс предусмотрел возможность производить все операции с файлами и папками через веб-интерфейс.
11. Для операций над файлом или папкой, необходимо выделить их. После выделения справа появится контекстное меню с возможными действиями: удалить; поделиться (предоставить доступ к файлу/папке другому пользователю скопировав ссылку); поделиться в социальных сетях.
12. Правой кнопкой мыши на значке вашего файла вызовите контекстное меню, выберите команду «поделиться», скопируйте появившуюся ссылку и отправьте ее преподавателю.

Задание 3. Работа с Яндекс.Диском

1. На **Рабочем столе** создать папку с именем *ПР*, в папке создать **Документ Microsoft Word** с именем *Отчет_Практическая_работа*.
2. Войдите в аккаунт на сервисе ЯндексДиск. (сделайте скриншот и поместите его в документ *Отчет_Практическая_работа*).
3. Создайте папку и загрузите на Яндекс.Диск любой файл из ваших файлов документов или рисунков. (сделайте скриншот и поместите его в документ *Отчет_Практическая_работа*).
4. Поделитесь ссылкой на загруженный файл с одноклассниками с помощью эл. почты. (сделайте скриншот и поместите его в документ *Отчет_Практическая_работа*).
5. Ознакомьтесь с Яндекс сервисами. (сделайте скриншот и поместите его в документ *Отчет_Практическая_работа*).
6. Попробуйте специальный поиск на сервисе Яндекс. (сделайте скриншот и поместите его в документ *Отчет_Практическая_работа*).
7. Перейдите в сервис Яндекс.Новости (узнайте актуальную информацию в разделе политика) (сделайте скриншот и поместите его в документ *Отчет_Практическая_работа*).
8. Сохранить документ *Отчет_Практическая_работа*. Выйти из своего аккаунта, закрыть браузер.

Задание 4. Совместная работа с проектом документа в Яндекс-Диске.

1. Загрузите документ в вашу учетную запись Яндекс-Диска.
2. Откройте документ и выберите опцию «Настроить доступ».
3. В появившемся окне выберите Редактирование. Нажмите кнопку, введите адрес электронной почты тех, с кем вы хотите совместно работать над документом.
4. Добавьте комментарий или сообщение для вашего приглашенного участника. Нажмите кнопку «Отправить», чтобы отправить приглашение. Ваши участники получают уведомление по почте о том, что вы поделились документом с ними. Они смогут открыть документ и работать над ним с помощью своей учетной записи Яндекс-Диск. Каждый участник сможет видеть изменения, внесенные другими участниками, и работать над документом в режиме реального времени.

Задание 5. Ответьте на вопросы:

1. Дайте определение понятия «облачные технологии».
2. Дайте определение Яндекс.Диск.
3. Назовите методы работы с Яндекс.Диск.
4. Какие еще облачные хранилища вам знакомы?
5. Для чего необходимы облачные хранилища?

Тема 1.9. Информационная безопасность и тренды в развитии цифровых технологий; риски и прогнозы использования цифровых технологий при решении профессиональных задачи

Тестовые задания.

Инструкция: Выберите верный ответ (ответы)

1. Под информационной безопасностью понимается:

- а) Защищенность информации и поддерживающей инфраструктуры от случайных или преднамеренных воздействий естественного или случайного характера, которые могут нанести неприемлемый ущерб субъектам информационных отношений, в том числе владельцам и пользователям информации и поддерживающей инфраструктуре
- б) Программный продукт и базы данных должны быть защищены по нескольким направлениям от воздействия
- в) Нет верного ответа

2. Защита информации:

- а) Небольшая программа для выполнения определенной задачи
- б) Комплекс мероприятий, направленных на обеспечение информационной безопасности
- в) Процесс разработки структуры базы данных в соответствии с требованиями пользователей

3. Информационная безопасность зависит от:

- а) Компьютеров, поддерживающей инфраструктуры
- б) Пользователей
- в) Информации

4. Конфиденциальностью называется:

- а) Защита программ и программных комплексов, обеспечивающих технологию разработки, отладки и внедрения создаваемых программных продуктов
- б) Описание процедур
- в) Защита от несанкционированного доступа к информации

5. Что такое политика безопасности?

- а) Детализированные документы по обработке инцидентов безопасности
- б) Широкие, высокоуровневые заявления руководства
- в) Общие руководящие требования по достижению определенного уровня безопасности

6. Эффективная программа безопасности требует сбалансированного применения:

- а) Контрмер и защитных механизмов
- б) Процедур безопасности и шифрования
- в) Технических и нетехнических методов

7. Функциональность безопасности определяет ожидаемую работу механизмов безопасности, а гарантии определяют:

- а) Уровень доверия, обеспечиваемый механизмом безопасности
- б) Внедрение управления механизмами безопасности
- в) Классификацию данных после внедрения механизмов безопасности

8. Что из перечисленного не является целью проведения анализа рисков?

- а) Выявление рисков
- б) Делегирование полномочий
- в) Количественная оценка воздействия потенциальных угроз

9. Виды информационной безопасности:

- а) Персональная, корпоративная, государственная
- б) Клиентская, серверная, сетевая

в) Локальная, глобальная, смешанная

10. Что называют защитой информации?

- а) Деятельность по предотвращению утечки защищаемой информации
- б) Деятельность по предотвращению несанкционированных воздействий на защищаемую информацию
- в) Деятельность по предотвращению непреднамеренных воздействий на защищаемую информацию

11. Обеспечение какого из свойств информации не является задачей информационной безопасности?

- а) Актуальность
- б) Аутентичность
- в) Целостность
- г) Конфиденциальность

12. К показателям информационной безопасности относятся:

- а) Дискретность
- б) Целостность
- в) Конфиденциальность
- г) Доступность
- д) Актуальность

13. Установите соответствие

1 право пользования	А только собственник информации имеет право определять, кому эта информация может быть предоставлена
2 право распоряжения	Б собственник информации имеет право использовать ее в своих интересах
3 право владения	В никто, кроме собственника информации, не может ее изменять

14. Лицензия на программное обеспечение – это:

- а) Документ, определяющий порядок распространения программного обеспечения, защищённого авторским правом
- б) Документ, определяющий порядок использования и распространения программного обеспечения, незащищённого авторским правом
- в) Документ, определяющий порядок использования и распространения программного обеспечения, защищённого авторским правом
- г) Документ, определяющий порядок использования программного обеспечения, защищённого авторским правом

15. Как называется совокупность условий и факторов, создающих потенциальную или реально существующую опасность нарушения безопасности информации?

- а) Уязвимость
- б) Слабое место системы
- в) Угроза
- г) Атака

16. Пароль пользователя должен:

- а) Содержать цифры и буквы, знаки препинания и быть сложным для угадывания
- б) Содержать только буквы

в) Иметь явную привязку к владельцу (его имя, дата рождения, номер телефона и т.п.)

г) Быть простым и легко запоминаться, например «123», «111», «qwerty» и т.д.

17. Установите соответствие между средством или способом защиты и проблемой, для решения которой данный способ применяется:

1 использование тонкого клиента	А передача секретной информации сотрудникам компании (человеческий фактор)
2 шифрование с открытым ключом	Б доступ посторонних к личной информации
3 Антивирусы	В несанкционированный доступ к компьютеру и части сети
4 Авторизация пользователя	Г доступ посторонних к личной информации при хранении и передаче по открытым каналам связи
5 Межсетевые экраны	Д вредоносные программы

18. Шифрование информации это:

а) Процесс ее преобразования, при котором содержание информации становится непонятным для не обладающих соответствующими полномочиями субъектов

б) Процесс преобразования, при котором информация удаляется

в) Процесс ее преобразования, при котором содержание информации изменяется на ложную

г) Процесс преобразования информации в машинный код

19. Функция защиты информационной системы, гарантирующая то, что доступ к информации, хранящейся в системе, может быть осуществлен только тем лицам, которые на это имеют право

а) Управление доступом

б) Конфиденциальность

в) Аутентичность

г) Целостность

д) Доступность

20. Что можно отнести к правовым мерам ИБ?

а) Разработку норм, устанавливающих ответственность за компьютерные преступления, защиту авторских прав программистов, совершенствование уголовного и гражданского законодательства, а также судопроизводства

б) Охрану вычислительного центра, тщательный подбор персонала, исключение случаев ведения особо важных работ только одним человеком, наличие плана восстановления работоспособности центра и т.д.

в) Защиту от несанкционированного доступа к системе, резервирование особо важных компьютерных подсистем, организацию вычислительных сетей с возможностью перераспределения ресурсов в случае нарушения работоспособности отдельных звеньев, установку оборудования обнаружения и тушения пожара, оборудования обнаружения воды, принятие конструктивных мер защиты от хищений, саботажа, диверсий, взрывов, установку резервных систем электропитания, оснащение помещений замками, установку сигнализации и многое другое

г) Охрану вычислительного центра, установку сигнализации и многое другое

Ключ к проверке работы

1	2	3	4	5	6	7	8	9	10
а	б	а	в	б	в	а	б	а	а,б,в

11	12	13	14	15	16	17	18	19	20
а	б в г	1б 2а 3в	в	в	а	1а 2г 3д 4б 5в	а	б	а

Раздел 2. Использование программных систем и сервисов

Тема 2.1. Обработка информации в текстовых процессорах.

Проверочная работа (выполняется на компьютере)

Создайте в текстовом процессоре MS Word документ по предложенному образцу.

- | | | |
|--------------------|------------------------------------|---------------|
| I. Алексеева Ирина | А. Печатные издания: | ♈ - овен; |
| II. Иванова Алена | 📖 Учебники; | ♉ - телец; |
| III. Козлова Ольга | 📖 Хрестоматии; | ♊ - близнецы; |
| IV. Сергеева Мила | 📖 Дидактические материалы; | ♋ - рак; |
| V. Тулинова Маша | 📖 Репродукции картин. | |
| VI. Харламова Вика | | |
| A. Алексеева Ирина | В. Аудиовизуальные средства | ♌ - лев; |
| B. Иванова Алена | обучения: | ♍ - дева; |
| C. Козлова Ольга | 🎞 Диаслайды; | ♎ - весы; |
| D. Сергеева Мила | 🎞 Кинофильмы; | ♏ - скорпион; |
| E. Тулинова Маша | 🎞 Аудиокассеты; | |
| F. Харламова Вика | 🎞 Компьютерные программы. | |
| 1) Алексеева Ирина | С. Вид занятий: | ♐ - стрелец; |
| 2) Иванова Алена | ❖ лекции; | ♑ - козерог; |
| 3) Козлова Ольга | ❖ семинары; | ♒ - водолей; |
| 4) Сергеева Мила | ❖ практические работы; | ♓ - рыбы |
| 5) Тулинова Маша | ❖ самостоятельные работы. | |
| 6) Харламова Вика | | |

Вещество	Выбросы		Доля примесей в процентах
	Естественные	Антропогенные	
Твердые частицы	3700	1000	27
CO	5000	304	5,7
CH ₄	2600	88	3,3
NO ₂	770	53	6,5
SO ₂	650	150	13,3

$$\frac{B_1 C_1}{A H_1} + 1 = \frac{BC}{AH} + 1$$

$$\frac{a}{h_a} = \frac{b}{h_b} = \frac{c}{\left(\frac{h_a h_b}{h_c}\right)} \quad (1)$$

$$2\sqrt{OD^2 - OC^2} = 2\sqrt{OA^2 - OC^2} = AB = P_1 Q_1$$

Цилиндр — это тело, которое получается при вращении прямоугольника около своей стороны, как около оси (рис. 3): $S_{\text{бок.пов}} = 2\pi Rh$; $V = \pi R^2 h$.

Конус — это тело, которое получается при вращении прямоугольного треугольника около своего катета, как около оси (рис. 4): $S_{\text{бок.пов}} = \pi RL$; $V = \pi R^2 h/3$.

Шар — это тело, которое получается при вращении полукруга вокруг его диаметра, как вокруг оси (рис. 5): $S_{\text{пов}} = 4\pi R^2$; $V = 4\pi R^3/3$.



Рис.3



Рис.4

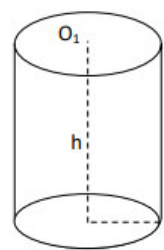

Рис.5

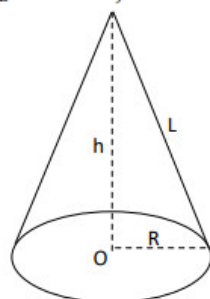

Тема 2.2. Технологии создания структурированных текстовых документов.

Самостоятельная работа (выполняется на компьютере).

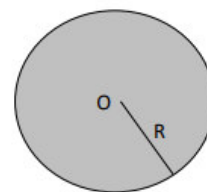
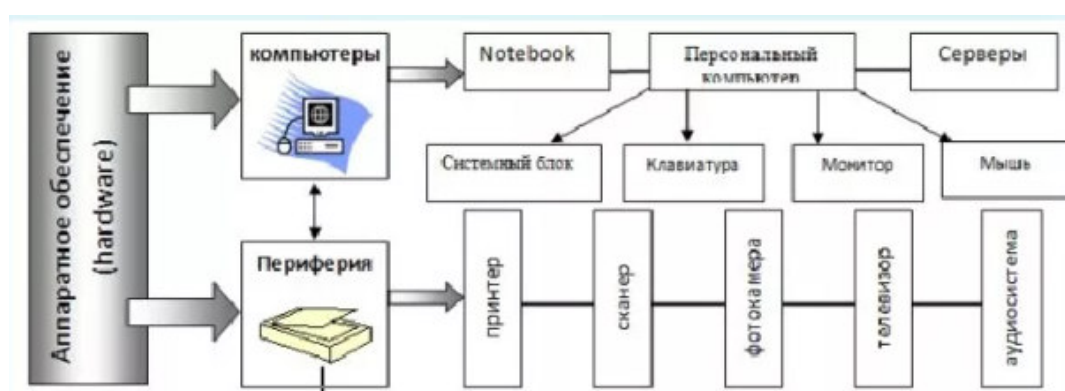
Задание №1

1. Создайте три элемента автокоррекции и три элемента автотекста.
2. Введите текст фрагмента документа, используя элементы автокоррекции, панель автотекста и буфер обмена.
3. Используйте для введенного фрагмента многоколоночную разбивку (2 или 3 колонки).
4. Произвольно поделите текст документа на главы и введите обозначение глав, используя автоматический ввод названий (Глава 1, Глава 2 и т. д.).
5. Поменяйте формат слов (полужирное начертание замените полужирным курсивом) с помощью команды *Заменить*.
6. Создайте стили для основного текста документа и для заголовков первых двух уровней. Примените стили к соответствующим абзацам документа.
7. Создайте стиль для многоуровневого списка и примените его к тексту последней страницы документа.
8. Добавьте в документ таблицу (4x4) и заполните верхнюю строку и левый столбец таблицы текстовыми данными, а остальные ячейки числовыми данными.
9. Постройте диаграмму по данным таблицы.
10. Отформатируйте диаграмму: поменяйте цвет заливки области диаграммы и установите для диаграммы обтекание текстом (вокруг рамки).
11. Добавьте в конец таблицы дополнительную строку и введите в ячейки этой строки формулы для вычисления средних значений числовых данных столбцов таблицы.

12. Создайте шаблон для оформления титульного листа. Используйте этот шаблон для создания титульного листа документа. Титульный лист должен содержать название вуза и название специальности (в верхней части), название документа (в средней части), ФИО преподавателя, ФИО студента, номер группы (в нижней части). Файл шаблона сдается вместе с файлом отформатированного документа.
13. Поместите на титульный лист графический объект (картинку), расположив его в слое текста. Установите для объекта отступ первой строки 4 см.
14. Создайте верхние и нижние колонтитулы для всех страниц, кроме первой (пример 9). Поместите номер главы (слева) и фамилию автора (справа) в верхнем колонтитуле, а номер страницы расположите по центру в нижнем колонтитуле (пример 10).
15. Выполните работу по созданию подложки. Подложки страниц, относящиеся к разным главам, должны быть различными. Используйте коллекцию WordArt. Текст подложки по смыслу должен соответствовать тематике главы.
16. Создайте главный документ и два вложенных документа – для гл. 1 и гл. 2.

Текст документа для выполнения работы:

Вариант №1

**Организация перевозок и управление на транспорте
Железнодорожный транспорт.**

Специальность готовит техников - составителей поездов, помощников составителей поездов, регулировщиков скорости, приемщиков поездов, дежурных стрелочных постов, дежурных по станциям, операторов при ДСП, операторов СТЦ, товарных кассиров, начальников станций 3,4,5-го классов и их заместителей, билетных кассиров, приемосдатчиков груза и багажа, администраторов вокзалов и билетных касс, дежурных по вокзалу, дежурных по выдаче справок, маневровых и станционных диспетчеров.

Современный техник данной специальности должен ясно видеть перспективы развития железнодорожного транспорта, занимать активную позицию в вопросах его реструктуризации, быстро адаптироваться к работе в вновь создаваемых структурах ОАО «РЖД», грамотно решать комплекс технологических и технических задач, владеть рыночными методами управления, обеспечивать качественное обслуживание грузоотправителей, управлять сетью их транспортных связей, свободно ориентироваться в действующей и вновь создаваемой нормативно-правовой базе в области перевозок, обеспечивать безопасность движения, владеть навыками работы на автоматизированных рабочих местах при организации перевозочного процесса.

Основные виды деятельности техника и требования к выпускнику (по видам транспорта):

производственно-технологическая:

- ❖ управление и контроль поездной маневровой работы на линейных подразделениях железнодорожного транспорта;
- ❖ обеспечение выполнения графика движения поездов, безопасности движения, сохранности грузов и подвижного состава;
- ❖ принятие оптимальных решений по управлению движением в нестандартных ситуациях;
- ❖ разработка документации, регламентирующей работу железнодорожных станций;
- ❖ обработка поездной информации и перевозочных документов;
- ❖ ведение учетно-отчетной документации;
- ❖ анализ эксплуатационных показателей работы подразделений железнодорожного транспорта;
- ❖ подготовка договоров по организации перевозок и перевозочного процесса.

организационно-управленческая:

- оперативное управление работой коллектива исполнителей на станциях, диспетчерских участках, станционных, информационных центров;
- обеспечение взаимодействия структурных подразделений;
- планирование и организация оперативной работы подразделений;
- организация выполнения заданий по переработке вагоно- и пассажиропотоков;
- обеспечение эффективного использования технических средств, передовых технологий в перевозочном процессе;
- обеспечение техники безопасности.

Выпускник должен уметь: управлять движением поездов и маневровой работой при абсолютном соблюдении требований безопасности движения; разрабатывать технологические процессы работы железнодорожных станций различных типов; рассчитывать пропускную и перерабатывающую способность станций, участков; вести графики исполненной работы станций и исполненного движения поездов; обрабатывать информацию о перевозочном процессе; оформлять поезд документацию с использованием ЭВМ; использовать нормативно-справочную документацию; рассчитывать нормы времени на технологические операции с поездами и вагонами, показатели эксплуатационной работы подразделений железнодорожного транспорта; разрабатывать суточные планы-графики, графики движения поездов, оборота составов и локомотивов; анализировать графики исполненной работы и исполненного движения, выполнение суточного плана-задания, плана обмена поездами по стыковым пунктам; читать схемы станций различных типов; определять экономическую эффективность от внедрения новой техники и передовых технологий; применять информационные технологии в решении эксплуатационных задач; анализировать и оценивать состояние безопасности движения и техники безопасности.

Выпускник должен знать: принципы организации и управления движением поездов; устройство и технологию работы станций различных типов; основные характеристики и принципы работы технических средств железнодорожного транспорта; системы регулирования движения поездов; способы диспетчерского регулирования движения поездов; основные направления грузо- и пассажиропотоков; Транспортный устав железных дорог Российской Федерации; Правила перевозок грузов на железнодорожном транспорте; Технические условия размещения и крепления грузов; Правила технической эксплуатации железных дорог РФ и инструкции, регламентирующие безопасность движения поездов: Инструкцию по движению поездов и маневровой работе на железных дорогах РФ, Инструкцию по сигнализации на железных дорогах РФ, Инструкцию по обеспечению безопасности движения поездов при производстве работ по техническому обслуживанию и ремонту устройств СЦБ, Инструкцию по обеспечению безопасности движения поездов при производстве путевых работ; методические, нормативные и другие руководящие документы по организации движения поездов и перевозке пассажиров; принципы устройства и работы автоматизированных систем управления на железнодорожном транспорте, порядок работы на компьютере, основы экономики, организации, планирования и управления производством; технико-экономические показатели и технические нормы эксплуатационной работы, производственно-хозяйственной деятельности

Вариант №2

Организация перевозок и управление на транспорте Автомобильный транспорт.

Выпускник должен быть готов к профессиональной деятельности по организации перевозок и управлению на автомобильном транспорте в качестве техника на предприятиях и организациях автотранспортного комплекса различных форм собственности, службы безопасности движения, транспортно-экспедиционных службах, региональных органах управления транспортной и государственной транспортной инспекций, маркетинговых службах и

подразделениях по изучению и обслуживанию рынка транспортных услуг, региональных системах товародвижения и перевозки пассажиров.

Основные виды деятельности техника:

производственно-технологическая:

- ✓ реализация стратегии деятельности предприятия, достижение эффективности и качества процесса перевозок грузов и пассажиров;
- ✓ эффективное использование различных транспортно-технологических систем доставки грузов и пассажиров;
- ✓ эффективное использование материальных и людских ресурсов;
- ✓ реализация действующих положений, правил и норм в области перевозки грузов, пассажиров;
- ✓ использование эффективных схем организации движения транспортных средств; обеспечение безопасности движения в различных условиях;

организационно-управленческая

- ✓ организация работы коллектива исполнителей; планирование и организация перевозок грузов и пассажиров;
- ✓ выбор оптимальных решений при планировании работ в условиях конкуренции и возможных нестандартных ситуаций;
- ✓ осуществление контроля за работой транспортно-технологических систем;
- ✓ обеспечение выполнения правил и норм охраны труда, техники безопасности, промышленной санитарии и противопожарной защиты при работе водителей как непосредственно на предприятии, так и на линии.

Выпускник должен уметь: самостоятельно формулировать задачи и определять способы их решения в рамках профессиональной компетенции; осуществлять самостоятельный поиск необходимой информации для решения профессиональных задач, используя современные информационные технологии; разрабатывать технологические схемы организации автомобильных перевозок; выбирать подвижной состав в соответствии с его эксплуатационными качествами и обеспечением эффективности выполнения перевозочного процесса; рассчитывать количество подвижного состава и погрузочно-разгрузочных механизмов; оформлять и обрабатывать путевые листы и товарно-транспортную документацию; осуществлять технический контроль соответствия качества выполняемых работ (услуг); организовывать свой труд; владеть компьютерными методами сбора, хранения и обработки информации; анализировать и оценивать состояние техники безопасности на производственном участке; управлять автомобилем.

Выпускник должен знать: постановления, распоряжения, приказы, правила, положения, методические и нормативные материалы по организации перевозок и управлению на транспорте; организацию производства, труда и управления; номенклатуру, технологию и организацию перевозок грузов и пассажиров, транспортно-экспедиционного обслуживания предприятий и населения; эксплуатационные качества подвижного состава; условия обеспечения эффективности осуществления перевозочного процесса; порядок оформления технической документации и ведения делопроизводства; основные показатели производственно-хозяйственной деятельности предприятия; правила и нормы охраны труда, техники безопасности, промышленной санитарии и противопожарной защиты; основы управления транспортом и транспортными средствами с учетом технических, финансовых и человеческих факторов. Квалификация выпускника базовой подготовки - техник.

Задание №2

Создайте схему по образцу, измените вид и толщину линий, используйте различные виды заливок: текстурную, градиентную, рисунок, узор

Вариант №1



Вариант №2

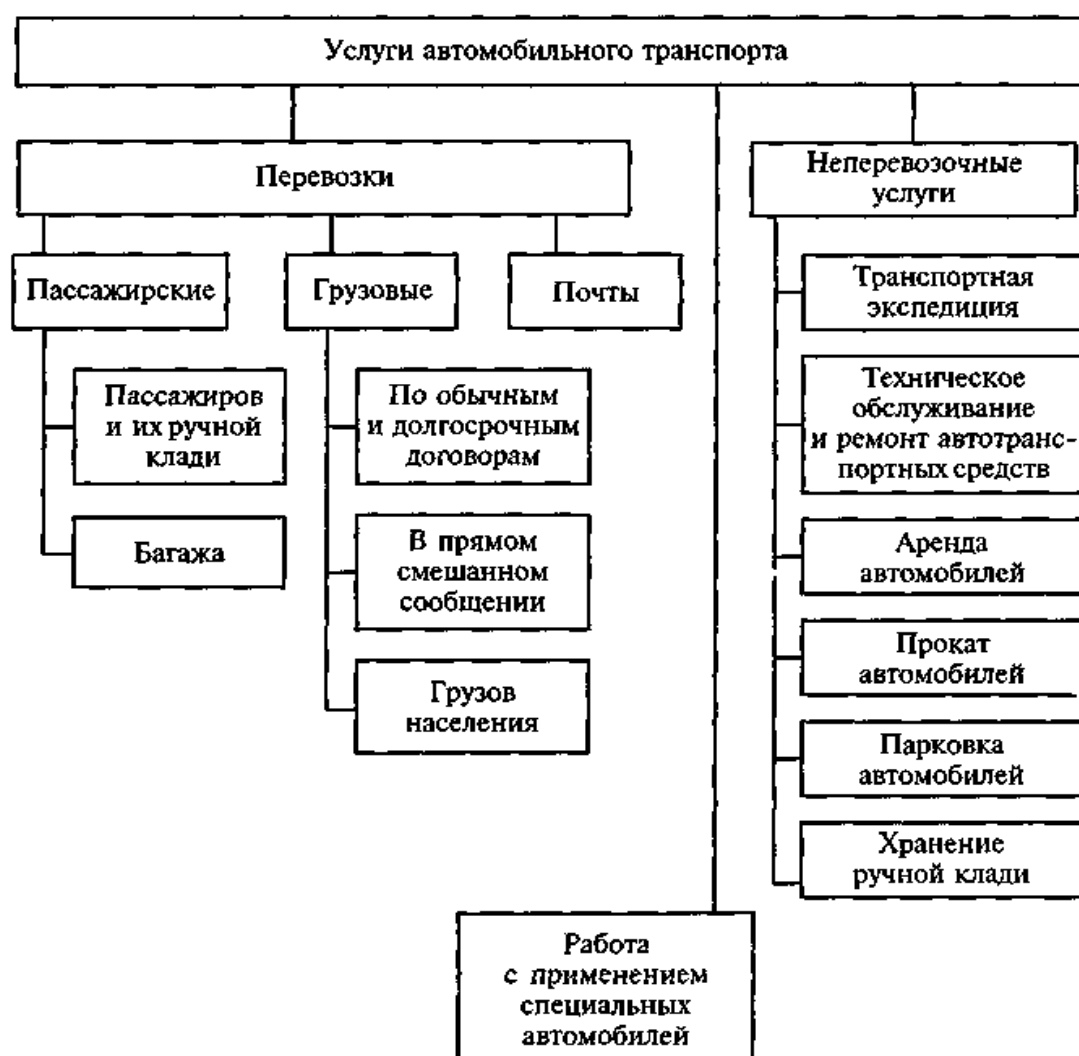

Задание №3

Оформите таблицу по образцу. Измените тип линий в таблице, используйте заливку.

Вариант №1

Грузопотоки по направлениям, т

Пункты отправления	Пункты назначения				Всего по отправлению
	Завод	Склад	Станция	Порт	
Завод		100	150	75	325
Склад	120		30	50	200
Станция	80	50		20	150
Порт	80	60	40		180
Всего по прибытию	280	210	220	145	855

Вариант №2

Распределение грузопотоков по отдельным пунктам, т

Наименование пунктов	Местный грузопоток			Транзит*	Полный объем грузопереработки (транзит + местный грузопоток)
	Прибытие	Отправление	Всего		
Завод	280	325	605		605
Склад	210	200	410	385	795
Станция	220	150	370	265	635
Порт	145	180	325		325
Всего	855	855	1710	650	2360

* Транзитный грузопоток учитывается при условии осуществления его переработки (перевалка, перегрузка) в соответствующем пункте

Тема 2.3. Компьютерная графика и мультимедиа.

Тестовые задания.

Выберите верный ответ (ответы)

1. Программа для создания и редактирования рисунков:

- а) графический директор
- б) графический режиссер
- в) графический редактор

2. После выделения части текста и выбора команды Копировать в графическом редакторе этот фрагмент:

- а) останется на экране и будет помещен в буфер обмена
- б) останется на экране
- в) будет помещен в буфер обмена

3. К какому типу компьютерной графики относится программа Paint?

- а) трёхмерная
- б) растровая
- в) фрактальная

4. Как называется устройство, которое чаще всего используют для создания графических файлов:

- а) видеокамера
- б) клавиатура
- в) графический планшет

5. Укажите лишнее в перечне:

- а) карандаш
- б) кисть
- в) линия

6. Удалить часть изображения средствами графического редактора можно с помощью:

- а) инструмента Кисть
- б) одного из пунктов меню Файл
- в) выделения и клавиши Delete

7. Чем больше разрешение, тем изображение:

- а) темнее
- б) качественнее
- в) светлее

8. Наименьшим элементом изображения на графическом экране монитора является:

- а) символ

- б) линия
- в) пиксель

9. С помощью графического редактора Paint можно:

- а) создавать и редактировать графики, диаграммы
- б) создавать и редактировать простые графические изображения
- в) настраивать анимацию графических объектов

10. Мультимедийный продукт, представляющий собой последовательность выдержанных в одном графическом стиле слайдов:

- а) компьютерная презентация
- б) компьютерная графика
- в) компьютерная программа

11. Что относится к средствам мультимедиа?

- а) анимация, текст, видео, мультимедийные программы
- б) видео, анимация, текст, звук, графика
- в) звук, текст, графика, изображения

12. Какая часть компьютерной игры является мультимедийным продуктом?

- а) вся игра полностью
- б) анимационная составляющая
- в) ролики-заставки, вставленные в игру

13. Как ещё можно назвать интерактивный режим работы?

- а) динамический
- б) диалоговый
- в) сетевой

14. Выберите один из основных недостатков мультимедийных продуктов:

- а) требовательны к операционной системе
- б) требуют использования дорогостоящей аппаратуры
- в) требуют большого объёма памяти

15. Что предпринимается для уменьшения объёма видеофайла?

- а) используются специальные алгоритмы сжатия
- б) большой видеофайл разделяют на несколько частей
- в) содержимое видеофайла сокращают, оставляя только самое существенное

16. Что из перечисленного является примером использования мультимедийных технологий в культуре?

- а) покупка билета в музей через интернет
- б) виртуальные экскурсии по музеям
- в) цифровые репродукции картин

17. Какой элемент компьютера преобразует звук из непрерывной формы в дискретную и наоборот?

- а) звуковая карта
- б) аудио кодеки
- в) микрофон

18. Как называется показ, представление чего-либо нового, выполняемые докладчиком с использованием всех возможных технических и программных средств?

- а) мультимедийное представление
- б) знакомство
- в) презентация

19. Как называется многослойная структура, на нем могут быть размещены информационные объекты и управляющие кнопки?

- а) слайд презентации
- б) файл презентации
- в) метод презентации

20. Особенность технологии-мультимедиа:

- а) одновременная работа со звуком, анимацией, видео, статичными объектами

- б) возможность обработки графических изображений
- в) возможность обработки графики и текста

Ключ к проверке работы

1	2	3	4	5	6	7	8	9	10
в	а	б	в	в	в	б	в	б	а
11	12	13	14	15	16	17	18	19	20
б	а	б	в	а	б	а	в	а	а

Тема 2.4. Технологии обработки графических объектов.

Проверочная работа.

Вариант №1.

Задание №1.

Создайте изображение по образцу.

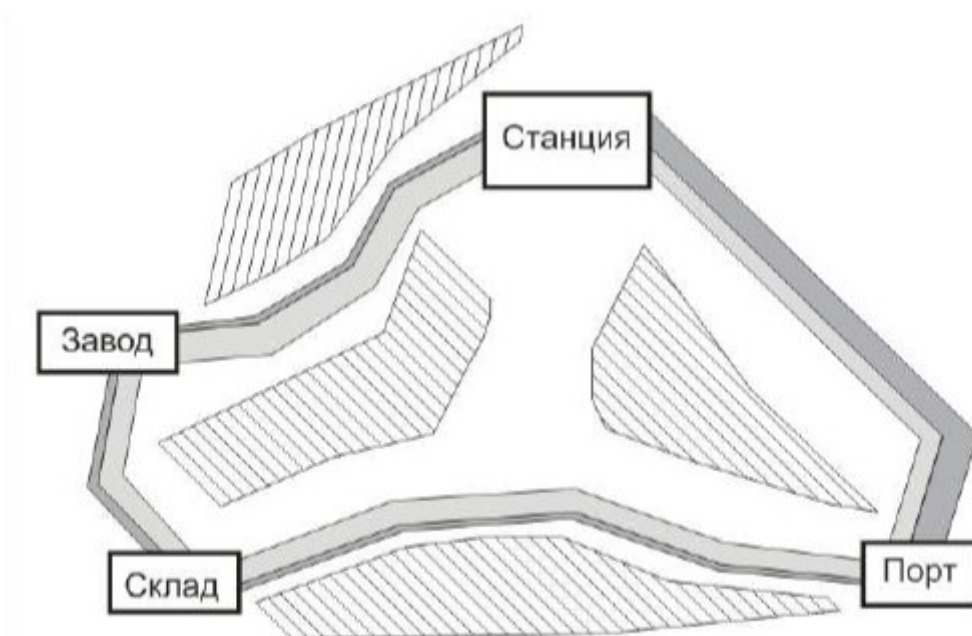

Картограмма грузопотоков

Задание 2.

Создать и обработать звук в АудиоМастер (запись голоса, обработка записи, наложение второго звука, экспорт звука с соответствующими параметрами).

Вариант №2.

Задание 1.

Создайте изображение по образцу.

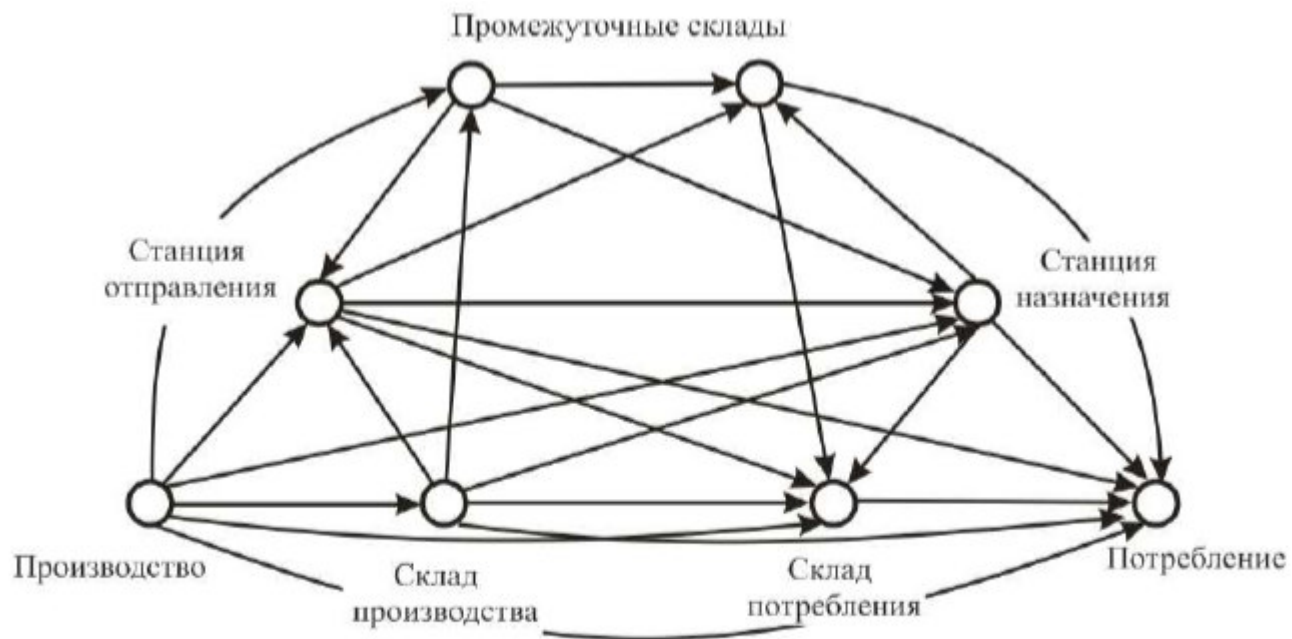

1. Граф вариантов доставки грузов

Задание 2.

Сборка видеосюжета из представленных материалов в Movavi (импорт видеоматериалов на таймлинию, обрезка фрагментов и расположение нужным образом, добавление титров, экспорт видеосюжета с соответствующими параметрами)

Тема 2.5. Представление профессиональной информации в виде презентаций.

Самостоятельная работа (выполняется на компьютере)

Создайте презентацию в PowerPoint на тему «Технико-эксплуатационная характеристика автомобильного транспорта». Первый слайд – титульный (по стандартному образцу), в последнем слайде фигурная (WordArt) надпись «Спасибо за внимание!». Для оформления слайдов используйте несколько (не менее четырех) вариантов дизайна. Установите автоматический переход слайдов и анимацию (с началом «после предыдущего» и «предыдущим»).

<p>Автомобильный транспорт - это вид транспорта, осуществляющий перевозку грузов и пассажиров по безрельсовым путям с использованием колесного движения.</p>		<p>Сфера использования автомобильного транспорта</p> <p>1) перевозки грузов на короткие и средние расстояния;</p> <p>2) перевозки пассажиров: -международные, -междугородные, -пригородные, -внутригородские);</p> <p>3) внутризаводские и сельскохозяйственные перевозки.</p> 
<p>Преимущества:</p> <p>1) высокая маневренность подвижного состава;</p> <p>2) высокая скорость доставки;</p> <p>3) автономность движения транспортных средств.</p>	<p>Недостатки:</p> <p>1) сильное загрязнение окружающей среды;</p> <p>2) высокая себестоимость перевозок;</p> <p>3) малая грузоподъемность автомобилей;</p> <p>4) высокая доля порожнего пробега</p>	

Материально-техническая база автомобильного транспорта

1) подвижной состав;



2) автомобильные дороги;



3) производственно-техническая база (АТП, автовокзалы, СТО, АЗС и т.д.)



Подвижной состав автомобильного транспорта

1) грузовые автомобили;



2) тягачи, прицепы и полуприцепы;



3) автобусы;



4) легковые автомобили.



Классификация автомобилей по назначению

1. Транспортные - для перевозки грузов и пассажиров:



КамАЗ 43253



Mercedes-Benz Sprinter



ГАЗ-33023 «ГАЗель-фермер»



КамАЗ 4208-413-18

Классификация автомобилей по назначению

2. Специальные - для выполнения технических функций (автокраны, автовышки, пожарные и др.):



Автокран КрАЗ-65053 (КТА-32)



Автовышка ГАЗ-53 АП-17



Пожарная автоцистерна ГАЗ 3308



Трактор МТЗ-1221

Классификация автомобилей по назначению

3. Спортивные - для проведения спортивных соревнований:



Ferrari 550 Maranello



Lamborghini Huracan LP610-4



Aston Martin DB7 V12 Vantage



Kinsmart альфа 147

Классификация грузовых автомобилей по типу кузова

1. Универсальные – для перевозки всех грузов, кроме жидких без тары



Бортовой автомобиль КамАЗ-43253



Бортовой автомобиль МАЗ-6303А8-325



Бортовой автомобиль Hyundai HD-120



Бортовой автомобиль КрАЗ-65101

Классификация грузовых автомобилей по типу кузова

2. Специализированные – для перевозки определенных видов грузов (рефрижераторы, лесовозы, автоцистерны, самосвалы и т. д.).



Рефрижератор Hyundai HD78



Лесовоз на базе КрАЗ-255Б



Автоцистерна 5693-10 (шасси КАМАЗ-53215)



Самосвал КамАЗ

Классификация грузовых автомобилей по грузоподъемности

- 1) особо малой – до 0,5 т (УАЗ-39094 Фермер);
- 2) малой – от 0,5 до 2 т (ГАЗ-3202);
- 3) средней – от 2 до 8 т (ГАЗ-3307);
- 4) большой – 8–16 т (КамАЗ-5308);
- 5) особо большой – свыше 16 т (БелАЗ-75).



1



2



3



4



5

Классификация автобусов по вместимости

- 1) особо малые - до 10 пасс. (ГАЗ-22171);
- 2) малые –до 30 пасс. (ПАЗ-32054);
- 3) средние – до 60 пасс. (ЛАЗ-695Н);
- 4) большие – до 100 пасс. (Икарус 260);
- 5) особо большие – до 150 пасс. (ЛиАЗ-6213)



1



2



3



4



5

Закрепление материала

1. К какому виду классификации по назначению относятся следующие автомобили?



а) пожарная цистерна АЦ 2,5 - 40



б) бортовой автомобиль КамАЗ 53215



б) автогидроподъемник монтажный МГП-28.03
2. К какому виду классификации по типу кузова относятся следующие автомобили?



а) бортовой автомобиль КамАЗ34308



б) Scania P 250 фургон-рефрижератор



в) Автоцистерна АЦ-66052 (шасси КамАЗ-53229)

Маршрут движения

– это путь следования подвижного состава при выполнении перевозок.

Основные элементы маршрута:

- 1) Длина маршрута L_m - путь, проходимый автомобилем от начального до конечного пункта маршрута (от пункта А до пункта В);
- 2) Езда - цикл транспортного процесса: включает подачу автомобиля к месту погрузки (А), погрузку, перемещение и разгрузку в пункте назначения (В).
- 3) Оборот - движение от начального до конечного пункта и обратно (А-В-А).



Рис. 1 - Основные элементы маршрута:
Условные обозначения:
 l_m', l_m'' - нулевой пробег - пробег, который совершает подвижной состав для прибытия из АТП на первый пункт погрузки и возвращения после последней разгрузки в АТП.

Спасибо за внимание!

Тема 2.6. Интерактивные и мультимедийные объекты на слайде.

Проверочная работа (выполняется на компьютере)

Создайте презентацию в PowerPoint на тему «Основные понятия о грузовых автомобильных перевозках».

Отредактируйте цвета ранее созданного шаблона оформления презентации. На каждый слайд установите фоновый рисунок со значком СОФ МГРИ в правом верхнем углу слайда. При создании слайдов для раскрытия темы используйте возможности вставки таких

объектов, как изображения, gif анимация, надписи, видео, снимки экрана, 3D объекты. Сделайте автоматический переход слайдов. Сделайте мини-тест. Для раскрытия содержания презентации, используйте следующие материалы:

ТРАНСПОРТНАЯ СЕТЬ ДЕЛИТСЯ

- НА:**
- **Сеть Магистральных линий** – организация перевозок больших объемов грузов на дальние расстояния.
 - **Низовая транспортная сеть** - помогает организовать регулярные перевозки грузов и пассажиров.

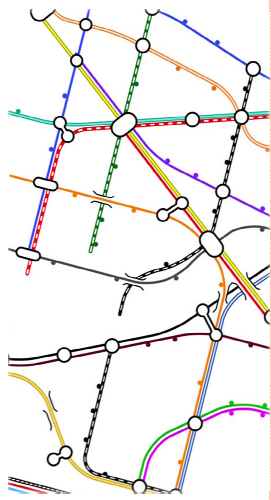

ПЛОТНОСТЬ ТРАНСПОРТНОЙ СЕТИ

-это основная характеристика, определяющая состояние транспортного пространства.

- 1) Основная часть – железные дороги.
- 2) В меридиальном направлении - речными путями.
- 3) Широтное направление - имеет сеть трубопроводов
- 4) Внутренние морские линии - Черноморском, Каспийском и Дальневосточном бассейнах.



ТРАНСПОРТНЫЕ СЕТИ МИРА

(ЗА ИСКЛЮЧЕНИЕМ МОРСКИХ ПУТЕЙ)



ПОКАЗАТЕЛИ ТРАНСПОРТНОЙ ОБЕСПЕЧЕННОСТИ И ДОСТУПНОСТИ

○ **Эксплуатационной работы:**

- средняя грузонапряженность;
- средняя дальность перевозки;
- скорость доставки грузов;
- оборот подвижного состава
- использование грузоподъемности и ПС;
- среднесуточный пробег.



ПОКАЗАТЕЛИ ТРАНСПОРТНОЙ ОБЕСПЕЧЕННОСТИ И ДОСТУПНОСТИ

○ **Материально-технической базы:**

- протяженность сети;
- густота сети;
- грузоподъемность транспортных средств;
- пропускная и провозная способность элементов транспортной сети.

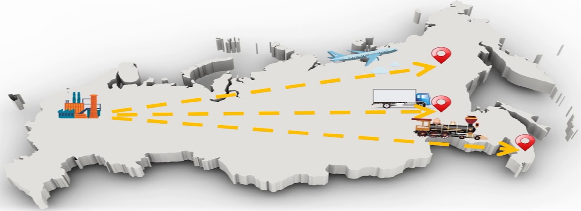

ПОКАЗАТЕЛИ ТРАНСПОРТНОЙ ОБЕСПЕЧЕННОСТИ И ДОСТУПНОСТИ

зависят от:

- 1) Протяженности сети путей сообщения
- 2) Пропускной и провозной способности и т.д.

Обеспечение путями сообщения характеризуется показателем **густота сети** на 1000 км.

$$d_s = \frac{1000 \cdot L_2}{S}$$

- где L_2 - протяженность эксплуатационной длины;
- S - площадь территории



ПРИ РАВНОЙ ПЛОЩАДИ РЕГИОНОВ

Густота сети,
характеризующая
транспортную обеспеченность
населения на 1000 человек,
опр. по формуле:

$$d_h = \frac{1000 \cdot L_2}{H}$$

где, H – численность
населения региона.

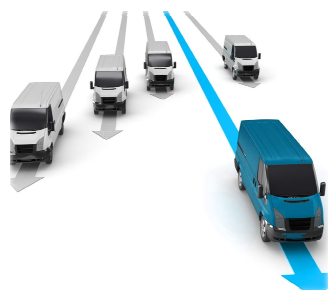

ФОРМУЛЫ ДЛЯ ХАРАКТЕРИСТИКИ ТРАНСПОРТНОЙ ОБЕСПЕЧЕННОСТИ ТЕРРИТОРИИ

$d_s = \frac{L_2}{\sqrt{S \cdot H}}$ определяет обобщенную
характеристику с учетом и площади и численности
населения.

$d_r = \frac{L_2}{\sqrt[3]{S \cdot H \cdot Q}}$ Формула Ю. И. Успенским, с учетом
объема груза.

$d_k = \frac{L_{прив}}{\sqrt[3]{S_0 \cdot P \cdot Q}}$

Определяет комплексный показатель густоты сети
разл. видов транспорта, учитывая только обжитую
площадь региона.

ПОКАЗАТЕЛИ ТРАНСПОРТНОЙ ОБЕСПЕЧЕННОСТИ

Страна; регион	ГУСТОТА СЕТИ			Густота сети по формуле Э. Энгеля	Комплек- сная густота сети
	ЖД	АВТО	все виды ТС		
Россия	0,51	2,4	4,2	6,8	
США	2,27	62,3	28,4	54,3	10,5
Азия	1,37	13,8	5,7	4,4	1,4
Африка	0,5	2,1	1,2	2,8	1,1
Европа	1,81	15,6	8,2	11,5	3,1

ТРАНСПОРТНАЯ ДОСТУПНОСТЬ

- характеризуется показателем качества
транспортного обслуживания

$$A_{ГР} = \frac{\sum P \cdot t_{ГР} \cdot S_0}{\sum P \cdot l_{ГР} \cdot L_{ПРИВ}} \quad A_{ПАСС} = \frac{\sum H \cdot t_{ПАСС} \cdot S_0}{\sum H \cdot l_{ПАСС} \cdot L_{ПРИВ}}$$



по грузовым
перевозкам



по пассажирским
перевозкам

НАДЕЖНАЯ СЕТЬ

- такая сеть, которая позволяет достичь любой
точки региона из любой в другую за время:

- внутриобластные перевозки грузов - 3-4 ч;
- внутриобластные перевозки пассажиров - 1,7-2 ч;
- межобластные перевозки грузов - 3-4 сут;
- межобластные перевозки пассажиров - 1-2 сут.



Тест для проверки пройденного материала



1) Основную плотность транспортной сети России занимает... ?

- A. ЖД
- B. АВТО
- C. МОРЕ
- D. РЕКИ
- E. ТРУБОПРОВОД

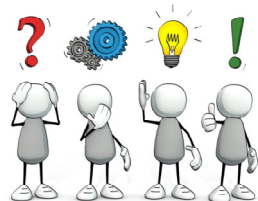

2) Основную плотность транспортной сети мира занимает...?

- A. ЖД
- B. авто
- C. море
- D. реки
- E. трубопровод



3) Чем характеризуется обеспечение путями сообщения...?

- A. Густотой сети
- B. Плотностью населения
- C. Территорит. площадью

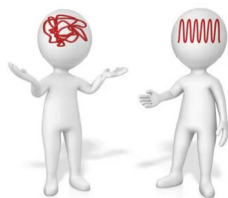

4) Кто модифицировал формулу для определения транспортной обеспеченности территории?

- A. Э.Энгель
- B. И. Успенский
- C. А. Ульгим



5) Время надежной сети при межобластной перевозке пассажиров...?



- A. 3-4 ч
- B. 1-2 сут.
- C. 1,7-2 ч



6) В какой стране густота жд транспорта наивысшая?

- A. США
- B. Азия
- C. Европа



<p>7) В какой стране наивысшая комплексная густота сети?</p> <p>A. Россия B. Африка C. США</p> 	<p style="text-align: center;">ОТВЕТЫ</p> <ol style="list-style-type: none"> 1. Железные дороги 2. Автомобильные дороги 3. Густота населения 4. И. Успенский 5. 1-2 сут 6. США 7. США 
--	---

Тема 2.7. Гипертекстовое представление информации.

Самостоятельная работа.

Задание №1. Дайте ответы на вопросы:

1. Что такое гипертекст?
2. Опишите возможные варианты создания гиперссылок.
3. Что означает понятие «омнифонтовая система»?
4. Правила создания оглавления текста.
5. Как создать закладку?

Задание №2. Наберите текст по образцу:

The British Museum

The British Museum has one of the **largest** libraries in the world. It has a copy of every book that is printed in the English language, so that there are more than six million books there. They receive nearly two thousand books and papers daily.

- *Переведите первое предложение.*
- *Расположите предложение-перевод на отдельной странице. Для создания новой страницы используйте команду Вставка/Разрыв/Новая страница/Ок (поставьте курсор после текста, выполните команду).*
- *Создайте закладку для предложения-перевода (Вставка/Закладка), дайте ей имя «перевод первого предложения».*
- *Создайте гиперссылку первого предложения (Вставка/Гиперссылка), свяжите с «местом в документе», выберите нужную закладку.*
- *Проделайте аналогичные действия с каждым предложением.*

Задание №3. Наберите текст по образцу:

- Задайте уровни для заголовков (Абзац/Уровень), Пример текста – Уровень 1, Ввод букв – Уровень 2. Создайте оглавление (Ссылки/Оглавление).*

Пример текста

Поле клавиш **основного набора** предназначено для ввода программ и данных. Клавиши **основного набора** позволяют вводить буквы латинского и русского алфавитов, цифры и специальные символы. В основной набор входит группа так называемых "управляющих клавиш", например, клавиш смены регистра, перемещения на позицию табуляции и некоторые другие клавиши.

Клавиатура ПЭВМ допускает одновременное нажатие комбинации клавиш, что порождает новый код.

Код, вводимый в машину при нажатии некоторой клавиши, зависит от установленного в данный момент регистра и от того, в комбинации с какими другими клавишами нажата эта клавиша.

ВВОД БУКВ

Для ввода букв русского и латинского алфавитов используются одни и те же клавиши. Выбор алфавита осуществляется с помощью нажатия одной клавиши (для различных программных продуктов эти комбинации могут быть различными), например, правые Shift и Ctrl могут фиксировать набор букв русского алфавита, а левые Shift и Ctrl — латинского.

Выбор между строчными и прописными буквами осуществляется с помощью клавиши Caps Lock, каждое нажатие которой меняет тип вводимых букв, кроме того прописная буква может быть введена нажатием соответствующей ей клавиши на клавиатуре при удерживаемой клавише Shift.

Задание №4. Работа с гиперссылками. Создать оглавление для практических работ, размещенных в папке «Практикум 1 курс» (с 1-10) и оформить гиперссылки для перехода на текст данных работ.

Раздел 3. Информационное моделирование.

Тема 3.1. Модели и моделирование. Этапы моделирования

Тестовые задания.

Инструкция: Выберите верный ответ (ответы)

1. Модель есть замещение изучаемого объекта другим объектом, который отражает:

- а) все стороны данного объекта;
- б) некоторые стороны данного объекта;
- в) существенные стороны данного объекта;
- г) несущественные стороны данного объекта.

2. Результатом процесса формализации является:

- а) описательная модель;
- б) математическая модель;
- в) графическая модель;
- г) предметная модель.

3. Информационной моделью организации занятий в учебном заведении является:

- а) свод правил поведения учащихся;
- б) список класса;
- в) расписание уроков;
- г) перечень учебников.

4. Материальной моделью является:

- а) макет самолеты;
- б) карта;
- в) чертеж;
- г) диаграмма.

5. Генеалогическое дерево семьи является:

- а) табличной информационной моделью;
- б) иерархической информационной моделью;
- в) сетевой информационной моделью;

г) словесной информационной моделью.

6. Знаковой моделью является:

- а) анатомический муляж;
- б) макет здания;
- в) модель корабля;
- г) диаграмма.

7. Укажите в моделировании процесса исследования температурного режима комнаты объект моделирования:

- а) конвекция воздуха в комнате;
- б) исследование температурного режима комнаты;
- в) комната;
- г) температура.

8. Правильный порядок указанных этапов математического моделирования процесса:

- 1) анализ результата; 3) определение целей моделирования;
- 2) проведение исследования; 4) поиск математического описания.

Соответствует последовательности:

- а) 3 – 4 – 2 – 1;
- б) 1 – 2 – 3 – 4;
- в) 2 – 1 – 3 – 4;
- г) 3 – 1 – 4 – 2;

9. Из скольких объектов, как правило, состоит система?

- а) из нескольких;
- б) из одного;
- в) из бесконечного числа;
- г) она не делима.

10. Как называется граф, предназначенный для отображения вложенности, подчиненности, наследования и т.п. между объектами?

- а) схемой;
- б) сетью;
- в) таблицей;
- г) деревом.

11. Устное представление информационной модели называется:

- а) графической моделью;
- б) словесной моделью;
- в) табличной моделью;
- г) логической моделью.

12. Упорядочение информации по определенному признаку называется:

- а) сортировкой;
- б) формализацией;
- в) систематизацией;
- г) моделированием.

13. Отметьте те задачи, которые могут решаться с помощью моделирования:

- а) разработка объекта с заданными свойствами
- б) оценка влияния внешней среды на объект
- в) разрушение объекта
- г) перемещение объекта
- д) выбор оптимального решения

14. Какие из этих высказываний верны?

- а) Для каждого объекта можно построить только одну модель.
- б) Для каждого объекта можно построить много моделей.
- в) Разные модели отражают разные свойства объекта.
- г) Модель должна описывать все свойства объекта.
- д) Модель может описывать только некоторые свойства объекта.

15. Отметьте все пары объектов, которые в каких-то задачах можно рассматривать как пару «оригинал-модель».

- а) страна — столица
- б) болт — чертёж болта
- в) курица — цыпленок
- г) самолёт — лист металла
- д) учитель — ученик

16. Какие из этих фраз можно считать определением модели?

- а) это уменьшенная копия оригинала
- б) это объект, который мы исследуем для того, чтобы изучить оригинал
- в) это копия оригинала, обладающая всеми его свойствами
- г) это словесное описание оригинала
- д) это формулы, описывающие изменение оригинала

17. Какой из этапов моделирования может привести к самым трудноисправимым ошибкам?

- а) Тестирование
- б) Эксперимент
- в) Постановка задачи
- г) Разработка модели
- д) Анализ результатов моделирования

18. Какая фраза может служить определением формальной модели?

- а) модель в виде формулы
- б) словесное описание явления
- в) модель, записанная на формальном языке
- г) математическая модель

19. Модель – это:

- а) фантастический образ реальной действительности
- б) материальный или абстрактный заменитель объекта, отражающий его пространственно-временные характеристики
- в) материальный или абстрактный заменитель объекта, отражающий его существенные характеристики
- г) описание изучаемого объекта средствами изобразительного искусства
- д) информация о несущественных свойствах объекта

20. Файловая система персонального компьютера наиболее адекватно может быть описана в виде:

- а) Табличной модели
- б) Графической модели
- в) Иерархической модели
- г) Математической модели

Ключ к проверке работы

1	2	3	4	5	6	7	8	9	10
в	б	в	а	б	г	в	3-4-2-1	а	г
11	12	13	14	15	16	17	18	19	20
б	в	а,б,д	б,в,д	а,б,в,г,д	б	в	в	в	в

Тема 3.2. Списки, графы, деревья

Тестовые задания.

Инструкция: Выберите верный ответ (ответы) или впишите ответ в специально отведенное поле

1. Какая информационная модель представляет структуру и состав системы объектов?

- а) граф

б) карта

в) схема

2. Как формируется граф?

а) отношения объектов обозначаются линиями или стрелками

б) объекты обозначаются кругами или прямоугольниками

в) оба варианта верны

г) нет верного ответа

3. Что называют вершинами графа?

а) процессы в системе

б) связи между объектами

в) объекты системы

4. Какую форму имеет граф?

а) прямоугольники, соединённые стрелками

б) круги, соединённые линиями

в) оба варианта верны

г) нет верного ответа

5. Что такое семантическая сеть?

а) граф, в котором вершинам не дано подробное название

б) граф, в котором вершинам дано подробное название

в) граф, в котором дугам не дано описание действий

6. Как называется граф, если его вершины или рёбра дополнены информацией, такой как расстояние или код объекта?

а) взвешенным

б) семантической сетью

в) ориентированным

7. Чем отличается дуга от ребра графа?

а) дуга — направленная линия, ребро — ненаправленная линия

б) ребро — направленная линия, дуга — ненаправленная линия

в) дуга и ребро — это одно и то же

8. Где у графа-дерева расположен корень?

а) наверху

б) внизу

в) оба варианта возможны

9. В каком отношении находятся элементы иерархической системы?

а) являются разновидностью

б) входят в состав

в) оба варианта верны

г) нет верного ответа

10. Как будут соединены объекты, если отношения симметричны?

а) дугой

б) ребром

в) оба варианта верны

г) нет верного ответа

11. Между населёнными пунктами А, В, С, D, Е, F построены дороги, протяжённость которых приведена в таблице. Определите длину кратчайшего маршрута из А в F:

	A	B	C	D	E	F
A		2	4			
B	2		1		7	
C	4	1		3	4	
D			3		3	
E		7	4	3		2
F					2	

Ответ _____

12. На рисунке - схема дорог, связывающих города А, Б, В, Г, Д, Е, Ж, З, И, К. По каждой дороге можно двигаться только в одном направлении, указанном стрелкой. Сколько существует различных путей из города А в город К?

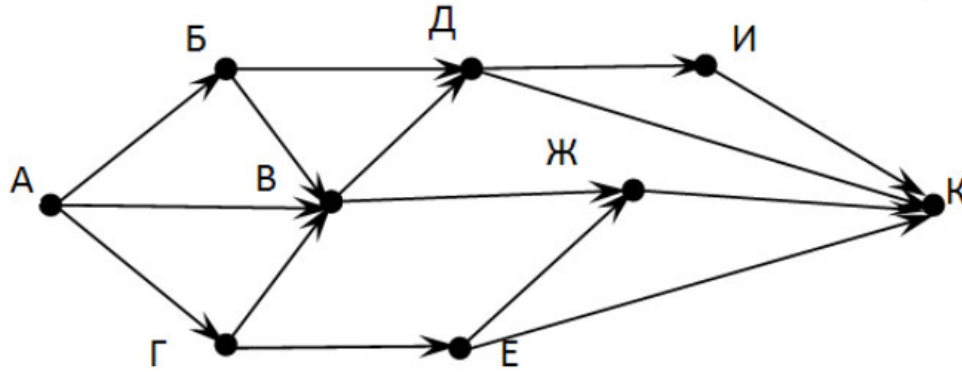

Ответ _____

13. На рисунке - схема дорог, связывающих города А, Б, В, Г, Д, Е, Ж. По каждой дороге можно двигаться только в одном направлении, указанном стрелкой. Сколько существует различных путей из города А в город Ж?

Ответ _____

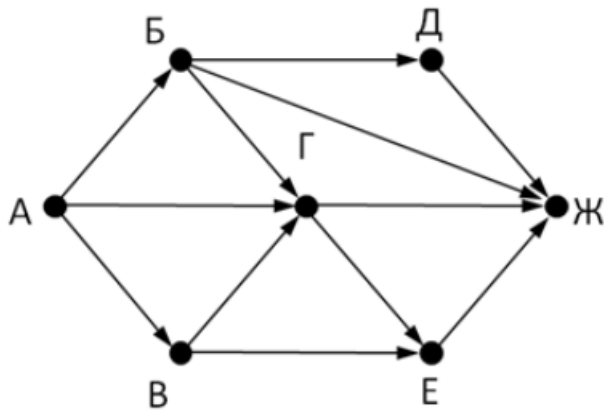

14. Какой граф изображен на рисунке?

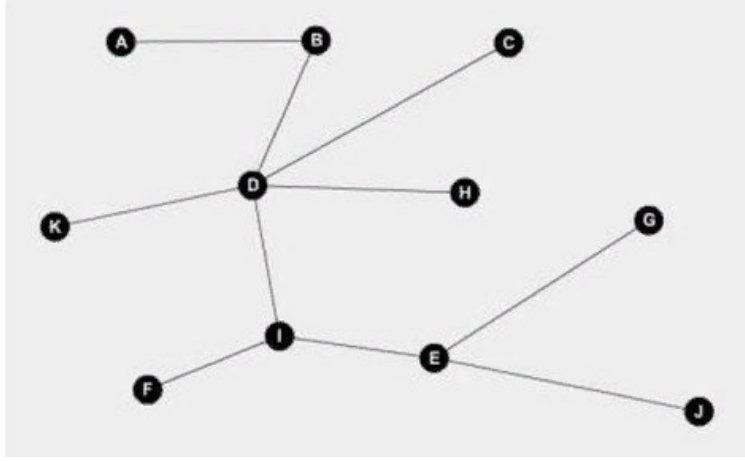

- а) ориентированный
- б) неориентированный связный
- в) неориентированный несвязный
- г) дерево
- д) нет верного ответа

15. Какой граф изображен на рисунке?

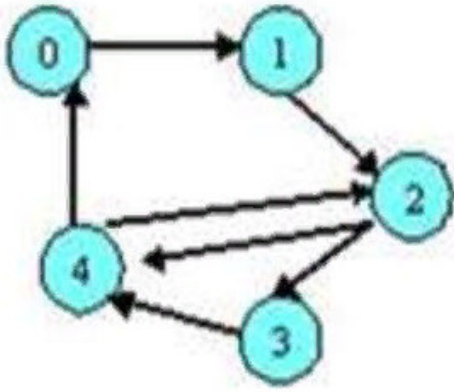

- а) ориентированный
- б) неориентированный связный
- в) неориентированный несвязный
- г) дерево
- д) нет верного ответа

16. Вычислите выражение, записанное в постфиксной форме: 5 13 7 - *

Ответ _____

17. Запишите выражение $(c-d)*(a-b)$ в постфиксной форме (без пробелов!)

Ответ _____

18. Запишите выражение $3*a+2*d$ в префиксной форме (без пробелов!)

Ответ _____

19. Вычислите выражение, записанное в префиксной форме:

* - + a 3 b c при $a = 6, b = 4$ и $c = 2$

Ответ _____

20. На рисунке схема дорог N-ского района изображена в виде графа, в таблице содержатся сведения о протяжённости каждой из этих дорог (в километрах).

Так как таблицу и схему рисовали независимо друг от друга, то нумерация населённых пунктов в таблице никак не связана с буквенными обозначениями на графе. Определите, какова протяжённость дороги из пункта А в пункт Г. В ответе запишите целое число – так, как оно указано в таблице

		Номер пункта						
		1	2	3	4	5	6	7
Номер пункта	1		15	15	9	7		
	2	15						
	3	15			12			20
	4	9		12			14	10
	5	7						
	6				14			
	7			20	10			

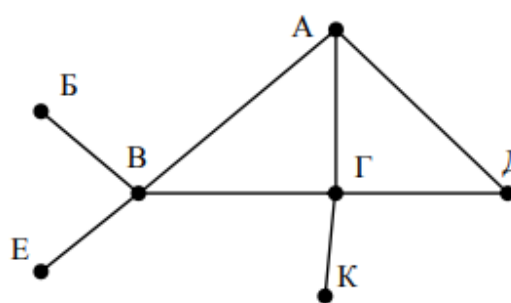

Ответ _____

Ключ к проверке работы

1	2	3	4	5	6	7	8	9	10
а	в	в	в	б	а	а	в	в	б
11	12	13	14	15	16	17	18	19	20
9	13	9	г	а	30	cd-ab-*	+*3a*2d	10	12

Тема 3.3. Математические модели в профессиональной области.

Самостоятельная работа

Вариант 1

Задание №1.

Укажите недостающие названия моделей в таблице видов моделей перевозки грузов

Виды моделей перевозки грузов

№ п/п	Модель	Специфические признаки	Методы организации
1	Униmodalная	Один вид транспорта, единые фрахт и проездные документы, один диспетчерский пункт	«От двери до двери» отправителя и получателя
2	?	Распределение ответственности за груз между участниками перевозки грузов, различные тарифы и транспортные документы	Система «MRP» – толкающая плановая система
3	Мультиmodalная	Роль перевозчика – один вид транспорта, остальные участники перевозок – оплата услуг, единая ставка фрахта, единый транспортный документ	«Точно в срок» – тянущая позаказная система
4	?	Единые транспортно проездные документы на перевозку грузов различными	«Движущееся шоссе» – непрерывный процесс перевозки

		транспортными средствами	
5	?	Один диспетчерский пункт, различные маршруты движения транспортных средств, единая сквозная ставка фрахта, единая ответственность за груз	Сочетание систем «MRP» и «точно в срок» – метод быстрого реагирования

Ответ:

- 2) Интермодальная
- 4) Трансмодальная
- 5) Аmodalная

Задание №2.

Опишите унимодальную и мультимодальную модели перевозки грузов.

Ответ:

Унимодальная модель применяется в случаях, когда четко заданы начальный и конечный пункты транспортировки, и при этом отсутствуют промежуточные операции по складированию и грузопереработке. Эта модель используется при крупнотоннажных отправлениях и при наличии подъездных путей в конечном пункте доставки груза.

Все остальные модели относятся или к системе смешанной перевозки грузов, осуществляющей процесс транспортировки двумя видами транспорта (например, железнодорожный-автомобильный или морской-железнодорожный), или к системе комбинированной перевозки грузов, осуществляемой несколькими видами транспорта.

Мультимодальная модель перевозки грузов представляет собой модификацию интермодальной модели и отличается от нее тем, что в перевозках один вид транспорта (например, железнодорожный) выступает в роли основного перевозчика, а взаимодействующие виды транспорта являются клиентами, оплачивающими его услуги. К основным принципам функционирования приведенных моделей следует отнести единый коммерческо-правовой режим; комплексный подход к решению финансово-экономических вопросов организации перевозок; единый организационно-технологический подход к управлению перевозками; координация действия всех логистических посредников, участвующих в процессах транспортировки.

Задание №3.

Используя встроенный графический редактор текстового процессора MS Word, выполните схему терминальной модели перевозки грузов.

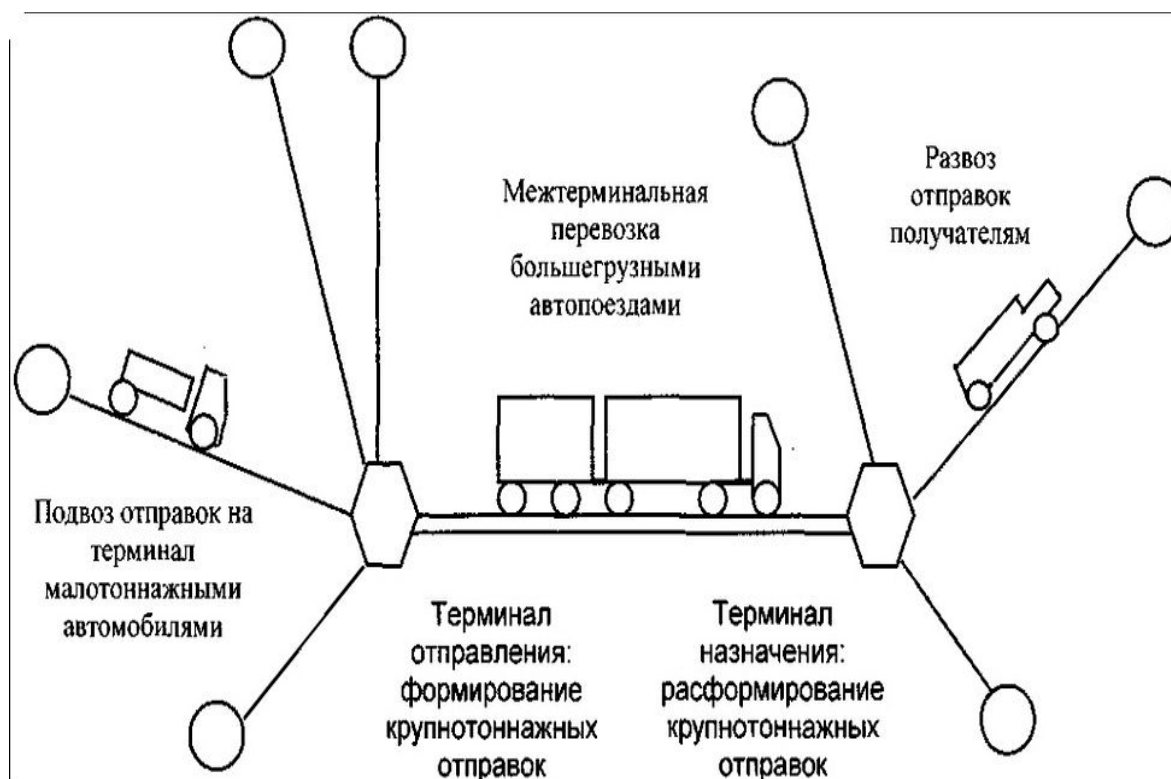

Задание №4.

Укажите модель перевозки грузов, которую используют в настоящее время свыше 70 % перевозчиков. К основным преимуществам использования этой модели в транспортных операциях относятся:

- упрощенная перевозка и организация потока продукции;
- более легкая и быстрая грузопереработка;
- реальное предоставление услуг «от двери до двери»;
- ускорение доставок грузов;
- сокращение убытков из-за повреждений, ошибок в доставках и хищений;
- сокращение затрат на упаковку;
- сокращение затрат на страхование;
- разделение не совместимых друг с другом товаров;
- использование для перевозки менее напряженных маршрутов.

Ответ:

Модель контейнерной перевозки грузов.

Тема 3.4. Понятие алгоритма и основные алгоритмические структуры

Проверочная работа.

Вариант №1.

Задание №1.

Дайте ответы на вопросы:

№1. Что такое алгоритм? Основные свойства алгоритма.

№2. Каков порядок составления блок-схем? Охарактеризуйте основные блоки блок-схем.

№3. Для чего в алгоритмах используют структуру "цикл"? Какие виды циклов вы знаете? Приведите примеры.

№4. Охарактеризуйте словесно-пошаговый способ записи алгоритмов.

№5. Что представляет собой графическая форма записи алгоритма?

Задание №2.

Определите значение переменной x после выполнения фрагмента программы

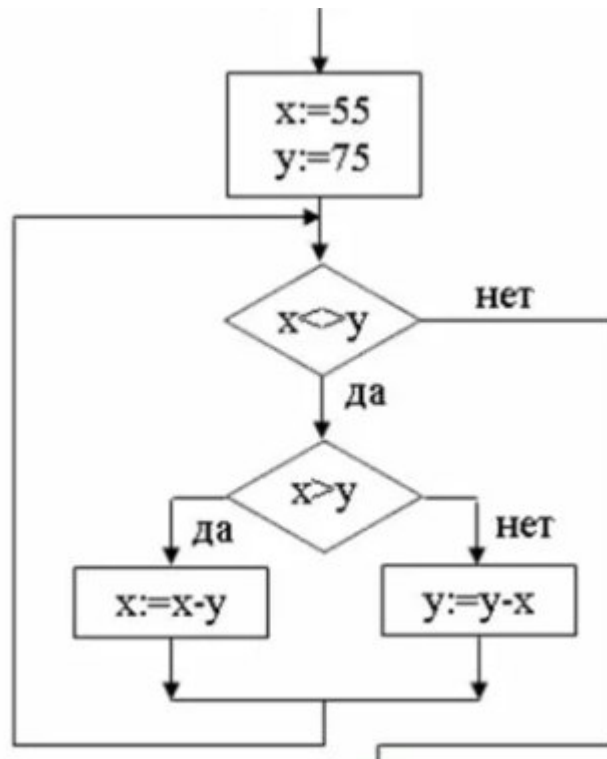

Ответ: 5
 Вариант №2.
 Задание №1.

Дайте ответы на вопросы:

- №1. Способы записи алгоритмов. Чем объясняется разнообразие форм записи алгоритмов?
- №2. Перечислите основные алгоритмические структуры и их назначение.
- №3. Для чего необходимо ветвление в алгоритмах? Какие формы ветвления различают? Приведите примеры.
- №4. Охарактеризуйте табличную форму записи алгоритмов.
- №5. Какие блоки используются при изображении алгоритмов в виде блок-схем?

Задание №2.

Определите значение переменной s после выполнения фрагмента программы

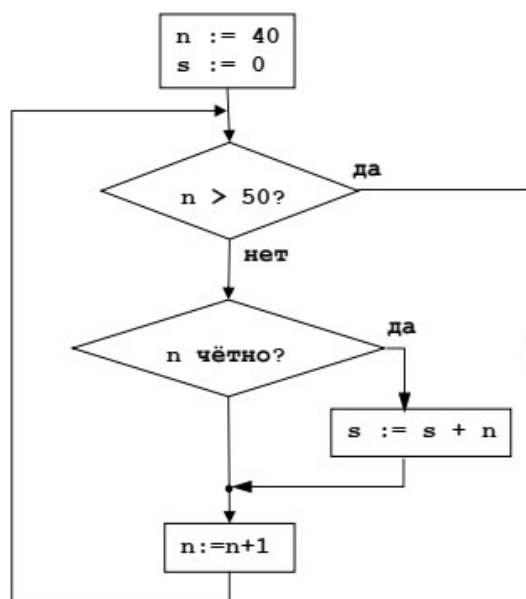

Ответ 270

Тема 3.5 Анализ алгоритмов в профессиональной области.
 Самостоятельная работа

1. В программе «:=» обозначает оператор присваивания, знаки «+», «-», «*» и «/» – соответственно операции сложения, вычитания, умножения и деления. Правила выполнения операций и порядок действий соответствует правилам арифметики.

Определите значение переменной e после выполнения данного алгоритма:

```
f := 21
e := 10
f := 5*f+5
e := f-10-e*5
```

В ответе укажите одно целое число — значение переменной e .

2. Запишите значение переменной y , полученное в результате работы следующей программы. Текст программы приведён на трёх языках программирования.

Алгоритмический язык	Бейсик	Паскаль
алг нач цел s, i s := 3 нц для i от 2 до 5 s := s + 2*i кц вывод s кон	DIM i, s AS INTEGER s = 3 FOR i = 2 TO 5 s = s + 2*i NEXT i PRINT s	Var s, i: integer; Begin s := 3; For i := 2 to 5 do s := s + 2*i; Writeln(s); End.

3. Определите значение переменной A после выполнения фрагмента алгоритма.

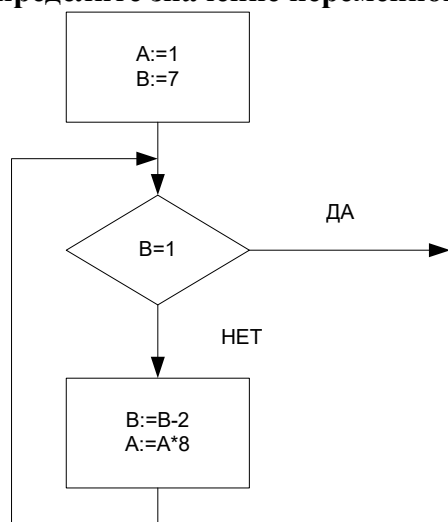

4. Определите число, которое будет напечатано в результате выполнения программы.

Паскаль	Алгоритмический язык
<pre>var n, s: integer; begin n := 0; s := 301; while s > 0 do begin s := s - 10; n := n + 2; end; write(n) end.</pre>	<pre>алг нач цел n, s n := 0 s := 31 нц пока s > 0 s := s - 10 n := n + 2 кц вывод n кон</pre>

5. Определите значение переменной c после выполнения следующего фрагмента программы:

```
a := 6;  
b := 15;  
a := b - a*2;  
if a > b  
then c := a + b  
else c := b - a;  
a) -3  
б) 33  
в) 18  
г) 12
```

6. Определите значение переменной y, которое будет получено в результате выполнения следующей программы:

```
var i, y: integer;  
begin  
y := 0;  
for i := 1 to 4 do  
begin  
y := y * 10;  
y := y + i;  
end  
end.
```

Ответ _____

7. Определите значение переменной y, которое будет получено в результате выполнения следующей программы:

```
var y : real; i : integer;  
begin  
y := 0;  
i := 1;  
repeat  
i := 2*i;  
y := y + i  
until i > 5;  
end.
```

Ответ _____

8. Какой тип алгоритма используется для вычисления площади треугольника по трем сторонам?

- 1) линейный
- 2) разветвляющийся
- 3) циклический
- 4) любой

9. Определите значение переменной y, которое будет получено в результате выполнения следующей программы:

```
var y : real; i : integer;  
begin  
y := 0;  
i := 5;  
while i > 2 do  
begin  
i := i - 1;  
y := y + i * i  
end;  
end.
```

Ответ _____

10. В программе описан одномерный целочисленный массив с индексами от 0 до 10. В приведенном ниже фрагменте программы массив сначала заполняется, а потом изменяется:

```
for i:=0 to 10 do  
  A[i]:= i + 1;  
for i:=0 to 10 do  
  A[i]:= A[10-i];
```

Чему будут равны элементы этого массива?

- а) 10, 9, 8, 7, 6, 5, 4, 3, 2, 1, 0
- б) 11, 10, 9, 8, 7, 6, 5, 4, 3, 2, 1
- в) 11, 10, 9, 8, 7, 6, 7, 8, 9, 10, 11
- г) 10, 9, 8, 7, 6, 5, 6, 7, 8, 9, 10

11. Все элементы двумерного массива A размером 5x5 равны 0. Сколько элементов массива после выполнения фрагмента программы будут равны 1?

```
for n:=1 to 5 do  
  for m:=1 to 5 do  
    A[n,m] := (m - n)*(m - n);
```

- а) 2
- б) 5
- в) 8
- г) 14

12. В программе описан одномерный целочисленный массив A с индексами от 0 до 10. Ниже представлен фрагмент этой программы, в котором значения элементов массива сначала задаются, а затем меняются.

```
for i:=0 to 10 do  
  A[i]:=i-1;  
for i:=1 to 10 do  
  A[i-1]:=A[i];  
A[10]:=10;
```

Как изменятся элементы этого массива после выполнения фрагмента программы?

- а) все элементы, кроме последнего, окажутся равны между собой
- б) все элементы окажутся равны своим индексам
- в) все элементы, кроме последнего, будут сдвинуты на один элемент вправо
- г) все элементы, кроме последнего, уменьшатся на единицу

13. Алгоритм вычисления значения функции F(n), где n – натуральное число, задан следующими соотношениями:

```
F(1) = 1  
F(n) = F(n-1) * (2*n + 1), при n > 1
```

Чему равно значение функции F(4)?

- а) 27
- б) 9
- в) 105
- г) 315

14. Дан рекурсивный алгоритм:

```
procedure F(n: integer);  
begin  
  writeln('*');  
  if n > 0 then begin  
    F(n-3);  
    F(n div 2);  
  end  
end;
```

Сколько символов «звездочка» будет напечатано на экране при выполнении вызова F(7)?

- a) 7
- б) 10
- в) 13
- г) 15

15. Дан рекурсивный алгоритм:

```
procedure F(n: integer);
begin
  writeln(n);
  if n < 5 then begin
    F(n+3);
    F(n*3)
  end
end;
```

Найдите сумму чисел, которые будут выведены при вызове F(1).

Ответ _____

16. Ниже записан рекурсивный алгоритм F:

```
function F(n: integer): integer;
begin
  if n > 2 then
    F := F(n-1)+F(n-2)+F(n-3)
  else
    F := n;
  end;
```

Чему будет равно значение, вычисленное алгоритмом при выполнении вызова F(6)?

Ответ _____

17. Запишите число, которое будет напечатано в результате выполнения следующей программы. Для Вашего удобства программа представлена на четырех языках программирования

Алгоритмический язык	Паскаль	Python	C++
алг нач цел n, s s := 0 n := 95 нц пока s + n < 177 s := s + 10 n := n - 5 кц вывод n кон	<pre>var s, n: integer; begin s := 0; n := 95; while s + n < 177 do begin s := s + 10; n := n - 5 end; writeln(n) end.</pre>	<pre>s = 0 n = 95 while s + n < 177: s = s + 10 n = n - 5 print(n)</pre>	<pre>#include <iostream> using namespace std; int main() { int s = 0, n = 95; while (s + n < 177) { s = s + 10; n = n - 5; } cout << n << endl; return 0; }</pre>

Ответ _____

18. Запишите число, которое будет напечатано в результате выполнения следующей программы. Для Вашего удобства программа представлена на четырех языках программирования

Алгоритмический язык	Паскаль	Python	C++
алг нач цел n, s s := 0 n := 90 нц пока s + n < 145	<pre>var s, n: integer; begin s := 0; n := 90; while s + n < 145 do begin</pre>	<pre>s = 0 n = 90 while s + n < 145: s = s + 15 n = n - 5 print(n)</pre>	<pre>#include <iostream> using namespace std; int main() { int s = 0, n = 90; while (s + n < 145) { s = s + 15;</pre>

s := s + 15 n := n - 5 кц вывод n кон	s := s + 15; n := n - 5 end; writeln(n) end.		n = n - 5; } cout << n << endl; return 0; }
---	--	--	---

Ответ _____

19. Ниже приведена программа, записанная на четырех языках программирования

Алгоритмический язык	Паскаль	Python	C++
алг нач цел s, t, A ввод s ввод t ввод A если s > 10 или t > A то вывод "YES" иначе вывод "NO" все кон	var s, t, A: integer; begin readln(s); readln(t); readln(A); if (s > 10) or (t > A) then writeln("YES") else writeln("NO") end.	s = int(input()) t = int(input()) A = int(input()) if (s > 10) or (t > A): print("YES") else: print("NO")	#include <iostream> using namespace std; int main(){ int s, t, A; cin >> s; cin >> t; cin >> A; if (s > 10) or (t > A) cout << "YES" << endl; else cout << "NO" << endl; return 0; }

Было проведено 9 запусков программы, при которых в качестве значений переменных s и t вводились следующие пары чисел: (1, 2); (11, 2); (1, 12); (11, 12); (-11, -12); (-11, 12); (-12, 11); (10, 10); (10, 5). Укажите количество целых значений параметра A, при которых для указанных входных данных программа напечатает «YES» шесть раз.

Ответ _____

20. Ниже приведена программа, записанная на пяти языках программирования

Алгоритмический язык	Паскаль	Python	C++
алг нач цел s, t, A ввод s ввод t ввод A если s > 10 или t > A то вывод "YES" иначе вывод "NO" все кон	var s, t, A: integer; begin readln(s); readln(t); readln(A); if (s > 10) or (t > A) then writeln("YES") else writeln("NO") end.	s = int(input()) t = int(input()) A = int(input()) if (s > 10) or (t > A): print("YES") else: print("NO")	#include <iostream> using namespace std; int main(){ int s, t, A; cin >> s; cin >> t; cin >> A; if (s > 10) or (t > A) cout << "YES" << endl; else cout << "NO" << endl; return 0; }

Было проведено 9 запусков программы, при которых в качестве значений переменных s и t вводились следующие пары чисел: (1, 2); (11, 2); (1, 12); (11, 12); (-11, -12); (-11, 12); (-12, 11); (10, 10); (10, 5). Укажите наименьшее целое значение параметра A, при котором для указанных входных данных программа напечатает «NO» семь раз.

Ответ _____

Ключ к проверке работы

1	2	3	4	5	6	7	8	9	10
50	31	512	6	г	1234	14	1	29	в
11	12	13	14	15	16	17	18	19	20
в	б	г	г	42	20	10	60	5	12

Тема 3.6. Базы данных как модель предметной области. Таблицы и реляционные базы данных.

Проверочная работа

Вариант №1

Задание №1

Выберите верный ответ (ответы) или напишите нужный ответ

№1. Пример информационной системы:

- 1) компьютер
- 2) информационно-поисковая система
- 3) операционная система
- 4) система программного управления

№2. Сетевая база данных:

- 1) каталог папок Windows
- 2) генеалогическое дерево
- 3) Всемирная паутина глобальной компьютерной сети Интернет
- 4) таблица взаимосвязей

№3. Иерархический способ организации данных реализован:

- 1) во Всемирной паутине
- 2) в системе папок ОС Windows
- 3) в операционной системе IOS
- 4) в реляционных базах данных

№4. Тип данных, представленный в реляционной базе данных адресов учащихся:

- 1) текстовый
- 2) числовой
- 3) логический
- 4) дата

№5. Строку таблицы реляционной базы данных называют:

- 1) полем
- 2) ячейкой
- 3) записью
- 4) графом

№6. Впишите понятие (термин).

Поле или совокупность полей, значения которых в разных записях являются уникальными, называют _____ таблицы базы данных.

№7. Запишите название типа поля базы данных, содержащего календарные данные.

№8. Таблицы в базах данных не предназначены для:

- 1) хранения данных базы
- 2) отбора и обработки данных базы
- 3) ввода данных базы и их просмотра
- 4) автоматического выполнения группы команд
- 5) выполнения сложных программных действий

№9. Какие из утверждений являются неверными:

- 1) отчеты состоят из элементов управления
- 2) отчеты состоят из разделов
- 3) отчеты состоят из страниц доступа
- 4) отчеты состоят из отчетов

№10. Установите соответствие:

	Тип ИС	Отличительные особенности типов ИС	
1	Локальные	БД и СУБД находятся на одном компьютере	А
2	Файл-серверные	БД и основная СУБД находятся на сервере, СУБД на рабочей станции посылает запрос и выводит на экран результат	Б
3	Клиент-серверные	БД находится на сервере сети, а СУБД – на компьютере пользователя	В
4		СУБД находится на сервере, а БД – на компьютере пользователя	Г

Задание №2

Имеется база данных химических элементов, записи пронумерованы. Произведите сортировку по возрастанию по годам открытия.

	Название	Символ	Год открытия	Автор	Место открытия
1	Америций	Am	1945	Г. Сиборг	США
2	Дубний	Db	1970	Г.Н.Флёров	СССР
3	Германий	Ge	1886	К. Винклер	Германия
4	Полоний	Po	1898	Склодовская-Кюри	Франция
5	Рутений	Ru	1844	К.Клаус	Россия
6	Галлий	Ga	1875	Ф. Лекок де Буабодран	Франция
7	Водород	H	1766	Кавендиш	Англия
8	Радий	Ra	1998	Склодовская-Кюри	Франция

Ключ к проверке работы

Ответы к заданию №1.

1	2	3	4	5	6	7	8	9	10
2	3	2	1	3	ключом	дата	2,3,4,5	1,3,4	1A2B3B

Ответы к заданию №2.

7,5,6,3,4,8,1,2

Вариант №2

Задание №1

Выберите верный ответ (ответы) или напишите нужный ответ

№1. Информационной системой не является:

- 1) справочная служба
- 2) информационно-поисковая система
- 3) система кодирования
- 4) Интернет

№2. Реляционная база данных:

- 1) каталог папок Windows
- 2) генеалогическое дерево
- 3) Всемирная паутина глобальной компьютерной сети Интернет
- 4) совокупность взаимосвязанных таблиц

№3. Сетевой способ организации данных реализован:

- 1) во Всемирной паутине
- 2) в системе папок ОС Windows
- 3) в операционной системе IOS
- 4) в реляционных базах данных

№4. Типы данных, представленные в реляционной базе данных заработной платы:

- 1) текстовый и числовой
- 2) числовой и логический
- 3) логический и текстовый
- 4) дата и логический

№5. Столбец таблицы реляционной базы данных называют:

- 1) разделом
- 2) полем
- 3) записью
- 4) графом

№6. Впишите понятие (термин).

База данных, в которых объекты упорядочены по уровням и каждый объект может быть связан с объектами более низкого уровня, называют _____ базой данных.

№7. Запишите название типа поля базы данных, содержащего всевозможные последовательности символов.

№8. Таблицы в базах данных предназначены для:

- 1) хранения данных базы
- 2) отбора и обработки данных базы
- 3) ввода данных базы и их просмотра
- 4) автоматического выполнения группы команд
- 5) выполнения сложных программных действий

№9. Какие из утверждений являются верными:

- 1) отчеты состоят из элементов управления
- 2) отчеты состоят из разделов
- 3) отчеты состоят из страниц доступа
- 4) отчеты состоят из отчетов

№10. Установите соответствие:

	Отличительные особенности типов БД	Тип БД	
1	Набор узлов, в котором каждый может быть связан с каждым	Табличные	А
2	Данные в виде одной таблицы	Сетевые	Б
3	Набор взаимосвязанных таблиц	Иерархические	В
4		Реляционные	Г

Задание №2

Дана однотабличная база данных «Автомобилисты» Произведите сортировку по возрастанию по полю «Модель».

	Владелец	Модель	Номер
1	Левченко Н.	Ауди	K537KM-70
2	Сидоров А.	Пежо	T131TP-70
3	Горохов И.	Форд	B171BP-70
4	Фёдоров К.	Ауди	K138KM-70
5	Сидоров А.	БМВ	K321KM-70

Ключ к проверке работы

Ответы к заданию №1.

1	2	3	4	5	6	7	8	9	10
3	4	1	1	2	иерархической	текстовый	1	2	1Б2А3Г

Ответы к заданию №2.

2,1,5,4,7,3,6

Тема 3.7. Технологии обработки информации в электронных таблицах. Сортировка, фильтрация, условное форматирование

Самостоятельная работа (выполняется на компьютере)

Задание №1.

ТЕПЛОФИЗИЧЕСКИЕ СВОЙСТВА ВОДЫ

Температура, С	Плотность, кг/куб.м	Теплоемкость, Дж/(кг*К)	Вязкость, кв.м/с	Теплопроводность, Вт/(м*К)	Критерий Прандтля
5	1000	4202	1.522E-06	0.570	11.22
10	1000	4192	1.309E-06	0.580	9.46
15	999	4186	1.140E-06	0.590	8.08
20	998	4182	1.005E-06	0.599	7.00
25	997	4179	8.932E-07	0.607	6.13
30	996	4178	8.005E-07	0.615	5.41
35	994	4178	7.232E-07	0.623	4.82
40	992	4179	6.581E-07	0.631	4.32
45	990	4180	6.020E-07	0.638	3.91
50	988	4181	5.536E-07	0.644	3.55
55	986	4183	5.117E-07	0.650	3.25
60	983	4185	4.750E-07	0.655	2.98
65	981	4187	4.422E-07	0.659	2.76
70	978	4190	4.132E-07	0.663	2.55
75	975	4193	3.878E-07	0.667	2.38
80	972	4196	3.653E-07	0.670	2.22
85	969	4200	3.449E-07	0.673	2.08
90	965	4205	3.263E-07	0.675	1.96
95	962	4210	3.095E-07	0.677	1.85
100	958	4216	2.942E-07	0.679	1.75

- 1) Сделать две копии таблицы.
- 2) Произвести форматирование таблиц по своему усмотрению.
- 3) Произвести сортировку таблицы и ее копий:
 - а) по столбцам «Плотность» и «Теплопроводность» - по убыванию;
 - б) по столбцам «Теплоемкость» и «Критерий Прандтля» - по возрастанию.

Задание №2.

- 1) Оформить таблицу по образцу. Сделать две копии.
- 2) Произвести автоформатирование таблиц, выбрав цветовую гамму и вид самостоятельно.

Таблица 1 – Гидравлический расчет закрытой оросительной сети

№ участка	Расход, л/с Q	Длина участка, км	Диаметр, мм	Скорость, л/с V	Потери напора			Материал труб	
					1000i	h _{зд}	h _м		h _{подк}
1 вариант									
0-1	81.6	1.68	300	1,34	5.88	9,87	0,98	10,85	а/ц
1-2	163.3	0.84	400	1.54	5.49	4,61	0,46	5,07	а/ц
2-3	245.2	0,42	400	2.31	11.66	4,9	0,49	5,38	а/ц
3-4	505.3	2.5	700	1,32	2,79	6,9	0,69	7,59	ж/б
2 вариант									
0-1	81.6	1.26	300	1,34	5.88	7,41	0,74	8,15	а/ц
1-2	163.3	0.84	400	1.54	5.49	4,61	0,46	5,07	а/ц
2-3	245.2	0,84	400	2.31	11.66	9,8	0,98	10,78	а/ц
3-4	505.3	2.5	700	1,32	2,79	6,77	0,68	7,45	ж/б

3) Произвести фильтрацию таблицы и ее копий:

- а) выбрать участки, длина которых меньше 1,2 км.;
- б) выбрать участки, на которых используются трубы ж/б;
- в) выбрать участки с диаметром труб больше 300 мм;
- г) выбрать участки со скоростью течения воды 1,54 л/с

Тема 3.8. Формулы и функции в электронных таблицах.

Проверочная работа (выполняется на компьютере)

Задание №1.

Создайте на листе 1 таблицу подсчета общего пробега автомобиля ГАЗ-53А за пять дней и среднесуточный пробег автомобиля по зафиксированным в путевом листе показаниям спидометра.

	A	B	C	D	E	F	G
1	Использование встроенных функций						
2	Исходные данные						
3	Пробег	1	2	3	4	5	
4	При выезде	14850	15050	15230	15500	15690	
5	При возврате	15050	15230	15500	15690	15880	
6							
7	Расчёты						
8	Пробег по дням	?	?	?	?	?	
9	Общий пробег	?					
10	Средний пробег	?					
11							

Задание №2.

Автоколонна, состоящая из $A_{CC}=10$ автомобилей ЗИЛ-130 с прицепами общей грузоподъемностью $q=10$ т, находилась в крестьянском хозяйстве в течение $D_k=25$ дней на уборке свеклы. Рассчитать **объем перевозок Q** и **грузооборот автоколонны P** за это время, если известны следующие показатели ее работы: время на маршруте за день $T_M=11,25$ ч, средняя длина груженой ездки $l_{ze}=45$ км, средняя техническая скорость $V_M=30$ км/ч, среднее время выполнения погрузочно-разгрузочных операций $t_{n/p} = 0,66$ ч, коэффициент использования пробега за одну езду $\beta_e=0,5$, статический коэффициент использования грузоподъемности $\gamma_{ст}=1$, коэффициент выпуска автомобилей на линию $\alpha_B=0,85$ [1].

Аналитическое решение

Для расчета производительности определяются следующие показатели:

$$t_e = \frac{l_{ze}}{V_M \beta_e} + t_{n/p} \tag{1}$$

Время одной ездки автомобиля, ч

$$n_r = \frac{T_M}{t_e} \tag{2}$$

Число ездок за рабочий день

$$Q = q \times \gamma_{ст} \times n_r \times A_{CC} \times D_k \times \alpha_B \tag{3}$$

$$P = Q \times l_{ze} \tag{4}$$

Грузооборот, ткм

	А	В	С	Д
1				
2	Задача 1. Простейшие табличные расчёты			
3	Исходные данные			
4	Наименование показателя	Условное обозначение	Единицы измерения	Значение
5	Число дней работы парка	$D_{\text{р}}$	дней	25,00
6	Среднесписочное число автомобилей	$A_{\text{сс}}$	-	10,00
7	Грузоподъемность	q	т	10,00
8	Время на маршруте	$T_{\text{н}}$	ч	11,25
9	Средняя длина грузовой езды	$l_{\text{г}}$	км	45,00
10	Средняя техническая скорость	$V_{\text{т}}$	км/ч	30,00
11	Среднее время выполнения погрузо-разгрузочных операций	$t_{\text{ор}}$	ч	0,75
12	Коэффициент использования грузоподъемности	γ	-	1,00
13	Коэффициент выпуска автомобилей на линию	α	-	0,85
14	Коэффициент использования пробега	β	-	0,50
15	Расчёты			
17	Время одной езды автомобиля	$t_{\text{е}}$	ч	
18	Количество автоколонн в рабочий день	$n_{\text{д}}$	-	
19	Количество автоколонн	Q	т	
20	Грузооборот автоколонны	P	ткм	

Задание №3.

На Листе 3 пользуясь возможностями Excel создать таблицу для расчета стоимости проезда и провоза багажа с автовокзала Курска до Воронежа.

Примечание: На междугороднем маршруте составляется таблица стоимости проезда с указанием стоимости проезда от начального до конечного пункта и между промежуточными пунктами.

ВНЕШНИЙ ВИД РАБОЧЕГО ЛИСТА

	А	В	С	Д	Е	Ф
1						
2	Наименование тарифа:	Стоимость проезда	Багаж			
3	Курская область (межгород) за 1пас./км	1,65р.	0,18р.			
4						
5	Таблица расстояний между остановочными пунктами					
6						
7	Курск	Беседино	Тим	Горшечное	Воронеж	
8	0 км.	31 км.	51 км.	76 км.	91 км.	
9						
10	Таблица стоимости проезда и провоза багажа					
11						
12	Курск АВ					
13	51,15р.	Беседино АС				
14	5,58р.					
15	?	?	Тим АС			
16	?	?				
17	?	?	?	Горшечное АС		
18	?	?	?			
19	410,85р.	?	?	?		
20	44,82р.	?	?	?	Воронеж АВ	
21						

Задание №4.

АТП обслуживает торговую сеть города в течение $D_K = 25$ дней. Среднесписочное число автомобилей $A_{CC} = 40$, коэффициент технической готовности $a_{ТГ} = 0,84$, коэффициент выпуска автомобилей на линию $a_{В} = 0,78$. Сколько автомобиле-дней подвижной состав находится в ремонте $АД_Р$ и эксплуатации $АД_Э$?

Порядок работы

1. На Листе 4 создайте таблицу по образцу, введите исходные данные, произведите расчеты.
2. Выполните вычисления по формулам:

Автомобиле-дни в ремонте = (1 - Коэффициент технической готовности) * Число дней работы парка * Среднесписочное число автомобилей. $D_{10} = (1 - D_6) * D_4 * D_5$

Автомобиле-дни в эксплуатации = Коэффициент выпуска на линию * Число дней работы парка * Среднесписочное число автомобилей

3. Выполните форматирование таблицы.

	A	B	C	D
1	Задача 2.			
2	Исходные данные			
3	<i>Наименование показателя</i>	<i>Единицы измерения</i>	<i>Условное обозначение</i>	<i>Значение</i>
4	Число дней работы парка	дней	D_K	25,00
5	Среднесписочное число автомобилей	-	A_{CC}	40,00
6	Коэффициент технической готовности	-	$a_{ТГ}$	0,84
7	Коэффициент выпуска на линию	-	$a_{В}$	0,78
8	Расчёты			
10	Автомобиле-дни в ремонте	дней	$АД_Р$?
11	Автомобиле-дни в эксплуатации	-	$АД_Э$?

Задание №5

Автотранспортное предприятие выполняет грузовые перевозки для разовых клиентов. Для расчета стоимости перевозки используются различные виды тарифов на перевозки. Вид тарифа зависит от объема заказанной услуги и от пробега автомобиля. Если грузооборот P составляет менее 1300 ткм, то используется тариф за тонну, если более, то тариф за километр. В таблице приведены значения тарифов для различных значений показателей.

Название тарифа	Тариф за тонну		Тариф за километр	
	Объем перевозок, т	Тариф, руб/т	Пробег, км	Тариф, руб/км
1 вид тарифа	от 0	40	от 0	25
2 вид тарифа	от 20	30	от 30	20
3 вид тарифа	от 100	20	от 150	15
Договорной	от 500	-	от 1000	-

Рассчитать стоимость перевозки грузов для следующих клиентов

Показатель	Клиент 1	Клиент 2	Клиент 3	Клиент 4
Объем перевозок (Q), т	200	115	300	120
Грузоподъемность автомобиля, т	5	10	8	6

Аналитическое решение

Грузооборот и общий пробег автомобилей рассчитываются по формулам:

$$P = Q \times l_{\text{св}} \quad (1)$$

$$L_{\text{общ}} = \frac{Q l_{\text{св}}}{\dots n} \quad (2)$$

В зависимости от величины грузооборота выбирается вид тарифа и используется одна из формул расчета стоимости перевозки:

Себестоимость перевозок при тарифе за один километр

$$S = T_k L_{\text{общ}} \quad (3)$$

где T_k - тариф за километр, руб/км.

Себестоимость перевозок при тарифе за одну тонну

$$S = T_m Q \quad (4)$$

где T_m - тариф за тонну, руб/т.

	A	B	C	D	E	F
3	Виды тарифов					
4		За тонну		За километр		
5	Название тарифа	Объем перевозок, т	Тариф руб/т	Пробег, км	Тариф руб/км	
6	1 вид тарифа	0	40	0	25	
7	2 вид тарифа	20	30	30	20	
8	3 вид тарифа	100	20	150	15	
9	Договорной тариф	500	-	1000		
10						
11						
12	Максимальное значение грузооборота для тарифа за тонну, ткм			1300		
13						
14	Показатель	Клиент 1	Клиент 2	Клиент 3	Клиент 4	
15	Объем перевозок (Q), т	200	115	300	120	
16	Грузоподъемность используемого автомобиля (q), т	5	10	8	6	
17	Средняя длина груженой ездки, км	8	14	4	8	
18	Коэффициент использования пробега, β	0.5	0.65	0.5	0.61	
19	Коэффициент использования грузоподъемности, γ	0.9	0.7	0.8	0.6	
20						
21	Расчёты					
22	Грузооборот, ткм	1600	?	?	?	
23	Общий пробег, км	711,11	?	?	?	
24						
25	Определение вида тарифа	1-тариф за тонну	2-тариф за километр			
26		2	?	?	?	
27						
28	Расчёт оплаты за перевозку для разных тарифов					
29	При тарифе за тонну от 0 до 20 тонн	0	?	?	?	
30	При тарифе за тонну от 20 до 100 тонн	?	?	?	?	
31	При тарифе за тонну от 100 до 500 тонн	?	?	?	?	
32	При тарифе за тонну от 0 до 30 км	?	?	?	?	
33	При тарифе за тонну от 30 до 150 км	?	?	?	?	
34	При тарифе за тонну от 150 до 1000 км	?	?	?	?	
35						
36						
37	Оплата за перевозку в рублях	0	?	?	?	
38						

Тема 3.9. Визуализация данных в электронных таблицах

Самостоятельная работа (выполняется на компьютере)

Задание №1

Фирма «Лесоруб» организует поставку леса в разные населенные пункты на бортовом автомобиле «Фермер». В качестве горючего используются дизельное топливо и бензин. Определите затраты на горючее до каждого населенного пункта.

Пункт отправки	Серов		
Расход бензина на 100 км, л			16,7
Расход дизельного топлива на 100 км, л			11,9
Цена за 1 литр бензина			33
Цена за 1 литр топлива			39
Пункт назначения	Расстояние в км	Затраты на дизельное топливо, руб	Затраты на бензин, руб
Озерск	1454		
Качканар	173		
Нижний Тагил	212		
Екатеринбург	354		
	общая денежная сумма		

Постройте диаграмму, отражающую значения столбцов затраты на горючее с подписями данных и круговую диаграмму по ячейкам общей денежной суммы.

Оцените, использование какого горючего экономичнее?

Задание №2

Фирма «Мастер» в Нижнем Тагиле закупила у фирмы «Лесоруб» лес. 10000 рублей было потрачено на подвоз леса к пилораме. Далее, обработанный лес оправился по разным пунктам назначения на бортовом автомобиле «Фермер». В качестве горючего используются дизельное топливо и бензин.

Пункт отправки	Фирма "Мастер", Нижний Тагил		
Расход бензина на 100 км, л			16,7
Расход дизельного топлива на 100 км, л			11,9
Цена за 1 литр бензина			33
Цена за 1 литр топлива			39
Подвоз леса к пилораме, руб			10000
Пункт назначения	Расстояние в км	Затраты на дизельное топливо, л	Затраты на бензин, л
Мебельная фабрика	12		
Мебельный комбинат	21		
Фирма "Дачник"	35		
ИП Маша	17		
	затраты на горючее, л		
	Затраты на горючее, руб		
	сумма затрат на перевозки, руб		

Определите затраты на горючее в литрах до каждого пункта назначения и общую денежную сумму потраченную на доставку.

Постройте гистограмму, отражающую значения столбцов затраты на топливо и бензин с подписями данных и круговую диаграмму по ячейкам затраты на горючее в рублях.

Оцените, использование какого вида горючего экономичнее?

Задание №3

ИП «Маша» по перевозке грузов закупила в фирме «Мастер» обрезную доску на сумму 225 000 рублей. Для получения прибыли ее продают в разные города. Нанимаются водители с окладом в 45000 рублей каждый, осуществляющих перевозку на бортовом автомобиле «Фермер». В качестве горючего используются дизельное топливо и бензин.

В Челябинске выручка от продажи составила 300000 рублей, в Перми - 470000 рублей, в Первоуральске -120000 рублей. Определите: а) сумму затрат перевозки с учетом расхода на горючее; б) прибыль предпринимателя.

Пункт отправки	Фирма "Маша", Нижний Тагил		
Расход бензина на 100 км, л			38
Расход дизельного топлива на 100 км, л			25
Цена за 1 литр бензина			33
Цена за 1 литр топлива			39
оклад водителя, руб			45000
закуп обрезной доски, руб			225000
Пункт назначения	Расстояние в км	Затраты на бензин, л	Затраты на дизельное топливо, л
Челябинск	12		
Пермь	21		
Казань	35		
	затраты на горючее, л		
	затраты на горючее, руб		
	сумма затрат на перевозки, руб		
	прибыль предпринимателя		

Постойте диаграмму, отражающую значения столбцов затраты на горючее с подписями данных и круговую диаграмму затраты на горючее в рублях.

Оцените, использование какого горючего экономичнее?

Оцените, использование какого вида горючего экономичнее?

Задание №4

Фирма «Дачник» закупила оптом доску обрезную для строительства дач в Свердловской области. Пункты доставки следующие: Красноуральск, Новоуральск, Качканар. Доставка осуществляется автомобилем Белаз.

Пункт отправки	Фирма "Дачник", Нижний Тагил		
Расход газа на 100 км, л			200
Расход дизельного топлива на 100 км, л			160
Цена за 1 литр газа			17
Цена за 1 литр топлива			39
Пункт назначения	Расстояние в км	Затраты на газ, л	Затраты на дизельное топливо, л
Новоуральск	87,8		
Красноуральск	69,5		
Качканар	173		
	затраты на горючее, л		
	затраты на горючее, руб		

Постойте диаграмму, отражающую значения столбцов затраты на топливо и газ с подписями данных, а также круговую диаграмму затраты на горючее в рублях.

Оцените, использование какого вида горючего экономичнее?

Задание №5

Мебельный комбинат занимается изготовлением мягкой и корпусной мебели, доставкой её по всей России. Доставка осуществляется автомобилем Зил, работающем на разном виде топлива.

Пункт отправки	"Мебельный комбинат", Нижний Тагил			
Расход газа на 100 км, л				42
Расход бензина на 100 км, л				38
Расход дизельного топлива на 100 км, л				25
Цена за 1 литр газа				17
Цена за 1 литр бензина				33
Цена за 1 литр топлива				39
Пункт назначения	Расстояние в км	Затраты на газ, л	Затраты на дизельное топливо, л	Затраты на бензин, л
Челябинск	12			
Пермь	21			
Казань	35			
	затраты на горючее, л			
	затраты на горючее, руб			

Постойте гистограмму, отражающую значения столбцов затраты на горючее с подписями данных и круговую диаграмму по ячейкам общей денежной суммы.

Оцените, использование какого вида горючего экономичнее?

Тема 3.10. Моделирование в электронных таблицах (на примерах задач из профессиональной области)

Проверочная работа.

Модель транспортной задачи в ms Excel, суть которой заключается в оптимальной организации транспортных перевозок штучного товара со складов в магазины (табл. 2).

Таблица 2

Исходные данные транспортной задачи

Тарифы, руб./шт.	1 магазин	2 магазин	3 магазин	Запасы, шт.
1-й склад	2	9	7	25
2-й склад	1	0	5	50
3-й склад	5	4	100	35
4-й склад	2	3	6	75
Потребности, шт.	45	90	50	

Целевая функция и ограничения данной задачи имеют вид

$$L(X) = 2x_{11} + 9x_{12} + 7x_{13} + x_{21} + 5x_{23} + 5x_{31} + 4x_{32} + 6x_{33} + 2x_{41} + 3x_{42} + 6x_{43} \rightarrow \min \quad (1)$$

$$\left\{ \begin{array}{l} x_{11} + x_{12} + x_{13} = 25 \\ x_{21} + x_{22} + x_{23} = 50 \\ x_{31} + x_{32} + x_{33} = 35 \\ x_{41} + x_{42} + x_{43} = 75 \\ x_{11} + x_{21} + x_{31} = 45 \\ x_{12} + x_{22} + x_{32} = 90 \\ x_{13} + x_{23} + x_{33} = 50 \\ \square x_{ij} \geq 0, \square x_{ij} - \text{целые} (i=1,4; j=1,3) \end{array} \right. \quad (2)$$

Экранная форма для ввода условий задачи вместе с введенными в нее исходными данными представлена на рис. 1.



Рис. 1. Экранная форма транспортной задачи

В экранной форме на рис. 1 каждой переменной и каждому коэффициенту задачи поставлена в соответствие конкретная ячейка в Excel.

Имя ячейки состоит из буквы, обозначающей столбец, и цифры, обозначающей строку, на пересечении которых находится объект задачи ЛП. Так, например, переменным задачи нашей задачи соответствует диапазон ячеек C3:E6 (C3 - x_{11} , D4 - x_{22} и т.д.), коэффициентам целевой функции соответствует диапазон ячеек C12:E15, ограничениям по запасу товара на складах соответствуют ячейки H3:H6, ограничениям по потребностям соответствуют ячейки C9:E9.

В ячейку F15, в которой будет отображаться значение целевой функции, необходимо ввести формулу, по которой это значение будет рассчитано.

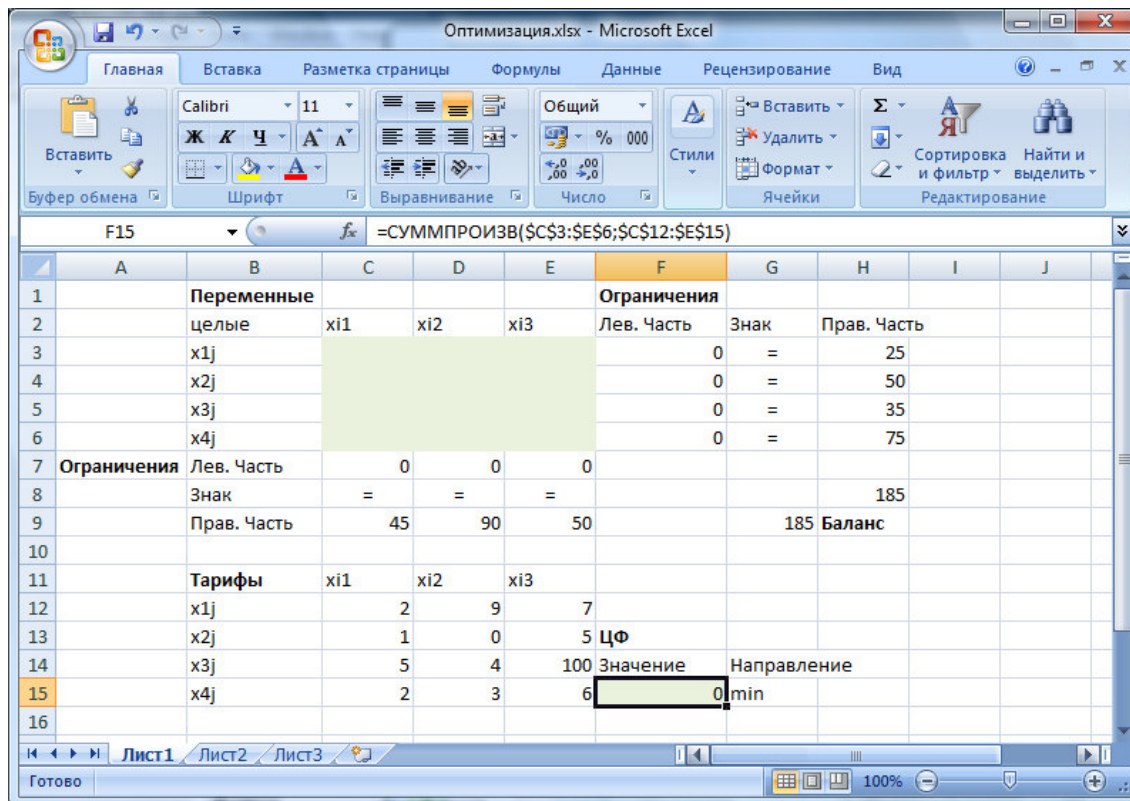
Используя обозначения соответствующих ячеек в Excel (см. рис. 1), формулу для расчета целевой функции (1) можно записать как сумму произведений каждой из ячеек, отведенных для значений переменных задачи (C3:E6), на соответствующую ячейку, отведенную для коэффициентов целевой функции (C12:E15). Для этого необходимо в ячейку F15 ввести следующую формулу **=СУММПРОИЗВ(\$C\$3:\$E\$6;\$C\$12:\$E\$15)**

Левые части ограничений задачи по запасам товара представляют собой сумму каждой из строк, отведенных для значений переменных задачи. Верхние части ограничений задачи по потребности товаров в магазине представляют собой сумму каждого из столбцов, отведенных для значений переменных задачи. Формулы для соответствующих ограничений представлены в таблице 3.

Таблица 3

Формулы экранной формы задачи

Объект математической модели	Выражение в Excel
Ограничения по строкам в ячейках F3, F4, F5, F6	<code>=СУММ(C3:E3)</code> <code>=СУММ(C4:E4)</code> <code>=СУММ(C5:E5)</code> <code>=СУММ(C6:E6)</code>
Ограничения по столбцам в ячейках C7, D7, E7	<code>=СУММ(C3:C6)</code> <code>=СУММ(D3:D6)</code> <code>=СУММ(E3:E6)</code>

Суммарные запасы и потребности в ячейках H8, G9	=СУММ(H3:H6) =СУММ(C9:E9)
---	------------------------------

Задание целевой функции производится в окне «Поиск решения», которое вызывается нажатием на кнопку «Поиск решения» ленты «Данные» (Рис. 2).

- поставьте курсор в поле "Установить целевую ячейку";
- введите адрес целевой ячейки **\$F\$15** или сделайте одно нажатие левой клавиши мыши на целевую ячейку в экранной форме – это будет равносильно вводу адреса с клавиатуры;
- введите направление оптимизации целевой функции, щелкнув один раз левой клавишей мыши по селекторной кнопке "минимальному значению".



Рис. 2. Окно «Поиск решения»

В окно "Поиск решения" в поле "Изменяя ячейки" впишите адреса **\$C\$3:\$E\$6**. Необходимые адреса можно вносить в поле "Изменяя ячейки" и автоматически путем выделения мышью соответствующих ячеек переменных непосредственно в экранной форме.

Для задания граничных условий нажмите кнопку «Добавить», после чего появится окно «Добавление ограничения» (рис. 3).

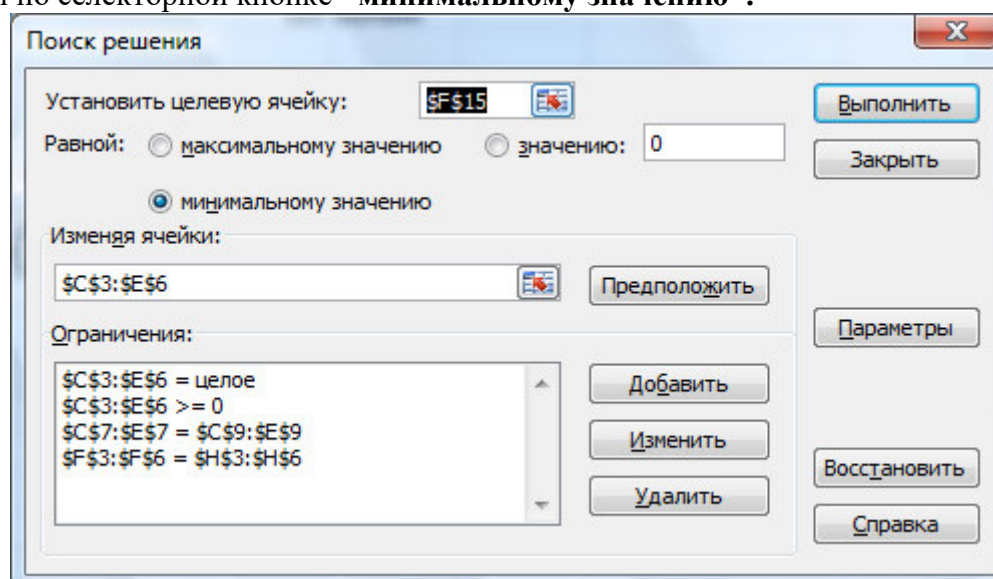

Рис. 3. Окно «Добавление ограничения»

В нашем случае необходимо наложить следующие ограничения на переменные:

- все переменные целые;
- все переменные положительные;
- сумма переменных по столбцам равна общей потребностью конкретного магазина;
- сумма переменных по строкам равна запасу на конкретном складе.

Задача запускается на решение в окне "Поиск решения". Но предварительно для установления конкретных параметров решения задач оптимизации определенного класса необходимо нажать кнопку "Параметры" и заполнить некоторые поля окна "Параметры поиска решения" (рис. 4).

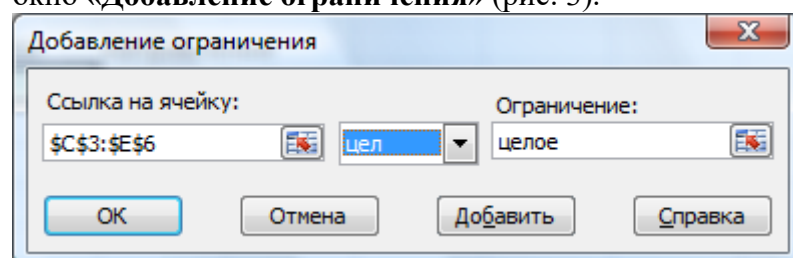

Рис. 4. Окно «Параметры поиска решения»

Параметр "**Максимальное время**" служит для назначения времени (в секундах), выделяемого на решение задачи. В поле можно ввести время, не превышающее 32 767 секунд (более 9 часов).

Параметр "**Предельное число итераций**" служит для управления временем решения задачи путем ограничения числа промежуточных вычислений. В поле можно ввести количество итераций, не превышающее 32 767.

Параметр "**Относительная погрешность**" служит для задания точности, с которой определяется соответствие ячейки целевому значению или приближение к указанным границам. Поле должно содержать число из интервала от 0 до 1. Чем *меньше* количество десятичных знаков во введенном числе, тем *ниже* точность. Высокая точность увеличит время, которое требуется для того, чтобы сошелся процесс оптимизации.

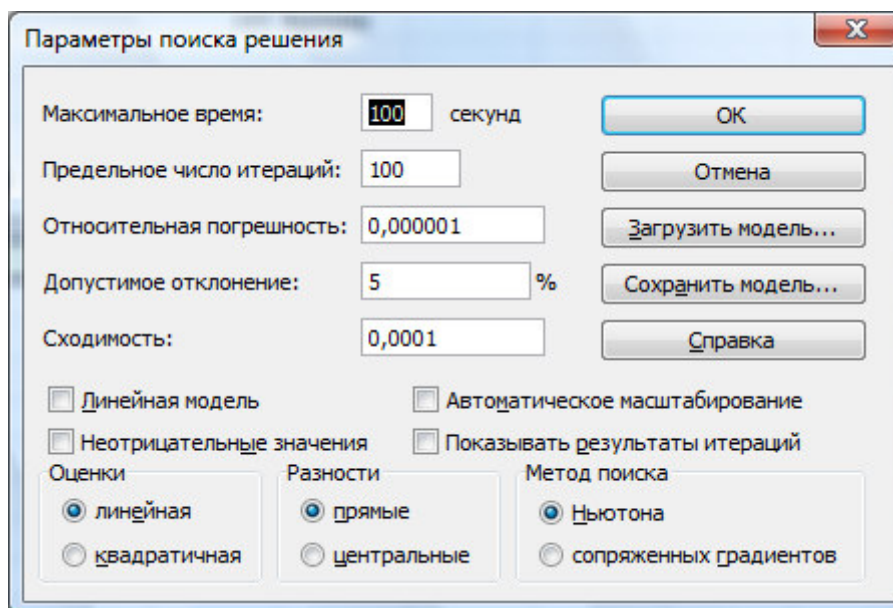
Параметр "**Допустимое отклонение**" служит для задания допуска на отклонение от оптимального решения в целочисленных задачах. При указании большего допуска поиск решения заканчивается быстрее.

Параметр "**Сходимость**" применяется только при решении нелинейных задач.

Установка флажка "**Линейная модель**" обеспечивает ускорение поиска решения линейной задачи за счет применения симплекс-метода.

Подтвердите установленные параметры нажатием кнопки "**ОК**".

Запуск задачи на решение производится из окна "**Поиск решения**" путем нажатия кнопки "**Выполнить**".

После запуска на решение задачи ЛП на экране появляется окно "**Результаты поиска решения**" (рис. 5).



Рис. 5. Сообщение об успешном решении задачи

На рисунке 6 представлена экранная заполненная экранная форма решенной транспортной задачи.

Переменные					Ограничения		
цельные	x1	x2	x3	Лев. Часть	Знак	Прав. Часть	
x1j	25	0	0	25	=	25	
x2j	0	50	0	50	=	50	
x3j	0	35	0	35	=	35	
x4j	20	5	50	75	=	75	
Ограничения				Лев. Часть	Знак	Прав. Часть	
Знак				=	=	185	
Прав. Часть				45	90	50	
						185	
						Баланс	
Тарифы							
цельные	x1	x2	x3				
x1j	2	9	7				
x2j	1	0	5	ЦФ			
x3j	5	4	100	Значение	Направление		
x4j	2	3	6	545	min		

Рис. 6. Решенная транспортная задача

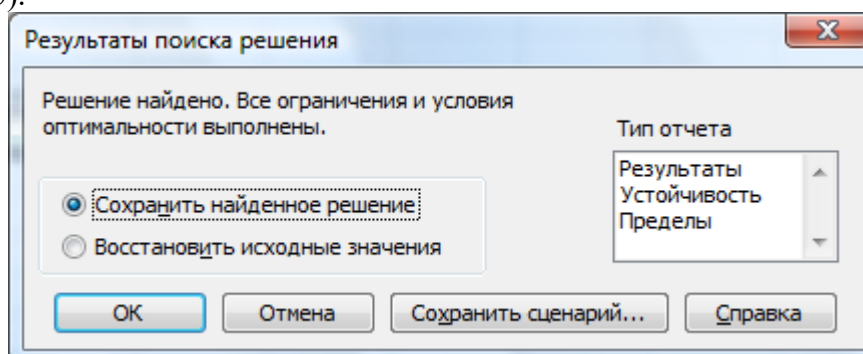
Критерии оценивания:

- ❖ **«Удовлетворительно»:** созданы все таблицы, протестированы, имеются 1-2 недочета, форматирование выполнено минимально (в виде границ). Отчет по работе не представлен. Анкета заполнена.
- ❖ **«Хорошо»:** все таблицы созданы и протестированы, , имеются недочеты; форматирование минимально (в виде границ). Отчет по работе представлен. Анкета заполнена.
- ❖ **«Отлично»:** все таблицы созданы и протестированы; форматирование выполнено полностью и подчеркивает логическую структуру таблицы. Отчет по работе представлен. Анкета заполнена.

3.3. Материалы для проведения промежуточного контроля

Экзаменационные вопросы

1. Информация. Виды информации.
2. Свойства информации.
3. Измерение информации. Содержательный подход.
4. Измерение информации. Алфавитный подход.
5. Кодирование текстовой информации.
6. Кодирование графической информации.
7. Кодирование звуковой информации.
8. Кодирование числовой информации.
9. Системы счисления. Алфавит системы счисления.
10. Позиционные и непозиционные системы счисления.
11. Двоичная система счисления. Перевод целых десятичных чисел в двоичную систему счисления.
12. Двоичная система счисления. Перевод двоичных чисел в четверичную, восьмеричную и шестнадцатеричную системы счисления.
13. Четверичная система счисления. Перевод целых десятичных чисел в четверичную систему счисления.

14. Восьмеричная система счисления. Перевод целых десятичных чисел в восьмеричную систему счисления.
15. Шестнадцатеричная система счисления. Перевод целых десятичных чисел в шестнадцатеричную систему счисления.
16. Шестнадцатеричная система счисления. Перевод шестнадцатеричных чисел в четвертичную, восьмеричную и двоичную системы счисления.
17. Перевод чисел из одной системы счисления в другую. Метод деления на основание.
18. Перевод правильных дробей из одной системы счисления в другую. Погрешности преобразований.
19. Принципы фон Неймана устройства компьютеров.
20. Обобщенная структура ЭВМ.
21. Магистрально-модульная организация компьютера.
22. Основные устройства ПК, их основные характеристики (процессор, память).
23. Устройство ввода и вывода информации.
24. Периферийные устройства компьютера.
25. Логические операции. Высказывания. Сложные высказывания.
26. Логическая операция – отрицание. Таблица истинности.
27. Логическое сложение. Таблица истинности.
28. Логическое умножение. Таблица истинности.
29. Информационные процессы.
30. Основные понятия компьютерной сети.
31. Топология сети.
32. Локальные компьютерные сети.
33. Адреса в Интернете.
34. Службы сети Интернет.
35. Поисковые системы.
36. Сетевое хранение данных и цифрового контента.
37. Облачные сервисы. Разделение прав доступа в облачных хранилищах.
38. Меры безопасности, предотвращающие незаконное распространение персональных данных.
39. Основные понятия информационной безопасности.
40. Модели и моделирование.
41. Этапы моделирования.
42. Списки, графы, деревья.
43. Математические модели. Примеры.
44. Понятие алгоритма. Способы описания алгоритмов.
45. Свойства алгоритмов.
46. Описание алгоритмов. Блок-схемы алгоритмов.
47. Линейные алгоритмы. Примеры.
48. Ветвящиеся алгоритмы. Примеры.
49. Циклические алгоритмы. Примеры.
50. Вспомогательные алгоритмы. Примеры.
51. Базы данных. Основные элементы баз данных.
52. Сортировка информации в электронных таблицах.
53. Фильтрация информации в электронных таблицах.
54. Условное форматирование в электронных таблицах.
55. Формулы в электронных таблицах.
56. Функции в электронных таблицах.
57. Визуализация данных электронных таблиц.
58. Компьютерная графика.

59. Способы создания презентаций.
60. Мультимедийные и интерактивные объекты на слайде.

Практические задания к экзамену:

ПРИМЕРЫ ЗАДАНИЙ В ТЕКСТОВОМ ПРОЦЕССОРЕ:

Задание №1. Наберите текст с использованием указанных вариантов форматирования Шрифт Calibri(заголовок – 14 пт., цвет красный, полужирный, выравнивание по центру, текст –12 пт. Абзац-1,25, междустрочный интервал-1,0, выравнивание по левому краю). Списки: первый- маркированный, второй – нумерованный русскими буквами.

Гидрогеология

Гидрогеология - наука, изучающая происхождение, условия залегания, состав и закономерности движений подземных вод. Также изучается взаимодействие подземных вод с горными породами, поверхностными водами и атмосферой.

В сферу этой науки входят такие вопросы, как:

- динамика подземных вод,
- гидрогеохимия,
- поиск и разведка подземных вод,
- мелиоративная и региональная гидрогеология.

Гидрогеология тесно связана с гидрологией и геологией, в том числе и с инженерной геологией, метеорологией, геохимией, геофизикой и другими науками о Земле. Она опирается на данные математики, физики, химии и широко использует их методы исследования.

Данные гидрогеологии, в частности, используются:

1. для решения вопросов водоснабжения, мелиорации, экологических последствий гидротехнического строительства (водохранилищ и др.),
2. эксплуатации месторождений подземных питьевых, технических, минеральных, промышленных и термальных вод,
3. прогноза водопритоков в горные выработки месторождений твёрдых полезных ископаемых (шахты, карьеры).

Задание №2. Выполните схему по образцу. Используйте заливку типа Текстура, измените по своему вкусу цвет и тип линий.

Задание №3. Создайте таблицу по образцу.

Для оформления используйте панель «Таблицы и границы».

Таблица 1 – Ориентировочные значения коэффициентов фильтрации рыхлых горных пород

Горная порода	Коэффициент фильтрации, м/сут
Глина	<0,001
Суглинок тяжелый	<0,05
Суглинок легкий	0,05-0,10
Супесь	0,10-0,50
Лесс	0,25-0,50

Песок пылеватый	0,5-1,0
Песок мелкозернистый	1-5
Песок среднезернистый	5-20
Песок крупнозернистый	20-50
Гравий	20-150
Галечник	100-500

Задание №4. Наберите формулы в текстовом процессоре.

ПРИМЕРЫ ЗАДАНИЙ В ТАБЛИЧНОМ ПРОЦЕССОРЕ:

Задание №1. Используя табличный процессор Excel произвести расчеты по указанным формулам и оформить таблицу. Построить диаграмму для значений переменной X и функций COSX и Корень X. Тип диаграммы выбрать самостоятельно.

X	X^4+8	1/X	SINX	COSX	LNХ	Корень X
2						
2,5						
3						
3,5						
4						
4,5						
5						
5,5						
6						

Задание №2. В табличном процессоре Excel создайте таблицу предложенного образца, выберите для нее цветовое оформление (заливку), границы, цвет текста. По данным таблицы постройте набор круговых диаграмм по каждой форме собственности в отдельности. Каждой диаграмме дайте название, измените положение легенды. Постройте диаграмму, на которой отобразите все ряды данных. Выберите тип диаграммы самостоятельно.

Таблица 8. Объем продукции (работ, услуг) в действующих ценах предприятий промышленности (в процентах)					
Форма собственности	2016	2017	2018	2019	2020
Государственная собственность	83,1	59,4	62,2	48,2	25,8
Частная собственность	16,7	40,2	0,2	0,3	1,3
Смешанная собственность	30,3	32,4	37,5	51,3	72,7

Собственность общественных объединений	0,2	0,4	0,1	0,2	0,2
---	-----	-----	-----	-----	-----

Задание №3. В табличном процессоре Excel создайте таблицу в соответствии с образцом, внесите в нее данные, выберите цветное оформление. Выполните следующие задания по сортировке и фильтрации данных:

- Произведите сортировку жильцов в таблице по алфавиту (предварительно выделив полностью строки с 5 по 9, используйте команду Данные – Сортировка – По столбцу С), результат сохраните отдельно (скопировав и вставив справа от исходной таблицы).
- Используя фильтр (выделите строку 4 и установите фильтр по команде Данные – Фильтр – Автофильтр). выберите тех, 1) у кого есть льготы за наем; 2) у кого нет льгот за коммунальные услуги; 3) у кого площадь меньше 50,00; 4) у кого живет больше одного человека.

ПРИМЕРЫ ЗАДАНИЙ В БАЗЕ ДАННЫХ ACCESS:

Задание №1. Используя базу данных MS Access, создайте таблицу *Анкета* в соответствии с предложенной структурой, задайте ключевое поле – Табельный номер, внесите данные, произведите указанное редактирование.

Табельный номер	Числовой
ФИО	Текстовый
Дата рождения	Дата/Время
Пол	Текстовый
Адрес	Текстовый
Телефон	Текстовый

Данные для таблицы Анкета:

- 1 Иванова Инна Владимировна, 1.03.82, ж, г. Старый Оскол, м-н Жукова 33-43, 42-45-78;
- 2 Муравьев Сергей Ильич, 13.07.76, м, г. Старый Оскол, м-н Конева 11-201, 46-14-07;
- 3 Петров Петр Сергеевич, 5.11.85, м, г. Старый Оскол, м-н Горняк 28-42,24-43-71;
- 4 Иванов Иван Иванович, 13.07.79, м, г. Старый Оскол, м-н Парковый 12-163,44-12-98;
- 5 Соловьева Светлана Федоровна, 11.09.80, ж, г. Старый Оскол, м-н Рудничный 32-123,44-42-67.

Проведите редактирование данных -изменение и удаление записей

- Измените фамилию Иванова на Васильеву.
- Измените адрес Соловьевой.
- Удалите запись об Иванове.
- Измените телефон Петрова.

Задание №2.

В базе данных MS Access создайте таблицу «Студенты» (используя Конструктор) с полями:

Имя поля	Тип данных	Описание
№	Счетчик	
Фамилия	Текстовый	
Имя	Текстовый	
Дата	Дата/время	Дата рождения
Пол (м)	Логический	Пол мужской?
Улица	Текстовый	
Дом	Числовой	
Квартира	Числовой	
Учебная группа	Текстовый	
Группа здоровья	Текстовый	Группа здоровья по физкультуре
Хобби	Текстовый	
Глаза	Текстовый	Цвет глаз

Заполните базу следующим образом:

№	Фамилия	Имя	Дата	Пол (м)	Микрорайон, улица	Дом	Квар-тира	Учебная группа	Группа здоровья	Хобби	Глаза
1	Суханов	Сергей	16.02.2007	Да	Жукова	23	74	ГР 1-1	основная	тяжелая атлетика	зеленые
2	Пирогов	Юрий	5.12. 2007	Да	Лесной	6	31	ГФ 1-1	основная	футбол	голубые

3	Лебедева	Светлана	16.06.2007	Нет	Горняк	37	65	БС 1-1	специальная	вязание	карие
4	Голдобин	Сергей	23.05.2007	Да	Лебединец	12	10	ТОА 1-1	основная	лыжи	голубые
5	Ельшина	Наташа	24.05.2007	Нет	Рудничный	37	48	ГГ 1-1	специальная	чтение	серые
6	Суханова	Наташа	20.12.2007	Нет	Набережный	12	22	ТОГ 1-1	подготови- тельная	шитье	зеленые

Создайте следующие запросы на выборку: 1) выберите тех студентов, у которых основная группа по здоровью; 2) выберите тех студентов, у которых голубые глаза; 3) выберите тех студентов, которых зовут Наташа.

Задание №1. Используя мастер презентаций PowerPoint, картинки и текстовый материал, создайте презентацию под названием «Информационное общество». Для всех слайдов выберите один стиль оформления. Используйте автоматическую смену слайдов и анимацию.

Задание №2. Используя мастер презентаций PowerPoint, картинки и текстовый материал, создайте презентацию под названием «Информационные процессы». Для каждого слайда выберите свой дизайн, используйте автоматическую смену слайдов и анимацию.

ПРИМЕРЫ ЗАДАНИЙ ПО РАБОТЕ В СЕТИ ИНТЕРНЕТ:

Задание №1. Осуществите заказ в Интернет - магазине ноутбука HP и компьютерной акустики SVEN. Откройте в браузере сайт Интернет – магазина <https://beru.ru/>. 1. Введите в строке «Я хочу купить» фразу: ноутбук HP, выберите подходящую модель, посмотрите ее характеристики, скопируйте и вставьте их в таблицу. 2. Аналогично подберите компьютерную акустику SVEN и поместите изображение отобранного товара.

Задание №2. Проанализируйте рейтинг Интернет – СМИ на сайте <http://www.mlg.ru/>
1. Выберите Рейтинги - СМИ- Федеральные – март 2019 – скопируйте Топ-3 самых цитируемых информационных агентств – март и поместите в таблицу.
2. ТОП 10 СМИ – ТВ-Каналы – Март 2024 (выбрать первые 5).

Задание №3. Найдите в Интернет-библиотеке книгу и термин по специальности.
1. В научной электронной библиотеке <http://www.elibrary.ru> найдите книгу по специальности «Гидравлика» и сделайте скриншот информации о публикации.
2. В электронной энциклопедии <http://www.dic.academic.ru> введите «Гидравлический привод», перейдите в Энциклопедический словарь и введите в поисковой строке тот же термин, затем скопируйте определение.

Задание №4. Осуществите виртуальную экскурсию в музей. Зайдите на сайт «Музеи мира в Интернете» <http://www.hist.msu.ru/ER/museum.htm>. Сделайте скриншоты двух музеев России.

№1	Интернет – магазин https://beru.ru/	
	ноутбук HP	Компьютерная акустика SVEN
	<i>характеристика</i>	<i>изображение товара</i>
	рейтинг Интернет – СМИ на сайте http://www.mlg.ru/	

№2	<i>Топ-3 самых цитируемых информационных агентств - март 2019</i>	<i>ТОП 5 ТВ-Каналов СМИ — Март 2019</i>
№3	<i>Научная электронная библиотека http://www.elibrary.ru</i>	<i>Электронные энциклопедии http://www.dic.academic.ru</i>
	<i>информация о публикации</i>	<i>термин</i>
№4	<i>сайт «Музеи мира в Интернете» http://www.hist.msu.ru/ER/museum.htm</i>	
	<i>Название музея</i>	<i>Название музея</i>
	<i>Скриншот</i>	<i>Скриншот</i>

Приложение 1.

Критерии и шкала оценивания в результате изучения дисциплины при проведении текущего контроля и промежуточной аттестации:

Шкала оценивания	Критерии оценки
«отлично»	Обучающийся правильно ответил на теоретические вопросы. Показал отличные знания в рамках учебного материала. Правильно выполнил практические задания. Показал отличные умения и владения навыками применения полученных знаний и умений при решении задач в рамках учебного материала. Ответил на все дополнительные вопросы.
«хорошо»	Обучающийся с небольшими неточностями ответил на теоретические вопросы. Показал хорошие знания в рамках учебного материала. С небольшими неточностями выполнил практические задания. Показал хорошие умения и владения навыками применения полученных знаний и умений при решении задач в рамках учебного материала. Ответил на большинство дополнительных вопросов.
«удовлетворительно»	Обучающийся с существенными неточностями ответил на теоретические вопросы. Показал удовлетворительные знания в рамках учебного материала. С существенными неточностями выполнил практические задания. Показал удовлетворительные умения и владения навыками применения полученных знаний и умений при решении задач в рамках учебного материала. Допустил много неточностей при ответе на дополнительные вопросы.
«неудовлетворительно»	Обучающийся при ответе на теоретические вопросы и при выполнении практических заданий продемонстрировал недостаточный уровень знаний и умений при решении задач в рамках учебного материала. При ответах на дополнительные вопросы было допущено множество неправильных ответов.

Критерии оценивания практической работы:

Оценка 5 - «отлично» ставится, если: обучающийся правильно выполнил практические задания, показал отличные навыки применения полученных знаний и умений при решении задач, правильно ответил на теоретические вопросы.

Оценка 4 - «хорошо» ставится, если: обучающийся с небольшими неточностями выполнил практические задания, показал хорошие навыки применения полученных знаний и умений при решении задач, с небольшими неточностями ответил на теоретические вопросы.

Оценка 3 - «удовлетворительно» ставится, если: обучающийся с существенными неточностями выполнил практические задания, показал удовлетворительные навыки применения полученных знаний и умений при решении задач, с существенными неточностями ответил на теоретические вопросы.

Оценка 2 - «неудовлетворительно» ставится, если: обучающийся при выполнении практических заданий продемонстрировал недостаточный уровень знаний и умений, как и при ответе на теоретические вопросы.

Критерии оценки при решении задач:

При оценке письменных заданий в первую очередь учитываются показанные обучающимся знания и умения. Оценка зависит также от наличия и характера

погрешностей, допущенных обучающимися. Среди погрешностей выделяются ошибки и недочеты. Погрешность считается ошибкой, если она свидетельствует о том, что студент не овладел основными знаниями и (или) умениями, указанными в программе.

К недочетам относятся погрешности, свидетельствующие о недостаточно полном или недостаточно прочном усвоении основных знаний и умений или об отсутствии знаний, не считающихся в программе основными. Недочетами также считаются: погрешности, которые не привели к искажению смысла полученного студентом задания или способа его выполнения, например, неаккуратная запись, небрежное выполнение блок-схемы и т. п.

Решение задач считается безупречным, если правильно выбран способ решения, само решение сопровождается необходимыми объяснениями, верно выполнен алгоритм решения, решение записано последовательно, аккуратно и синтаксически верно по правилам какого-либо языка или системы программирования.

Оценка «5» ставится, если: работа выполнена полностью; в теоретических выкладках решения нет пробелов и ошибок.

Оценка «4» ставится, если: работа выполнена полностью, но обоснования шагов решения недостаточны (если умение обосновывать рассуждения не являлось специальным объектом проверки); допущена одна ошибка или два-три недочета в чертежах, выкладках, чертежах блок-схем или тексте программы.

Оценка «3» ставится, если: допущены более одной ошибки или двух-трех недочетов в выкладках, чертежах блок-схем или программе, но учащийся владеет обязательными умениями по проверяемой теме.

Оценка «2» ставится, если: допущены существенные ошибки, показавшие, что обучающийся не владеет обязательными знаниями по данной теме в полной мере.

Критерии оценивания устного ответа:

Развернутый ответ обучающегося должен представлять собой связное, логически последовательное сообщение на заданную тему, показывать его умение применять определения, правила в конкретных случаях.

Критерии оценивания:

- 1) полноту и правильность ответа;
- 2) степень осознанности, понимания изученного;
- 3) языковое оформление ответа.

Критерии оценки:

Оценка «5» 100-85 баллов - если ответ показывает прочные знания основных процессов изучаемой предметной области, отличается глубиной и полнотой раскрытия темы; владение терминологическим аппаратом; умение объяснять сущность, явлений, процессов, событий, делать выводы и обобщения, давать аргументированные ответы, приводить примеры; свободное владение монологической речью, логичность и последовательность ответа; умение приводить примеры современных проблем изучаемой области.

Оценка «4» 85-76 - баллов - ответ, обнаруживающий прочные знания основных процессов изучаемой предметной области, отличается глубиной и полнотой раскрытия темы; владение терминологическим аппаратом; умение объяснять сущность, явлений, процессов, событий, делать выводы и обобщения, давать аргументированные ответы,

приводить примеры; свободное владение монологической речью, логичность и последовательность ответа. Однако допускается одна - две неточности в ответе. 13 }

Оценка «3» 75-61 - балл – оценивается ответ, свидетельствующий в основном о знании процессов изучаемой предметной области, отличающийся недостаточной глубиной и полнотой раскрытия темы; знанием основных вопросов теории; слабо сформированными навыками анализа явлений, процессов, недостаточным умением давать аргументированные ответы и приводить примеры; недостаточно свободным владением монологической речью, логичностью и последовательностью ответа. Допускается несколько ошибок в содержании ответа; неумение привести пример развития ситуации, провести связь с другими аспектами изучаемой области. }

Оценка «2» 60-50 баллов – ответ, обнаруживающий незнание процессов изучаемой предметной области, отличающийся неглубоким раскрытием темы; незнанием основных вопросов теории, несформированными навыками анализа явлений, процессов; неумением давать аргументированные ответы, слабым владением монологической речью, отсутствием логичности и последовательности. Допускаются серьезные ошибки в содержании ответа; незнание современной проблематики изучаемой области.

Критерии оценки реферата

Оценка «5» 100-86 баллов выставляется обучающемуся, если он выразил своё мнение по сформулированной проблеме, аргументировал его, точно определив ее содержание и составляющие. Приведены данные отечественной и зарубежной литературы, статистические сведения, информация нормативно-правового характера. Обучающийся знает и владеет навыком самостоятельной исследовательской работы по теме исследования; методами и приемами анализа теоретических и/или практических аспектов изучаемой области. Фактических ошибок, связанных с пониманием проблемы, нет; графически работа оформлена правильно.

Оценка «4» 85-76 - баллов - работа характеризуется смысловой цельностью, связностью и последовательностью изложения; допущено не более 1 ошибки при объяснении смысла или содержания проблемы. Для аргументации приводятся данные отечественных и зарубежных авторов. Продемонстрированы исследовательские умения и навыки. Фактических ошибок, связанных с пониманием проблемы, нет. Допущены одна-две ошибки в оформлении работы.

Оценка «3» 75-61 балл – обучающийся проводит достаточно самостоятельный анализ основных этапов и смысловых составляющих проблемы; понимает базовые основы и теоретическое обоснование выбранной темы. Привлечены основные источники по рассматриваемой теме. Допущено не более 2 ошибок в смысле или содержании проблемы, оформлении работы.

Оценка «2» 60-50 баллов - если работа представляет собой пересказанный или полностью переписанный исходный текст без каких - либо комментариев, анализа. Не раскрыта структура и теоретическая составляющая темы. Допущено три или более трех ошибок в смысловом содержании раскрываемой проблемы, в оформлении работы. Реферат обучающийся имеет право представить в виде презентации

Баллы	Оценка	Показатели	Критерии
9-10	«отлично»	1. Полнота решения задач, связанных с	Основные требования к программированию поставленных задач выполнены.

		<p>программированием;</p> <p>2.Своевременность выполнения;</p> <p>3.Правильность использованного алгоритма;</p> <p>4.Эффективность использованного алгоритма с точки зрения использования памяти ПК и времени выполнения.</p> <p>5.Самостоятельность в выполнении;</p> <p>6.Умение четко и лаконично формулировать постановку задачи, алгоритм ее решения и дать описание выполненной программы на языке программирования;</p> <p>7.Владение функциональными особенностями изученного языка программирования (использование имеющихся библиотек, дополнительных программных модулей, собственных функций, наличие компетенций в сфере объектно-ориентированного программирования).</p>	<p>Продемонстрированы умение четко сформулировать постановку предложенной задачи, определиться с алгоритмом решения и находить оптимальное решение, умение работать с исходными данными различного формата, навыки четкого и точного изложения собственной точки зрения в устной и письменной форме, убедительного отстаивания своей точки зрения, применение эффективных алгоритмов, четкое владение функционалом языка программирования</p>
7-8	«хорошо»	<p>7.Владение функциональными особенностями изученного языка программирования (использование имеющихся библиотек, дополнительных программных модулей, собственных функций, наличие компетенций в сфере объектно-ориентированного программирования).</p>	<p>Основные требования к решению задач выполнены, но при этом допущены недочеты. В частности, использован не самый эффективный алгоритм, структура входных данных не универсальна, недостаточно учтены возможные ошибки при вводе неструктурированных данных, проведен не полный анализ задачи, нет самоконтроля и самооценки, нестандартности предлагаемых решений</p>
5-6	«удовлетворительно»	<p>7.Владение функциональными особенностями изученного языка программирования (использование имеющихся библиотек, дополнительных программных модулей, собственных функций, наличие компетенций в сфере объектно-ориентированного программирования).</p>	<p>Имеются существенные отступления от постановки предлагаемой задачи, задача решена частично, все условия задачи не выполнены. В частности, отсутствуют навыки умения моделировать алгоритм решения в соответствии с заданием, представлять различные подходы к решению задачи, использование упрощенных алгоритмов решения задач, ориентированных на конечный результат</p>

0-4	«неудовлетворительно»		Задача не решена, обнаруживается существенное непонимание постановки задачи и алгоритма ее решение, отсутствие умений и навыков составления программ на основе типовых алгоритмов, незнание основных операторов языка программирования и практики их использования в процессе решения прикладных учебных задач.
-----	-----------------------	--	---

Критерии оценки презентации (доклада)

Оценка	50-60 баллов (неудовлетворительно)	61-75 баллов (удовлетворительно)	76-85 баллов (хорошо)	86-100 баллов (отлично)
Критерии	Содержание критериев			
Раскрытие проблемы	Проблема не раскрыта. Отсутствуют выводы	Проблема раскрыта не полностью. Выводы не сделаны и/или выводы не обоснованы	Проблема раскрыта. Проведен анализ проблемы без привлечения дополнительной литературы. Не все выводы сделаны и/или обоснованы	Проблема раскрыта полностью. Проведен анализ проблемы с привлечением дополнительной литературы. Выводы обоснованы
Представление	Представляемая информация логически не связана. Не использованы профессиональные термины	Представляемая информация не систематизирована и/или не последовательна. использовано 1-2 профессиональных термина	Представляемая информация не систематизирована и последовательна. Использовано более 2 профессиональных терминов	Представляемая информация систематизирована, последовательна и логически связана. Использовано более 5 профессиональных терминов
Оформление	Не использованы технологии. Больше 4 ошибок в представляемой информации	Использованы технологии частично. 3-4 ошибки в представляемой информации	Использованы технологии. Не более 2 ошибок в представляемой информации	Широко использованы технологии. Отсутствуют ошибки в представляемой информации
Ответы на вопросы	Нет ответов на вопросы	Только ответы на элементарные вопросы	Ответы на вопросы полные и/или частично полные	Ответы на вопросы полные, с приведением примеров и/или пояснений

Критерии оценки письменных заданий (ответов на вопросы):

Количество правильно выполненных заданий (ответов на вопросы) в %	Оценка
96-100%	«5» (отлично)

76-95%	«4» (хорошо)
56-75%	«3» (удовлетворительно)
55% и менее	«2» (неудовлетворительно)