

Документ подписан простой электронной подписью
Информация о владельце:
ФИО: Мищенко Елена Анатольевна
Должность: Заместитель директора по СПО
Дата подписания: 23.09.2024 14:08:58
Уникальный программный ключ:
76a278a54abade2940ce7a476e59c491b232c9db



МИНОБРНАУКИ РОССИИ

Старооскольский геологоразведочный институт (филиал)
федерального государственного бюджетного образовательного учреждения
высшего образования
**«Российский государственный геологоразведочный университет имени
Серго Орджоникидзе»
(СГИ МГРИ)**

Заместитель директора по СПО

_____ Е.А. Мищенко.

« ____ » _____ 20 __ г

**ФОНД ОЦЕНОЧНЫХ СРЕДСТВ
ПО УЧЕБНОЙ ДИСЦИПЛИНЕ**

ИНФОРМАТИКА

программы подготовки специалистов среднего звена

по специальности СПО

21.02.14 Маркшейдерское дело

2024 год

Фонд оценочных средств (далее ФОС) разработан на основе рабочей программы, с учетом требований к освоению содержания учебной дисциплины «Информатика» по специальности среднего профессионального образования (далее СПО):

21.02.14 Маркшейдерское дело

Организация-разработчик
Старооскольский геологоразведочный институт (филиал) федерального государственного бюджетного образовательного учреждения высшего образования «Российский государственный геологоразведочный университет имени Серго Орджоникидзе»

Разработчик:
Федорова Галина Николаевна, преподаватель СГИ МГРИ

ОДОБРЕН

Предметно-цикловой комиссией математики, физики, информатики

Протокол от «___» _____ 20__ г. № _____

Председатель ПЦК _____ Н.С. Гаврюшкина

РЕКОМЕНДОВАН

учебно-методическим отделом СГИ МГРИ

« 28 » февраля 2024 г.

Начальник УМО _____ О.Н. Полянская

СОДЕРЖАНИЕ

1. ПАСПОРТ ФОНДА ОЦЕНОЧНЫХ СРЕДСТВ.....	4
2. КОНТРОЛЬ И ОЦЕНКА РЕЗУЛЬТАТОВ ОСВОЕНИЯ УЧЕБНОЙ ДИСЦИПЛИНЫ.....	7
3. МАТЕРИАЛЫ ДЛЯ ПРОВЕДЕНИЯ ТЕКУЩЕГО, РУБЕЖНОГО, ПРОМЕЖУТОЧНОГО КОНТРОЛЯ.....	10

ПАСПОРТ ФОНДА ОЦЕНОЧНЫХ СРЕДСТВ

1.1. Область применения фонда оценочных средств

Фонд оценочных средств предназначен для контроля и оценки образовательных достижений обучающихся, освоивших программу учебной дисциплины «Информатика».

ФОС включают контрольные материалы для проведения текущего контроля в форме выполнения тестовых заданий, контрольных и проектных заданий и промежуточной аттестации в форме экзамена.

1.2. Требования к результатам освоения дисциплины

В результате контроля и оценки по учебной дисциплине «Информатика» осуществляется проверка следующих умений:

- уметь организовывать личное информационное пространство с использованием различных средств цифровых технологий; понимание возможностей цифровых сервисов государственных услуг, цифровых образовательных сервисов;
- уметь строить неравномерные коды, допускающие однозначное декодирование сообщений (префиксные коды); использовать простейшие коды, которые позволяют обнаруживать и исправлять ошибки при передаче данных;
- владеть теоретическим аппаратом, позволяющим осуществлять представление заданного натурального числа в различных системах счисления; выполнять преобразования логических выражений, используя законы алгебры логики; определять кратчайший путь во взвешенном графе и количество путей между вершинами ориентированного ациклического графа;
- владеть представлениями о роли информации и связанных с ней процессов в природе, технике и обществе; понятиями «информация», «информационный процесс», «система», «компоненты системы» «системный эффект», «информационная система», «система управления»; владение методами поиска информации в сети Интернет; уметь критически оценивать информацию, полученную из сети Интернет; характеризовать большие данные, приводить примеры источников их получения и направления использования;
- владеть навыками учебно-исследовательской и проектной деятельности, навыками разрешения проблем;
- уметь выявлять причинно-следственные связи и актуализировать задачу, выдвигать гипотезу ее решения, находить аргументы для доказательства своих утверждений, задавать параметры и критерии решения;
- уметь владеть навыками работы с операционными системами и основными видами программного обеспечения для решения учебных задач по выбранной специализации;
- уметь анализировать полученные в ходе решения задачи результаты, критически оценивать их достоверность, прогнозировать изменение в новых условиях;
- уметь переносить знания в познавательную и практическую области жизнедеятельности;
- уметь интегрировать знания из разных предметных областей;
- уметь выдвигать новые идеи, предлагать оригинальные подходы и решения;

- уметь самостоятельно формулировать и актуализировать проблему, рассматривать ее всесторонне;
- уметь устанавливать существенный признак или основания для сравнения, классификации и обобщения;
- уметь определять цели деятельности, задавать параметры и критерии их достижения;
- уметь выявлять закономерности и противоречия в рассматриваемых явлениях; вносить коррективы в деятельность, оценивать соответствие результатов целям, оценивать риски последствий деятельности; развивать креативное мышление при решении жизненных проблем
- уметь читать и понимать программы, реализующие несложные алгоритмы обработки числовых и текстовых данных (в том числе массивов и символьных строк) на выбранном для изучения универсальном языке программирования высокого уровня (Паскаль, Python, Java, C++, C#); анализировать алгоритмы с использованием таблиц трассировки; определять без использования компьютера результаты выполнения несложных программ, включающих циклы, ветвления и подпрограммы, при заданных исходных данных; модифицировать готовые программы для решения новых задач, использовать их в своих программах в качестве подпрограмм (процедур, функций);
- уметь реализовать этапы решения задач на компьютере; умение реализовывать на выбранном для изучения языке программирования высокого уровня (Паскаль, Python, Java, C++, C#) типовые алгоритмы обработки чисел, числовых последовательностей и массивов: представление числа в виде набора простых сомножителей; нахождение максимальной (минимальной) цифры натурального числа, записанного в системе счисления с основанием, не превышающим 10; вычисление обобщенных характеристик элементов массива или числовой последовательности (суммы, произведения среднего арифметического, минимального и максимального элементов, количества элементов, удовлетворяющих заданному условию); сортировку элементов массива;
- уметь создавать структурированные текстовые документы и демонстрационные материалы с использованием возможностей современных программных средств и облачных сервисов; умение использовать табличные (реляционные) базы данных, в частности, составлять запросы в базах данных (в том числе вычисляемые запросы), выполнять сортировку и поиск записей в базе данных; наполнять разработанную базу данных; умение использовать электронные таблицы для анализа, представления и обработки данных (включая вычисление суммы, среднего арифметического, наибольшего и наименьшего значений, решение уравнений);
- уметь использовать компьютерно-математические модели для анализа объектов и процессов: формулировать цель моделирования, выполнять анализ результатов, полученных в ходе моделирования; оценивать адекватность модели моделируемому объекту или процессу; представлять результаты моделирования в наглядном виде.

Перечисленные результаты освоения соотносятся с формируемыми общими компетенциями:

ОК 04. Осуществлять поиск и использование информации, необходимой для эффективного выполнения профессиональных задач, профессионального и личностного развития.

ОК 05. Использовать информационно-коммуникационные технологии в профессиональной деятельности.

Профессиональные компетенции по профессии 21.02.14 Маркшейдерское дело

ПК 3.2. Вычислять объемы запасов полезного ископаемого.

ПК 4.2. Определять оптимальные решения производственных задач в условиях нестандартных ситуаций.

ПК 4.4. Участвовать в оценке экономической эффективности производственной деятельности.

2. КОНТРОЛЬ И ОЦЕНКА РЕЗУЛЬТАТОВ ОСВОЕНИЯ УЧЕБНОЙ ДИСЦИПЛИНЫ

Контроль и оценка результатов освоения учебной дисциплины осуществляется преподавателем в процессе проведения практических занятий и тестирования, а также выполнения обучающимися индивидуальных заданий и самостоятельных работ.

Общая/профессиональная компетенция	Тип оценочных мероприятия
ОК 04. Осуществлять поиск и использование информации, необходимой для эффективного выполнения профессиональных задач, профессионального и личностного развития.	Тестирование Устный опрос Письменный опрос Индивидуальная самостоятельная работа Представление результатов практических работ Защита творческих работ Проверочная работа Выполнение экзаменационных заданий
ОК 05. Использовать информационно-коммуникационные технологии в профессиональной деятельности.	Тестирование Устный опрос Письменный опрос Индивидуальная самостоятельная работа Представление результатов практических работ Защита творческих работ Проверочная работа Выполнение экзаменационных заданий
ПК 3.2. Вычислять объемы запасов полезного ископаемого.	Индивидуальная самостоятельная работа Представление результатов практических работ Защита творческих работ Проверочная работа Выполнение экзаменационных заданий
ПК 4.2. Определять оптимальные решения производственных задач в условиях нестандартных ситуаций.	Индивидуальная самостоятельная работа Представление результатов практических работ Проверочная работа Выполнение экзаменационных

	заданий
ПК 4.4. Участвовать в оценке экономической эффективности производственной деятельности.	Индивидуальная самостоятельная работа Представление результатов практических работ Проверочная работа Выполнение экзаменационных заданий

Контроль и оценка освоения учебной дисциплины по разделам

Раздел (тема) учебной дисциплины	Форма текущего контроля	Коды формируемых ОК, ПК
Основное содержание		
Раздел 1. Информация и информационная деятельность человека		
Тема 1.1. Информация и информационные процессы	Тестирование	ОК 05
Тема 1.2. Подходы к измерению информации	Проверочная работа	ОК 05
Тема 1.3. Компьютер и цифровое представление информации. Устройство компьютера	Тестирование	ОК 05
Тема 1.4. Кодирование информации. Системы счисления.	Самостоятельная работа	ОК 05
Тема 1.5. Элементы комбинаторики, теории множеств и математической логики	Проверочная работа	ОК 05
Тема 1.6. Компьютерные сети: локальные сети, сеть Интернет	Тестирование	ОК 04 ОК 05
Тема 1.7. Службы Интернета. Поисковые системы. Поиск информации профессионального содержания	Самостоятельная работа	ОК 05
Тема 1.8. Сетевое хранение данных и цифрового контента.	Проверочная работа	ОК 04 ОК 05
Тема 1.9. Информационная безопасность.	Тестирование	ОК 04 ОК 05
Раздел 2. Использование программных систем и сервисов		
Тема 2.1. Обработка информации в текстовых процессорах	Проверочная работа	ОК 05
Тема 2.2. Технологии создания структурированных текстовых документов	Самостоятельная работа	ОК 05
Тема 2.3. Компьютерная графика и мультимедиа	Тестирование	ОК 05
Тема 2.4. Технологии обработки графических объектов	Проверочная работа.	ОК 05
Тема 2.5. Представление профессиональной информации в виде презентаций	Самостоятельная работа	ОК 05
Тема 2.6. Интерактивные и мультимедийные объекты на слайде	Проверочная работа	ОК 05
Тема 2.7. Гипертекстовое представление информации	Самостоятельная работа	ОК 05
Раздел 3. Информационное моделирование		
Тема 3.1. Модели и моделирование. Этапы моделирования	Тестирование	ОК 05
Тема 3.2. Списки, графы, деревья	Тестирование	ОК 05

Тема 3.3. Математические модели в профессиональной области	Самостоятельная работа	ОК 05 ПК 3.2
Тема 3.4. Понятие алгоритма и основные алгоритмические структуры	Проверочная работа	ОК 04
Тема 3.5. Анализ алгоритмов в профессиональной области	Самостоятельная работа	ОК 05
Тема 3.6. Базы данных как модель предметной области. Таблицы и реляционные базы данных	Проверочная работа	ОК 05
Тема 3.7. Технологии обработки информации в электронных таблицах. Сортировка, фильтрация, условное форматирование	Самостоятельная работа	ОК 05
Тема 3.8. Формулы и функции в электронных таблицах	Проверочная работа	ОК 05
Тема 3.9. Визуализация данных в электронных таблицах	Самостоятельная работа	ОК 05 ПК 3.2
Тема 3.10. Моделирование в электронных таблицах (на примерах задач из профессиональной области)	Проверочная работа	ОК 05
Профессионально-ориентированное содержание (содержание прикладного модуля)		
Прикладной модуль 1. Основы аналитики и визуализации данных		
Темы 1.1 – 1.5. Модели данных. Визуализация данных. Поток данных. Принятие решений на основе данных. Кейс анализа данных.	Тестирование	ОК 05
	Самостоятельная работа	ПК 3.2
	Проверочная работа	ПК 4.2,
	Проектная работа	ПК 4.4
Прикладной модуль 2. Аналитика и визуализация данных на Python		
Темы 2.1 – 2.7. Введение в язык программирования Python. Основные алгоритмические конструкции. Работа со списками и словарями. Аналитика данных. Анализ данных на практических примерах. Основы визуализации данных. Анализ больших данных в профессиональной сфере	Тестирование	ОК 05
	Устные ответы на вопросы	ПК 3.2,
	Задачи на составление программ на языке Python.	ПК 4.2,
	Рефераты	ПК 4.4

3. МАТЕРИАЛЫ ДЛЯ ПРОВЕДЕНИЯ ВХОДНОГО, ТЕКУЩЕГО И ПРОМЕЖУТОЧНОГО КОНТРОЛЯ

3.1 Материалы для проведения входного контроля

Фонд оценочных средств для входного контроля Входной контроль состоит из заданий, взятых из открытого банка ОГЭ и ВПР по информатике. На выполнение заданий входного контроля дается 1 академический час (30 минут). Входной контроль состоит их 2-х частей: обязательной и дополнительной. Обязательная часть содержит задания минимального обязательного уровня. При выполнении заданий требуется представить ход решения и указать полученный ответ. Правильно выполненное задание из обязательной части оценивается в один балл. Баллы, полученные за все выполненные задания, суммируются.

Критерии оценивания КИМ

Оценка	Количество баллов
5 (отлично)	от 90-100 %
4 (хорошо)	от 70-90 %
3 (удовлетворительно)	от 50-70%
2 (неудовлетворительно)	менее 50 %

№1. В одной из кодировок Unicode каждый символ кодируется 16 битами. Вова написал текст (в нём нет лишних пробелов): «Бор, азот, гелий, натрий, водород, кислород, рентгений, менделевий, резерфордий – химические элементы». Ученик вычеркнул из списка название одного химического элемента. Заодно он вычеркнул ставшие лишними запятую и пробел – два пробела не должны идти подряд. При этом размер нового предложения в данной кодировке оказался на 18 байт меньше, чем размер исходного предложения. Напишите в ответе вычеркнутое название элемента. Ответ _____

№2. Вася и Петя играли в шпионов и кодировали сообщение собственным шифром. Фрагмент кодовой таблицы приведён ниже.

А	Б	В	Г	Д	Е
~	#	#+	+~#	+#	~#

Расшифруйте сообщение. Получившееся слово (набор букв) запишите в качестве ответа:
~ # + + ~

Ответ _____

№3. Напишите наибольшее натуральное число x , для которого ИСТИННО высказывание:
НЕ ($x < 3$) И ($x < 4$)

Ответ _____

№4. Между населёнными пунктами А, В, С, D, Е построены дороги, протяжённость которых (в километрах) приведена в таблице:

	А	В	С	D	Е
А		3			

B	3		1	2	6
C		1			3
D		2			3
E		6	3	3	

Определите длину кратчайшего пути между пунктами А и Е. Передвигаться можно только по дорогам, протяжённость которых указана в таблице. Каждый пункт можно посетить только один раз.

Ответ _____

№5. У исполнителя Вычислитель две команды, которым присвоены номера:

1. прибавь 3
2. умножь на 2

Первая из них увеличивает число на экране на 3, вторая удваивает его. Составьте алгоритм получения из числа 1 числа 25, содержащий не более 5 команд. В ответе запишите только номера команд. (Например, 11221 – это алгоритм: прибавь 3 прибавь 3 умножь на 2 умножь на 2 прибавь 3 который преобразует число 4 в 43.). Если таких алгоритмов более одного, то запишите любой из них. Ответ _____

№6. Ниже приведена программа, записанная на трех языках программирования

Алгоритмический язык	Паскаль	Python
алг нач цел s, t, A ввод s ввод t ввод A если s > 10 или t > A то вывод "YES" иначе вывод "NO" все кон	<pre> var s, t, A: integer; begin readln(s); readln(t); readln(A); if (s > 10) or (t > A) then writeln("YES") else writeln("NO") end. </pre>	<pre> s = int(input()) t = int(input()) A = int(input()) if (s > 10) or (t > A): print("YES") else: print("NO") </pre>

Было проведено 9 запусков программы, при которых в качестве значений переменных s и t вводились следующие пары чисел: (1, 2); (11, 2); (1, 12); (11, 12); (-11, -12); (-11, 12); (-12, 11); (10, 10); (10, 5). Укажите наименьшее целое значение параметра A, при котором для указанных входных данных программа напечатает «NO» семь раз.

Ответ _____

№7. Доступ к файлу foto.jpg, находящемуся на сервере email.ru, осуществляется по протоколу http. В таблице фрагменты адреса файла закодированы цифрами от 1 до 7. Запишите последовательность этих цифр, кодирующую адрес указанного файла в сети Интернет.

- 1) foto
- 2) email
- 3) .ru
- 4) ://
- 5) http

6) /

7) .jpg

Ответ _____

8. В языке запросов поискового сервера для обозначения логической операции «ИЛИ» используется символ «|», а для логической операции «И» – символ «&». В таблице приведены запросы и количество найденных по ним страниц некоторого сегмента сети Интернет.

Запрос	Найдено страниц (в тысячах)
Москва	4220
Санкт-Петербург	3600
Москва Санкт-Петербург	5900

Какое количество страниц (в тысячах) будет найдено по запросу Москва & Санкт-Петербург? Считается, что все запросы выполнялись практически одновременно, так что набор страниц, содержащих все искомые слова, не изменялся за время выполнения запросов

Ответ _____

№9. На рисунке – схема дорог, связывающих города А, Б, В, Г, Д, Е, Ж и К. По каждой дороге можно двигаться только в одном направлении, указанном стрелкой. Сколько существует различных путей из города А в город К?

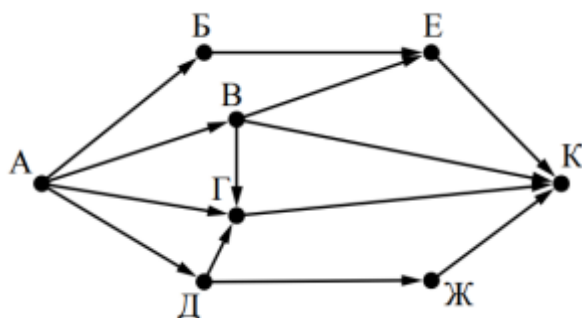

Ответ _____

№10. Переведите число 110 из десятичной системы счисления в двоичную 13 систему счисления. Сколько единиц содержит полученное число? В ответе укажите одно число – количество единиц.

Ответ _____

Эталоны ответов: № 1 2 3 4 5 6 7 8 9 10 Ответ

Ключ к проверке работы

1	2	3	4	5	6	7	8	9	10
водород	БАВГ	3	7	12121	12	5423617	1920	7	5

Критерии оценки

Количество неправильных ответов (ошибок)	Оценка
0-1	«5» (отлично)
2-5	«4» (хорошо)
6-9	«3» (удовлетворительно)
10 и больше	«2» (неудовлетворительно)

3.2 Материалы для проведения текущего контроля.

Раздел 1. Информация и информационная деятельность человека

Тема.1.1. Информация и информационные процессы **Тестирование.**

Выберите нужный ответ (ответы)

№1. Ближе всего раскрывается смысл понятия «информация, используемая в бытовом общении» в утверждении:

- а. последовательность знаков некоторого алфавита;
- б. сообщение, передаваемое в форме знаков ли сигналов;
- в. сообщение, уменьшающее неопределенность знаний;
- г. сведения об окружающем мире, воспринимаемые человеком сведения, содержащиеся в научных теориях

№2. Информацию, не зависящую от личного мнения, называют:

- а. достоверной;
- б. актуальной;
- в. объективной;
- г. полезной;
- д. понятной

№3. Информацию, отражающую истинное положение дел, называют:

- а. понятной;
- б. достоверной;
- в. объективной;
- г. полной;
- д. полезной

№4. Информацию, существенную и важную в настоящий момент, называют:

- а. полезной;
- б. актуальной;
- в. достоверной;
- г. объективной;
- д. полной

№5. Информацию, дающую возможность, решать поставленную задачу, называют:

- а. понятной;
- б. актуальной;
- в. достоверной;
- г. полезной;
- д. полной

№6. Информацию, достаточную для решения поставленной задачи, называют:

- а. полезной;
- б. актуальной;
- в. полной;
- г. достоверной;
- д. понятной

№7. Информацию, изложенную на доступном для получателя языке, называют:

- а. полной;
- б. полезной;
- в. актуальной;
- г. достоверной;
- д. понятной

№8. По способу восприятия информации человеком различают следующие виды информации:

- а. текстовую, числовую, символьную, графическую, табличную и пр.;

- б. научную, социальную, политическую, экономическую, религиозную пр.;
- в. обыденную, производственную, техническую, управленческую; визуальную, звуковую, тактильную, обонятельную, вкусовую;
- г. математическую, биологическую, медицинскую, психологическую и пр.

№9. По форме представления информации можно условно разделить на следующие виды:

- а. социальную, политическую, экономическую, техническую, религиозную и пр.;
- б. техническую, числовую, символную, графическую, табличную пр.;
- в. обыденную, научную, производственную, управленческую;
- г. визуальную звуковую, тактильную, обонятельную, вкусовую;
- д. математическую, биологическую, медицинскую, психологическую.

№10. Укажите лишний объект с точки зрения способа представления информации:

- а. школьный учебник;
- б. фотография;
- в. телефонный разговор;
- г. картина;
- д. чертеж

№11. По области применения информацию можно условно разделить на:

- а. текстовую и числовую;
- б. визуальную и звуковую;
- в. графическую и табличную;
- г. научную и техническую;
- д. тактильную и вкусовую

№12. Какое из высказываний ложно?

- а. получение и обработка информации являются необходимыми условиями жизнедеятельности любого организма.
- б. для обмена информацией между людьми служат языки.
- в. информацию условно можно разделить на виды в зависимости от формы представления.
- г. процесс обработки информации техническими устройствами носит осмысленный характер.
- д. процессы управления – это яркий пример информационных процессов, протекающих в природе, обществе, технике.

№13. Каждая знаковая система строится на основе:

- а. естественных языков, широко используемых человеком для представления информации;
- б. двоичной знаковой системы, используемой в процессах хранения, обработки и передачи информации в компьютере;
- в. определенного алфавита (набора знаков) и правил выполнения операций над знаками; правил синтаксиса алфавита.

№14. Выбери из списка все языки, которые можно считать формальными языками:

- а. двоичная система счисления
- б. языки программирования
- в. кириллица
- г. китайский язык
- д. музыкальные ноты
- е. русский язык
- ж. дорожные знаки
- з. код азбуки Морзе.

№15. Информационными процессами называются процессы, связанные с ...

- а. определенными операциями над информацией
- б. передачей и обработкой информации

в. сбором и хранением информации

№16. Информационные процессы характерны для...

- а. живой природы
- б. общества
- в. человека
- г. технических устройств

№17. Что из нижеперечисленного не является основой формирования информационной культуры?

- а. знания о законах функционирования информационной среды
- б. принцип узкой специализации
- в. знания об информационной среде
- г. умение ориентироваться в информационных потоках

№18. Установите соответствие:

А Полнота	1 Язык понятен получателю
Б Достоверность	2 Достаточность для понимания, принятия решения
В Актуальность	3 Важность, значимость
Г Понятность	4 Неискажение истинного положения дел
Д Релевантность	5 Вовремя, в нужный срок

№19. Информационная культура - это ... человека работать с информацией средствами новых информационных технологий.

- а. умение
- б. потребность
- в. способность
- г. умение и потребность

№20. Информационная деятельность людей приводит к формированию.

- а. информационного общества
- б. научно- технического общества
- в. информационной культуры

Ключ к проверке работы

1	2	3	4	5	6	7	8	9	10
г	в	б	б	г	в	д	г	б	в
11	12	13	14	15	16	17	18	19	20
г	г	в	абджз	а	абвг	б	а2 б4 в3 г1 д3	г	а

Критерии оценки

Количество неправильных ответов (ошибок)	Оценка
0-1	«5» (отлично)
2-5	«4» (хорошо)
6-9	«3» (удовлетворительно)
10 и больше	«2» (неудовлетворительно)

Тема 1.2. Подходы к измерению информации.

Проверочная работа

Вариант 1.

Задание №1.

В корзине лежит 16 шаров разного цвета. Сколько информации несет сообщение, что достали белый шар?

Задание №2.

№2. Для записи текста использовался 64-символьный алфавит. Какой объем информации в килобайтах содержат 10 страниц текста, если на каждой странице расположено 32 строки по 64 символа в строке?

Задание №3.

При регистрации в компьютерной системе каждому пользователю выдается пароль, состоящий из 21 символов и содержащий только символы A, D, F, H, X, Y, Z. Каждый такой пароль в компьютерной программе записывается минимально возможным и одинаковым целым количеством байт (при этом используют посимвольное кодирование и все символы кодируются одинаковым и минимально возможным количеством бит). Определите объем памяти в байтах, отводимый этой программой для записи 40 паролей.

Задание №4.

При регистрации в компьютерной системе каждому пользователю выдается пароль, состоящий из 15 символов и содержащий только символы из 8-символьного набора: A, B, C, D, E, F, G, H. В базе данных для хранения сведений о каждом пользователе отведено одинаковое минимально возможное целое число байт. При этом используют посимвольное кодирование паролей, все символы кодируют одинаковым минимально возможным количеством бит. Кроме собственно пароля для каждого пользователя в системе хранятся дополнительные сведения, для чего выделено целое число байт, одно и то же для всех пользователей.

Для хранения сведений о 20 пользователях потребовалось 320 байт. Сколько байт выделено для хранения дополнительных сведений об одном пользователе? В ответе запишите только целое число - количество байт.

Задание №5.

В некоторой стране автомобильный номер длиной 8 символов составляют из заглавных букв (задействовано 20 различных букв) и десятичных цифр в любом порядке. Каждый такой номер в компьютерной программе записывается минимально возможным и одинаковым целым количеством байтов (при этом используют посимвольное кодирование и все символы кодируются одинаковым и минимально возможным количеством битов). Определите объем памяти, отводимый этой программой для записи 40 номеров. (Ответ дайте в байтах.)

Задание №6.

Дайте ответы на вопросы:

1) *В чем состоит суть содержательного (вероятностного) подхода к измерению информации?*

а) Количество информации, содержащейся в последовательности символов, определяется минимально возможным количеством двоичных знаков, необходимых для кодирования этой последовательности, безотносительно к содержанию представленной информации.

б) Величина неопределенности некоторого события - это количество возможных результатов (исходов) данного события

в) Количество информации - сообщение, уменьшающее неопределенность в 2 раза, которое несет 1 бит

г) Количество информации - это последовательность символов (букв, цифр, кодов цвета точек изображения и т.д.) некоторого алфавита

2) *Как подсчитать количество информации, передаваемое в символьном сообщении?*

3) *Укажите верный знак сравнения (>, <, +) 4 Мбайт ... 0,5 Гбайт:*

4) *Укажите верное соотношение:*

а) 1 Гбайт = 1024 кбайт

б) 1 бит = 1024 байт

в) 1 Кбайт = 1024 байт

5) *Выберите строку, в которой единицы измерения информации представлены по возрастанию:*

а) килобайт, мегабайт, гигабайт

- б) байт, бит, килобайт
- в) байт, мегабайт, килобайт

Вариант 2.

Задание №1.

Какое количество информации несет в себе сообщение о том, что нужный вам файл находится на одном из 8 дисков?

Задание №2.

Сообщение занимает 3 страницы по 25 строк. В каждой строке записано по 60 символов. Сколько символов в использованном алфавите, если все сообщение содержит 1125 байтов?

Задание №3.

При регистрации в компьютерной системе каждому пользователю выдается пароль, состоящий из 12 символов и содержащий только символы А, Б, В, Г, Д, Е. Каждый такой пароль в компьютерной программе записывается минимально возможным и одинаковым целым количеством байт, при этом используют посимвольное кодирование и все символы кодируются одинаковым и минимально возможным количеством бит. Определите, сколько байт необходимо для хранения 20 паролей.

Задание №4.

При регистрации в компьютерной системе каждому пользователю выдается пароль, состоящий из 20 символов и содержащий только символы из 10-символьного набора: А, В, С, D, E, F, G, H, K, L. В базе данных для хранения сведений о каждом пользователе отведено одинаковое и минимально возможное целое число байт. При этом используют посимвольное кодирование паролей, все символы кодируют одинаковым минимально возможным количеством бит. Кроме собственно пароля, для каждого пользователя в системе хранятся дополнительные сведения, для чего выделено целое число байт, одно и то же для всех пользователей.

Для хранения сведений о 20 пользователях потребовалось 300 байт. Сколько байт выделено для хранения дополнительных сведений об одном пользователе? В ответе запишите только целое число - количество байт.

Задание №5.

В некоторой стране автомобильный номер длиной 6 символов составляют из заглавных букв (используются только 33 различных буквы) и десятичных цифр в любом порядке. Каждый такой номер в компьютерной программе записывается минимально возможным и одинаковым целым количеством байтов (при этом используют посимвольное кодирование и все символы кодируются одинаковым и минимально возможным количеством битов). Определите объём памяти, отводимый этой программой для записи 125 номеров. (Ответ дайте в байтах.)

Задание №6.

Дайте ответы на вопросы:

1) *В чем состоит суть алфавитного подхода к измерению информации?*

а) Количество информации, содержащейся в последовательности символов, определяется минимально возможным количеством двоичных знаков, необходимых для кодирования этой последовательности, безотносительно к содержанию представленной информации.

б) Величина неопределенности некоторого события - это количество возможных результатов (исходов) данного события

в) Количество информации - сообщение, уменьшающее неопределенность в 2 раза, которое несет 1 бит

г) Количество информации - это последовательность символов (букв, цифр, кодов цвета точек изображения и т.д.) некоторого алфавита

2) *Приведите формулу подсчета количества информации при уменьшении неопределенности знания.*

3) *Укажите верный знак сравнения (>, <, +) 1 кб ... 1000 байт:*

4) *Выпишите верное соотношение:*

а) 1 Тбайт = 1024 Гбайт

- б) 1 Гбайт = 1024 кбайт
 в) 1 Мбайт = 1024 байт
 5) *Выпишите строку, в которой единицы измерения информации представлены по убыванию:*
 а) килобайт, мегабайт, гигабайт
 б) байт, бит, килобайт
 в) гигабайт, мегабайт, килобайт

Ключ к проверке работы

Вариант 1.

1	2	3	4	5	6	7	8	9	10
4	15	320	10	200	в	$I = K \cdot i$	<	в	а

Вариант 2.

1	2	3	4	5	6	7	8	9	10
3	4	100	5	625	г	$N=2^i$	>	а	в

Тема 1.3. Компьютер и цифровое представление информации. Устройство компьютера

Тестирование.

Выберите нужный ответ (ответы)

№1. Тактовая частота процессора – это:

- а. число двоичных операций, совершаемых за единицу времени
- б. число обращений процессора к оперативной памяти за единицу времени
- в. скорость обмена информацией между процессором и устройствами ввода/вывода
- г. скорость обмена информацией между процессором и постоянным запоминающим устройством (ПЗУ)

№2. Через какие устройства взаимодействуют устройства внешней памяти и ввода/вывода с процессором?

- а. оперативную память
- б. контроллеры
- в. материнскую плату
- г. системный блок

№3. Часть магистрали, по которой передаются управляющие сигналы:

- а. шина управления
- б. шина адреса
- в. шина данных
- г. шина контроллеров

№4. Оперативная память ПК работает...

- а. быстрее, чем внешняя
- б. медленнее, чем внешняя
- в. одинаково по скорости с внешней памятью

№5. Внешняя память компьютера является...

- а. энергозависимой
- б. постоянной
- в. оперативной
- г. энергонезависимой

№6. Основная характеристика процессора - это...

- а. производительность
- б. размер
- в. температура
- г. цена

№7. Общим свойством машины Беббиджа, современного компьютера и человеческого мозга является способность обрабатывать:

- а. числовую информацию;
- б. текстовую информацию;
- в. звуковую информацию;
- г. графическую информацию.

№8. Укажите верное высказывание:

- а. На материнской плате размещены только те блоки, которые осуществляют обработку информации, а схемы, управляющие всеми остальными устройствами компьютера, реализованы на отдельных платах и вставляются в стандартные разъемы на материнской плате;
- б. На материнской плате размещены все блоки, которые осуществляют прием, обработку и выдачу информации с помощью электрических сигналов и к которым можно подключить все необходимые устройства ввода-вывода;
- в. На материнской плате находится системная магистраль данных, к которым подключены адаптеры и контроллеры, позволяющие осуществлять связь ЭВМ с устройствами ввода-вывода;
- г. На материнской плате расположены все устройства компьютерной системы и связь между ними осуществляется через магистраль

№9. Состав устройств, подключенных к компьютеру, называется...

- а. конфигурацией
- б. архитектурой
- в. дизайном

№10. Выбери к какому поколению относится данная особенность: Габариты — ЭВМ выполнена в виде громадных шкафов.

- а. 1 поколение
- б. 2 поколение
- в. 3 поколение
- г. поколение

№11. Как назывался первый офисный компьютер, управляемый манипулятором «мышь»?

- а. Altair 8800
- б. IBM/370
- в. Apple Lisa
- г. Apple – 1

№12. Массовое производство персональных компьютеров началось в:

- а. 40-е годы XX в.
- б. 50-е годы XX в.
- в. 80-е годы XX в.
- г. 90-е годы XX в.

№13. Укажите верное высказывание:

- а. компьютер состоит из отдельных модулей, соединенных между собой магистралью;
- б. компьютер представляет собой единое, неделимое устройство;
- в. составные части компьютерной системы являются незаменимыми;
- г. компьютерная система способна сколь угодно долго соответствовать требованиям современного общества и не нуждается в модернизации.

№14. Наименьшим адресуемым элементом оперативной памяти является:

- а. машинное слово;
- б. регистр;
- в. байт;
- г. файл.

№15. При выключении компьютера вся информация стирается:

- а. на флешке;
- б. в облачном хранилище;
- в. на жестком диске;
- г. в оперативной памяти

№16. Преимущества открытой архитектуры компьютера заключаются в том, что пользователь получает возможность...

- а. выбрать конфигурацию компьютера
- б. расширить систему, подключив к ней новые устройства
- в. модернизировать систему, заменив любое устройство более новым
- г. все три пункта одновременно

№17. Что относится к основным характеристикам компьютера?

- а. размер
- б. тип процессора
- в. дизайн
- г. тактовая частота
- д. разрядность
- е. объем оперативной памяти
- ж. характеристики периферийных устройств

№18. Виды сканеров...

- а. ручные
- б. многофункциональные
- в. листопротяжные
- г. планшетные
- д. барабанные

№19. Плоттеры (графопостроители) предназначены для...

- а. для создания или копирования рисунков и фотографий как на листе бумаги, после чего изображение преобразуется в цифровую форму
- б. вывода графической информации, создания схем, чертежей, графики, карт, трехмерных изображений

№20. К манипуляторам относятся...

- а. мышь
- б. трекбол
- в. световое перо
- г. тачпад
- д. джойстик

Ключ к проверке работы

1	2	3	4	5	6	7	8	9	10
б	б	а	а	б	а	а	а	б	а
11	12	13	14	15	16	17	18	19	20
в	в	а	в	г	г	а,б,в	а,в,г,д	б	а,б,г,д

Критерии оценки

Количество неправильных ответов (ошибок)	Оценка
0-1	«5» (отлично)
2-5	«4» (хорошо)
6-9	«3» (удовлетворительно)
10 и больше	«2» (неудовлетворительно)

Тема 1.4. Кодирование информации. Системы счисления.

Самостоятельная работа

Вариант 1.

Задание №1.

Перевести число 10001100_2 из двоичной системы в системы с основанием 8, 10, 16.

Задание №2.

Перевести число 2058 из восьмеричной системы в системы с основанием 2, 10, 16.

Задание №3.

Перевести число 155 из десятичной системы в системы с основанием 2, 8, 16.

Задание №4.

Перевести число 8916_{16} из шестнадцатеричной системы в системы с основанием 2, 8, 10.

Задание №5.

Текст длиной 32768 символов закодирован с помощью алфавита, содержащего 64 символа. Сколько килобайт занимает в памяти этот текст?

Задание №6.

Сообщение длиной 28672 символа занимает в памяти 21 Кбайт. Найдите мощность алфавита, который использовался при кодировании.

Задание №7.

Рисунок размером 92 на 2048 пикселей закодирован с палитрой 2 цвета. Сколько килобайт занимает в памяти рисунок без учёта сжатия?

Задание №8.

Рисунок размером 512 на 384 пикселей занимает в памяти 168 Кбайт (без учёта сжатия). Найдите максимально возможное количество цветов в палитре изображения.

Задание №9.

Дан черно-белый растровый рисунок:

Запишите шестнадцатеричный код, соответствующий этому рисунку.

Задание №10.

Звук длительностью 2 минуты оцифрован с частотой 11000 Гц. Разрядность кодирования - 24 бита. Определите размер полученного файла в Мбайтах. Результат округлите до двух цифр после запятой.

Вариант 2.

Задание №1.

Перевести число 11000111_2 из двоичной системы в системы с основанием 8, 10, 16.

Задание №2.

Перевести число 346_8 из восьмеричной системы в системы с основанием 2, 10, 16.

Задание №3.

Перевести число 137 из десятичной системы в системы с основанием 2, 8, 16.

Задание №4.

Перевести число D_{16} из шестнадцатеричной системы в системы с основанием 2, 8, 10.

Задание №5.

Текст длиной 57344 символов закодирован с помощью алфавита, содержащего 32 символа. Сколько килобайт занимает в памяти этот текст?

Задание №6.

Сообщение длиной 10240 символов занимает в памяти 5 Кбайт. Найдите мощность алфавита, который использовался при кодировании.

Задание №7.

Рисунок размером 448 на 128 пикселей закодирован с палитрой 2 цвета. Сколько килобайт занимает в памяти рисунок без учёта сжатия?

Задание №8.

Рисунок размером 128 на 128 пикселей занимает в памяти 6 Кбайт (без учёта сжатия). Найдите максимально возможное количество цветов в палитре изображения.

Задание №9.

Дан черно-белый растровый рисунок:

Запишите шестнадцатеричный код, соответствующий этому рисунку.

Задание №10.

Звук длительностью 1 минута оцифрован с частотой 11000 Гц. Разрядность кодирования - 16 бит. Определите размер полученного файла в Мбайтах. Результат округлите до двух цифр после запятой.

Ключ к проверке работы

Вариант 1.

1	2	3	4	5	6	7	8	9	10
214 ₈	10000101 ₂	10011011 ₂	10001001 ₂	24	64	23	128	4450408	3,78
140	133	233 ₈	211 ₈						
8C ₁₆	85 ₁₆	9B ₁₆	137						

Вариант 2.

1	2	3	4	5	6	7	8	9	10
307 ₈	11100110 ₂	10001001 ₂	11010110 ₂	35	16	7	8	5450414	1,26
199	230	211 ₈	326 ₈ 214						
C7 ₁₆	E6 ₁₆	89 ₁₆							

Тема 1.5. Элементы комбинаторики, теории множеств и математической логики

Проверочная работа

Вариант 1

1. Дайте определение понятию «Рассуждение».
2. Какие формулы называются равносильными?
3. Какая логическая связка соответствует дизъюнкции?
4. Что такое таблица истинности?
5. Виды логических операций.

Задание №2.

Сколько простых высказываний в составном выражении? Запиши эти высказывания с помощью переменных. Запиши на языке алгебры логики выражение и определи в каком случае оно истинно: «Даша, Маша и Наташа дежурят в СОФ МГРИ».

Задание №3.

Вычислите $\frac{22!}{20!}$

Задание №4.

Несколько стран в качестве символа своего государства решили использовать флаг в виде трех горизонтальных полос одинаковых по ширине, но разных по цвету: белый, синий, красный. Сколько стран могут использовать такую символику при условии, что у каждой страны свой, отличный от других, флаг?

Задание №5.

Из шести землеустроителей двух необходимо отправить на курсы повышения квалификации. Сколькими способами это можно сделать?

Вариант 2

Задание №1.

Дайте письменные ответы на вопросы:

1. Дайте определение понятию «Высказывание».
2. Что такое логическое выражение?
3. Какие формулы называются тавтологиями?
4. Какая логическая связка соответствует эквивалентности?
5. Как выглядит таблица истинности для дизъюнкции?

Задание №2.

Сколько простых высказываний в составном выражении? Запиши эти высказывания с помощью переменных. Запиши на языке алгебры логики выражение и определи в каком случае оно ложно: «Если будет дождь, то я возьму зонт».

Задание №3.

Вычислите $\frac{10!}{8!2!}$

Задание №4.

Студенты 1 курса изучают 10 предметов. Сколькими способами можно составить расписание на один день, чтобы в нем было 4 различных предмета?

Задание №5.

В группе 7 студентов успешно занимаются математикой. Сколькими способами можно выбрать из них двоих для участия в олимпиаде по предмету?

Ключ к проверке работы

Вариант 1

Задание №2. А= «Даша дежурит в СОФ МГРИ», В= «Маша дежурит в СОФ МГРИ», С= «Наташа дежурит в СОФ МГРИ». При А=1, В=1 и С=1 выражение истинно, т.к. это конъюнкция

Задание №3. 1,231

Задание №4. $P_3=3!=3*2*1=6$

Задание №5. $C_6^2 = \frac{6!}{2!4!} = 15$

Вариант 2

Задание №2. А= «Будет дождь», В= «Я возьму зонт».

При А=1 и В=0 выражение ложно, т.к. (импликация)

Задание №3. 45

Задание №4. $A_{10}^4 = \frac{10!}{(10-4)!} = 5040$

Задание №5. $C_7^2 = \frac{7!}{5!2!} = 21$

Тема 1.6. Компьютерные сети: локальные сети, сеть Интернет

Тестовые задания.

Инструкция: Выберите верный ответ (ответы)

1. Как называется комплекс аппаратных и программных средств, реализующих обмен информацией между ПК?

- а) компьютерная линия
- б) компьютерная сеть
- в) компьютеризированная сеть

2. Что используется для общего доступа пользователей сети?

- а) клиент
- б) рабочая станция
- в) сервер

3. Сеть, объединяющая несколько компьютеров, позволяющая использовать ресурсы компьютеров и подключённых к сети периферийных устройств, называется:

- а) замкнутая
- б) региональная
- в) локальная

4. Какой канал связи обеспечивает высокоскоростную передачу?

- а) оптоволокно
- б) стекловолокно
- в) двужильный кабель

5. Данные в сети передаются пакетами размером не более:

- а) 1,5 Байт
- б) 1,5 Кб
- в) 1,5 Гб

6. Что должен иметь каждый компьютер или принтер, подключенный к локальной сети?

- а) сетевой адаптер
- б) маршрутизатор
- в) коммутатор

7. Как называется схема соединения компьютеров в сети?

- а) мифология сети
- б) топология сети
- в) база данных

8. Какую топологию имеет сеть на основе сервера?

- а) звезда
- б) общая шина
- в) кольцо

9. Одноранговыми называются сети:

- а) соединённые одним кабелем
- б) соединённые через сервер
- в) в которых все компьютеры равноправны

10. С чем соединяются все компьютеры в одноранговых локальных сетях с топологией звезда?

- а) маршрутизатором
- б) концентратором
- в) модемом

11. Основная функция сетевого адаптера:

- а) подача напряжения к компьютеру
- б) обеспечение точки доступа
- в) приём и передача информации из сети

12. Веб — страницы передаются по протоколу:

- а) HTTP
- б) SMTP
- в) HTML

13. Домашняя страница - это...:

- а) страница, созданная пользователем и размещена в сети Интернет
- б) сайты современных веб — порталов
- в) определенная страница, установленная в настройках браузера, с которой пользователь начинает работу в WWW

14. Интернет — браузеры предназначены:

- а) для подключения к сети Интернет
- б) для просмотра HTML — документов
- в) для просмотра off-line веб — страницы, загруженной из сети Интернет

15. Что обозначает сокращение ЛВС?

- а) локальная вычислительная сеть
- б) локальная выдающая сеть
- в) локальная внешняя сеть

16. Укажите скорость передачи среднескоростной сети:

- а) до 100Мбайт/с
- б) до 100Мбит/с
- в) до 1000Мбит/с

17. Глобальная сеть:

- а) это система связанных между собой локальных сетей и компьютеров отдельных пользователей
- б) это система связанных между собой компьютеров
- в) это система связанных между собой локальных сетей

18. Определите вид топологии:

1 Все рабочие станции подключены в сеть через центральное устройство (коммутатор).	А Кольцо
2 Все рабочие станции подключены к одному кабелю с помощью специальных разъёмов	Б Звезда
3 Каждый компьютер соединён с двумя соседними, причём от одного он только получает данные, а другому только передаёт. Таким образом, пакеты движутся в одном направлении.	В Шина

19. Установите соответствие между устройствами и их назначением

1 Устройство для передачи пакета данных только тому узлу, которому он предназначен.	А Шлюз
2 Дублирует пакеты на все подключенные к нему рабочие станции	Б Коммутатор
3 Используется для объединения в сеть устройств, использующих разные протоколы обмена данными	В Точка доступа
4 Используется для объединения компьютеров в беспроводную сеть	Г Концентратор

20. Для связи локальной сети с Интернетом необходимо такое устройство как...

- а) коммутатор
- б) концентратор
- в) адаптер
- г) маршрутизатор

Ключ к проверке работы

1	2	3	4	5	6	7	8	9	10
б	в	в	а	б	а	б	а	в	б
11	12	13	14	15	16	17	18	19	20
в	а	в	б	а	б	а	1б,2в,3а	1б,2г,3а	г

Тема 1.7. Службы ИнтернетаСамостоятельная работа**Задание №1.**

На сервере info.edu находится файл list.doc, доступ к которому осуществляется по протоколу ftp. Фрагменты адреса данного файла закодированы буквами *a, b, c... g* (см. таблицу). Запишите последовательность этих букв, которая кодирует адрес указанного файла в Интернете без пробелов.

a	b	c	d	e	f	g
---	---	---	---	---	---	---

info	list	://	.doc	ftp	.edu	/
------	------	-----	------	-----	------	---

Задание №2.

№1. Для поиска информации в Интернете используют:

- а) поисковые системы общего назначения
- б) различные механизмы поиска
- в) специальные поисковые серверы

№2. Если в чате, форуме, гостевой книге Вас оскорбили или умышленно обидели, то нужно (выберите 2 ответа)

- а) обидеться и уйти
- б) ответить в том же стиле
- в) пожаловаться администратору
- г) не поддаваться на провокацию

№3. По какому протоколу осуществляется передача файлов в сети Интернет?

- а) по модему
- б) E-mail
- в) HTTP
- г) FTP

№4. POP3, SMTP — это протоколы

- а) электронной почты
- б) служб телеконференция
- в) Интернет-телефонии
- г) форумов прямого общения

№5. Задан адрес электронной почты в сети Интернет: username@school.msk.ru. Укажите имя владельца этого электронного адреса.

- а) user
- б) school.msk
- в) school.msk.ru
- г) username

№6. Если ключевые слова были выбраны неудачно, то:

- а) URL-адреса документов могут быть слишком большим
- б) URL-адреса документов могут не найти
- в) URL-адреса документов могут быть слишком маленькими

№7. К чему сводится поиск информации в каталоге?

- а) к информационным порталам
- б) к современным поисковым системам
- в) к выбору определенного каталога

№8. Что осуществляется с помощью специальных программ-роботов?

- а) поисковые системы общего назначения
- б) поиск по ключевым словам
- в) заполнение баз данных поисковых систем

№9. Браузер-это:

- а) поисковая программа которая является частью поисковой системы
- б) программа которая помогает перемещаться по интернету
- в) Web-страница

№10. Что содержит интерфейс поисковых систем общего назначения?

- а) разделы
- б) графу
- в) список разделов каталога

№11. Что не является типом поиска?

- а) поиск по всем словам
- б) поиск по любому из слов
- в) поиск по образу

№12. Поисковой системой не является:

- a) Google
- б) FireFox
- в) Rambler

№13. Что не является браузером?

- a) Rambler
- б) Mozilla firefox
- в) Google Chrome

№14. Чтобы найти стих в Интернете, зная его часть, наиболее оптимальным способом, необходимо использовать поиск по:

- a) любому слову из предложения
- б) фразе со знаками или без знаков препинания
- в) инициалам автора стихотворения

15. Режим связи с Web-сервером в реальном времени:

- a) off-line режим
- б) нет такой связи
- в) on-line режим

Задание №3.

Поиск информации в Интернете.

А) Найдите значение следующих терминов по специальности и оформите таблицу:

Термин	Определение
<i>азимут скважины</i>	
<i>вынос в натуру:</i>	
<i>геодинамический мониторинг:</i>	
<i>горный отвод:</i>	
<i>извлекаемые запасы:</i>	
<i>маркшейдерская документация:</i>	
<i>маркшейдерское обеспечение:</i>	
<i>опорная маркшейдерская сеть:</i>	
<i>профиль скважины:</i>	
<i>фонд скважин:</i>	

Б) Выполните поиск информационного объекта в сети Интернет

1. Произведите простой поиск информации по ключевым словам «Организация маркшейдерских работ» в Яндекс, Rambler, АПОРТ. Количество найденных результатов запишите в табличку:

Яндекс (http://www.yandex.ru)	
Rambler (http://www.rambler.ru)	
АПОРТ (http://www.aport.ru)	

2. Осуществите контекстный поиск (поиск по точной фразе) по ключевым словам «Маркшейдерское оборудование». Запишите запрос, удовлетворяющий данному условию и результат выполнения.

3. Выполните поиск информации по ключевым словам «Маркшейдерские организации и объекты», но с помощью операторов расстояния задайте поиск так, чтобы слова «Маркшейдерские» и «объекты» стояли рядом. Запишите запрос, удовлетворяющий данному условию и результат выполнения.

4. Выполните поиск документов, в которых ключевые слова «Профессия Маркшейдер» находятся в заголовке. Запишите запрос, удовлетворяющий данному условию и результат выполнения.

5. Найдите информацию о том, в каких учебных заведениях Белгородской области можно получить профессию «Маркшейдер».

Ключ к проверке работы

Задание №1. ecafgbd

Задание №2.

1	2	3	4	5	6	7	8	9	10	11	12	13	14	15
в	в,г	г	а	г	а	в	в	б	в	в	б	а	б	в

Задание №3.

Дайте определение терминов по специальности

Термин	Определение
<i>азимут скважины</i>	Угол между меридианом и касательной к горизонтальной проекции оси скважины по направлению движения часовой стрелки.
<i>вынос в натуру:</i>	Определение и закрепление на местности планового и высотного положения точек сооружения согласно его проекту.
<i>геодинамический мониторинг:</i>	Система постоянных и (или) непрерывных наблюдений, анализа и прогноза современного геодинамического состояния геологической среды, проводимая в рамках заданного регламента в пределах рассматриваемой природно-технической системы.
<i>горный отвод:</i>	Участок недр, предоставленный в виде геометризованного блока недр в соответствии с лицензией на пользование недрами.
<i>извлекаемые запасы:</i>	Часть геологических запасов, которая может быть добыта из залежи (месторождения) за весь срок разработки в рамках оптимальных проектных решений с использованием доступных технологий с учетом соблюдения требований по охране недр и окружающей среды.
<i>маркшейдерская документация:</i>	Каталоги координат, планы земной поверхности, планы горных отводов, проекции горных выработок на вертикальную и горизонтальную плоскости, исполнительные чертежи и схемы, акты о выполненных работах и другая документация, полученная в результате работ, выполняемых маркшейдерской службой.
<i>маркшейдерское обеспечение:</i>	Комплекс маркшейдерских, геодезических, гидрографических, топографических и картографических работ, выполняемых и/или контролируемых маркшейдерской службой недропользователей при поиске, разведке, обустройстве и разработке месторождений углеводородного сырья для обеспечения промышленного освоения месторождений и безопасного ведения работ, связанных с использованием недрами.
<i>опорная маркшейдерская сеть:</i>	Геодезическая сеть специального назначения, создаваемая в горных выработках при открытой и подземной разработке месторождений полезных ископаемых.
<i>профиль скважины:</i>	Проекция оси скважины на вертикальную плоскость, проходящую через ее устье и забой.
<i>фонд скважин:</i>	Число и классификация (по состоянию и назначению) всех скважин, пробуренных на месторождении

Тема 1.8. Сетевое хранение данных и цифрового контента.

Проверочная работа.

Задание 1. Создайте свой почтовый ящик на Яндексе (или войдите в него).

Задание 2. Выполните предложенный вариант создания собственной папки в облаке:

1. Перейдите на сервис Яндекс.Диска по ссылке <http://disk.yandex.ru/>

2. Скачайте необходимый для вашей операционной системы файл установки (обычно операционная система определяется автоматически) и установите на компьютер.

3. После установки программы войти в аккаунт, используя почтовый ящик от Яндекс почты (логина и пароль от почтового аккаунта).
4. Выбрать расположения папки для хранения файлов. По умолчанию она располагается на системном диске. Для смены папки нажмите «Настроить расположение папки» и с помощью кнопки «изменить» указываете папку. Нажимаете кнопку «начать работу».
5. Если все настройки были сделаны правильно, начнется скачивание всех хранящихся файлов на локальный диск (конечно, если они у вас там уже были). Вы заметите появление нового значка (летающей тарелки) в системном трее (в правом нижнем углу экрана).
6. Ждем. Нажимаем «Готово» и знакомимся с содержанием вашего Яндекс.Диска.
7. Загрузите на Яндекс.Диск любой файл из ваших файлов документов или рисунков.
8. Но, если мы хотим сразу увеличить доступное нам пространство, мы должны разместить в выделенной папке, хотя бы один файл. Загружаем файл.
9. По-умолчанию, новому пользователю предлагается 10 Гбайт дискового пространства в облаке. Создавая папку в 10 Гбайт вы должны быть уверены, что на вашем диске хватит места для размещения папки такого же размера.
10. Если вы не используете программу на компьютере для управления вашим диском, Яндекс предусмотрел возможность производить все операции с файлами и папками через веб-интерфейс.
11. Для операций над файлом или папкой, необходимо выделить их. После выделения справа появиться контекстное меню с возможными действиями: удалить; поделиться (предоставить доступ к файлу/папке другому пользователю скопировав ссылку); поделиться в социальных сетях.
12. Правой кнопкой мыши на значке вашего файла вызовите контекстное меню, выберите команду «поделиться», скопируйте появившуюся ссылку и отправьте ее преподавателю.

Задание 3. Работа с Яндекс.Диском

1. На *Рабочем столе* создать папку с именем *ПР*, в папке создать *Документ Microsoft Word* с именем *Отчет Практическая работа*.
2. Войдите в аккаунт на сервисе ЯндексДиск. (сделайте скриншот и поместите его в документ *Отчет Практическая работа*).
3. Создайте папку и загрузите на Яндекс.Диск любой файл из ваших файлов документов или рисунков. (сделайте скриншот и поместите его в документ *Отчет Практическая работа*).
4. Поделитесь ссылкой на загруженный файл с одноклассниками с помощью эл. почты. (сделайте скриншот и поместите его в документ *Отчет Практическая работа*).
5. Ознакомьтесь с Яндекс сервисами. (сделайте скриншот и поместите его в документ *Отчет Практическая работа*).
6. Попробуйте специальный поиск на сервисе Яндекс. (сделайте скриншот и поместите его в документ *Отчет Практическая работа*).
7. Перейдите в сервис Яндекс.Новости (узнайте актуальную информацию в разделе политика) (сделайте скриншот и поместите его в документ *Отчет Практическая работа*).
8. Сохранить документ *Отчет Практическая работа*. Выйти из своего аккаунта, закрыть браузер.

Задание 4. Совместная работа с проектом документа в Яндекс-Диске.

1. Загрузите документ в вашу учетную запись Яндекс-Диска.
2. Откройте документ и выберите опцию «Настроить доступ».
3. В появившемся окне выберите Редактирование. Нажмите кнопку, введите адрес электронной почты тех, с кем вы хотите совместно работать над документом.
4. Добавьте комментарий или сообщение для вашего приглашенного участника. Нажмите кнопку «Отправить», чтобы отправить приглашение. Ваши участники получают уведомление по почте о том, что вы поделились документом с ними. Они смогут открыть документ и работать над ним с помощью своей учетной записи Яндекс-Диск. Каждый участник сможет видеть изменения, внесенные другими участниками, и работать над документом в режиме реального времени.

Задание 5. Ответьте на вопросы:

1. Дайте определение понятия «облачные технологии».

2. Дайте определение Яндекс.Диск.
3. Назовите методы работы с Яндекс.Диск.
4. Какие еще облачные хранилища вам знакомы?
5. Для чего необходимы облачные хранилища?

Тема 1.9. Информационная безопасность

Тестовые задания.

Инструкция: Выберите верный ответ (ответы)

1. Под информационной безопасностью понимается:

- а) Защищенность информации и поддерживающей инфраструктуры от случайных или преднамеренных воздействий естественного или случайного характера, которые могут нанести неприемлемый ущерб субъектам информационных отношений, в том числе владельцам и пользователям информации и поддерживающей инфраструктуре
- б) Программный продукт и базы данных должны быть защищены по нескольким направлениям от воздействия
- в) Нет верного ответа

2. Защита информации:

- а) Небольшая программа для выполнения определенной задачи
- б) Комплекс мероприятий, направленных на обеспечение информационной безопасности
- в) Процесс разработки структуры базы данных в соответствии с требованиями пользователей

3. Информационная безопасность зависит от:

- а) Компьютеров, поддерживающей инфраструктуры
- б) Пользователей
- в) Информации

4. Конфиденциальностью называется:

- а) Защита программ и программных комплексов, обеспечивающих технологию разработки, отладки и внедрения создаваемых программных продуктов
- б) Описание процедур
- в) Защита от несанкционированного доступа к информации

5. Что такое политика безопасности?

- а) Детализированные документы по обработке инцидентов безопасности
- б) Широкие, высокоуровневые заявления руководства
- в) Общие руководящие требования по достижению определенного уровня безопасности

6. Эффективная программа безопасности требует сбалансированного применения:

- а) Контрмер и защитных механизмов
- б) Процедур безопасности и шифрования
- в) Технические и нетехнические методов

7. Функциональность безопасности определяет ожидаемую работу механизмов безопасности, а гарантии определяют:

- а) Уровень доверия, обеспечиваемый механизмом безопасности
- б) Внедрение управления механизмами безопасности
- в) Классификацию данных после внедрения механизмов безопасности

8. Что из перечисленного не является целью проведения анализа рисков?

- а) Выявление рисков
- б) Делегирование полномочий
- в) Количественная оценка воздействия потенциальных угроз

9. Виды информационной безопасности:

- а) Персональная, корпоративная, государственная
- б) Клиентская, серверная, сетевая
- в) Локальная, глобальная, смешанная

10. Что называют защитой информации?

- а) Деятельность по предотвращению утечки защищаемой информации

- б) Деятельность по предотвращению несанкционированных воздействий на защищаемую информацию
- в) Деятельность по предотвращению непреднамеренных воздействий на защищаемую информацию

11. Обеспечение какого из свойств информации не является задачей информационной безопасности?

- а) Актуальность
- б) Аутентичность
- в) Целостность
- г) Конфиденциальность

12. К показателям информационной безопасности относятся:

- а) Дискретность
- б) Целостность
- в) Конфиденциальность
- г) Доступность
- д) Актуальность

13. Установите соответствие

1 право пользования	А только собственник информации имеет право определять, кому эта информация может быть предоставлена
2 право распоряжения	Б собственник информации имеет право использовать ее в своих интересах
3 право владения	В никто, кроме собственника информации, не может ее изменять

14. Лицензия на программное обеспечение – это:

- а) Документ, определяющий порядок распространения программного обеспечения, защищённого авторским правом
- б) Документ, определяющий порядок использования и распространения программного обеспечения, незащищённого авторским правом
- в) Документ, определяющий порядок использования и распространения программного обеспечения, защищённого авторским правом
- г) Документ, определяющий порядок использования программного обеспечения, защищённого авторским правом

15. Как называется совокупность условий и факторов, создающих потенциальную или реально существующую опасность нарушения безопасности информации?

- а) Уязвимость
- б) Слабое место системы
- в) Угроза
- г) Атака

16. Пароль пользователя должен:

- а) Содержать цифры и буквы, знаки препинания и быть сложным для угадывания
- б) Содержать только буквы
- в) Иметь явную привязку к владельцу (его имя, дата рождения, номер телефона и т.п.)
- г) Быть простым и легко запоминаться, например «123», «111», «qwerty» и т.д.

17. Установите соответствие между средством или способом защиты и проблемой, для решения которой данный способ применяется:

1 использование тонкого клиента	А передача секретной информации сотрудникам компании (человеческий фактор)
2 шифрование с открытым ключом	Б доступ посторонних к личной информации
3 Антивирусы	В несанкционированный доступ к компьютеру и части сети
4 Авторизация пользователя	Г доступ посторонних к личной информации при хранении и передаче по открытым каналам связи
5 Межсетевые экраны	Д вредоносные программы

18. Шифрование информации это:

- а) Процесс ее преобразования, при котором содержание информации становится непонятным для не обладающих соответствующими полномочиями субъектов
- б) Процесс преобразования, при котором информация удаляется
- в) Процесс ее преобразования, при котором содержание информации изменяется на ложную
- г) Процесс преобразования информации в машинный код

19. Функция защиты информационной системы, гарантирующая то, что доступ к информации, хранящейся в системе, может быть осуществлен только тем лицам, которые на это имеют право

- а) Управление доступом
- б) Конфиденциальность
- в) Аутентичность
- г) Целостность
- д) Доступность

20. Что можно отнести к правовым мерам ИБ?

- а) Разработку норм, устанавливающих ответственность за компьютерные преступления, защиту авторских прав программистов, совершенствование уголовного и гражданского законодательства, а также судопроизводства
- б) Охрану вычислительного центра, тщательный подбор персонала, исключение случаев ведения особо важных работ только одним человеком, наличие плана восстановления работоспособности центра и т.д.
- в) Защиту от несанкционированного доступа к системе, резервирование особо важных компьютерных подсистем, организацию вычислительных сетей с возможностью перераспределения ресурсов в случае нарушения работоспособности отдельных звеньев, установку оборудования обнаружения и тушения пожара, оборудования обнаружения воды, принятие конструктивных мер защиты от хищений, саботажа, диверсий, взрывов, установку резервных систем электропитания, оснащение помещений замками, установку сигнализации и многое другое
- г) Охрану вычислительного центра, установку сигнализации и многое другое

Ключ к проверке работы

1	2	3	4	5	6	7	8	9	10
а	б	а	в	б	в	а	б	а	а,б,в
11	12	13	14	15	16	17	18	19	20
а	б в г	1б 2а	в	в	а	1а 2г	а	б	а

		3в				3д 4б 5в			
--	--	----	--	--	--	-------------	--	--	--

Раздел 2. Использование программных систем и сервисов
Тема 2.1. Обработка информации в текстовых процессорах.

Проверочная работа (выполняется на компьютере)

Создайте в текстовом процессоре MS Word документ по предложенному образцу.

- | | | |
|--------------------|------------------------------------|---------------|
| I. Алексеева Ирина | А. Печатные издания: | ♈ - овен; |
| II. Иванова Алена | 📖 Учебники; | ♉ - телец; |
| III. Козлова Ольга | 📖 Хрестоматии; | ♊ - близнецы; |
| IV. Сергеева Мила | 📖 Дидактические материалы; | ♋ - рак; |
| V. Тулинова Маша | 📖 Репродукции картин. | |
| VI. Харламова Вика | | |
| A. Алексеева Ирина | В. Аудиовизуальные средства | ♌ - лев; |
| B. Иванова Алена | обучения: | ♍ - дева; |
| C. Козлова Ольга | 🎞 Диафильмы; | ♎ - весы; |
| D. Сергеева Мила | 🎞 Кинофильмы; | ♏ - скорпион; |
| E. Тулинова Маша | 🎞 Аудиокассеты; | |
| F. Харламова Вика | 🎞 Компьютерные программы. | |
| 1) Алексеева Ирина | С. Вид занятий: | ♐ - стрелец; |
| 2) Иванова Алена | ❖ лекции; | ♑ - козерог; |
| 3) Козлова Ольга | ❖ семинары; | ♒ - водолей; |
| 4) Сергеева Мила | ❖ практические работы; | ♓ - рыбы |
| 5) Тулинова Маша | ❖ самостоятельные работы. | |
| 6) Харламова Вика | | |

Вещество	Выбросы		Доля примесей в процентах
	Естественные	Антропогенные	
Твердые частицы	3700	1000	27
CO	5000	304	5,7
CH ₄	2600	88	3,3
NO ₂	770	53	6,5
SO ₂	650	150	13,3

$$\frac{B_1C_1}{AH_1} + 1 = \frac{BC}{AH} + 1$$

$$\frac{a}{h_a} = \frac{b}{h_b} = \frac{c}{\left(\frac{h_a h_b}{h_c}\right)} \quad (1)$$

$$2\sqrt{OD^2 - OC^2} = 2\sqrt{OA^2 - OC^2} = AB = P_1Q_1$$

Цилиндр — это тело, которое получается при вращении прямоугольника около своей стороны, как около оси (рис. 3): $S_{\text{бок.пов}} = 2\pi Rh$; $V = \pi R^2 h$.

Конус — это тело, которое получается при вращении прямоугольного треугольника около своего катета, как около оси (рис. 4): $S_{\text{бок.пов}} = \pi RL$; $V = \pi R^2 h/3$.

Шар — это тело, которое получается при вращении полукруга вокруг его диаметра, как вокруг оси (рис. 5): $S_{\text{пов}} = 4\pi R^2$; $V = 4\pi R^3/3$.



Рис.3



Рис.4

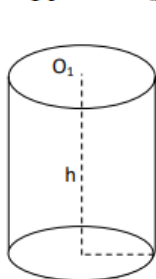

Рис.5

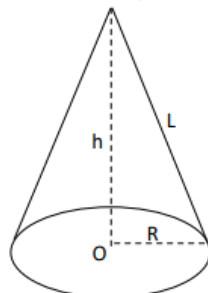

Тема 2.2. Технологии создания структурированных текстовых документов.

Самостоятельная работа (выполняется на компьютере).

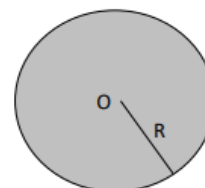
Задание №1.

Разместите предложенный текст в две, а затем в три колонки. Заголовок оставьте по центру. Предварительно уменьшите лист (A4) в 4 раза.

Маркшейдер - горный инженер или техник, специалист по проведению пространственно-геометрических измерений в недрах земли и на соответствующих участках её поверхности с последующим отображением результатов измерений на планах, картах и разрезах при горных и геолого-разведочных работах.

Маркшейдерское дело (Маркшейдерия) - отрасль горной науки и техники, предметом которой является:

- изучение на основе натуральных измерений и последующих геометрических построений структуры месторождения,
- формы и размеров тел полезного ископаемого в недрах,
- размещения в них полезных и вредных компонентов,
- свойств вмещающих пород,
- пространственного расположения выработок, процессов деформации пород и земной поверхности в связи с горными работами,
- отражение динамики производственного процесса горного предприятия. Работы выполняются с помощью маркшейдерских приборов. Данные синтезируются в горной графической документации, представляющей собой чертежи, полученные методом геометрической проекции.

Маркшейдерия является комплексной наукой и тесно связана со многими научными дисциплинами: физико-техническими, математическими, геолого-минералогическими и геологоразведочными, астрономо-геодезическими, а также с технологией разработки месторождений и строительным делом.

Маркшейдерское искусство — часть практической геометрии и самостоятельная дисциплина с задачами¹:

- ❖ съёмка рудничных выработок, месторождений полезных ископаемых и находящейся над ними поверхности;
- ❖ графическое изображение выработок и земной поверхности на основании результатов съёмки.

Специфика профессии

На маркшейдере лежит ответственность за соблюдение всех проектных геометрических параметров систем разработки полезного ископаемого, всех параметров и деформаций зданий и сооружений в шахте и на поверхности горного предприятия. Помимо определённых знаний, умений и навыков, он обязан обладать очень уравновешенным характером, быть бесконечно педантичным, аккуратным и точным в исполнении своих обязанностей, знать технику безопасности. Ошибки в его работе могут привести к колоссальным убыткам, авариям с массовой гибелью людей. Маркшейдер занимается учётом движения и состоянием запасов полезного ископаемого (вскрытые, подготовленные и готовые к выемке запасы), учётом потерь и разубоживания полезного ископаемого.

Маркшейдерская служба на горном предприятии также следит за процессом сдвижения горных пород на бортах карьера, отвалах пустых пород, и при необходимости предпринимает меры для предотвращения сдвижения горных пород, либо о предотвращении дальнейших горных работ. Смежная профессия в наземном строительстве — инженер-геодезист.

Задание №2.

Создайте таблицу по образцу, для оформления используйте панель «Таблицы и границы».

Номера станций	Номера нивелируемых точек	Отсчеты по рейке, мм			Превышения, мм				Горизонт инструмента ГИ, м	Отметки Н, м	Примечания
		задние	передние	промежуточные	вычисленные		средние				
					+	-	+	-			
1	2	3	4	5	6	7	8	9	10	11	12
1	Реп. 19	6266						+1		129,129	Нивелир НЗ № 3445. Рейки раскладные длиной 3 м, двусторонние с разностью пятков.
		1582				0104		0103			
	ПК 0		6370			0102				129,027	
			1684								
2	ПК 0	6090						+1		129,027	
		1406				0905		0905			
	ПК 1		6995			0905				128,123	
			2311								
3	ПК 1	5773							129,212	128,123	Поперечник разбит на ПК 2
		1089									
	+44			0307				+1		128,905	
	ПК2-П+6			2685		1410		1411		126,527	
	ПК2-П+20			0397		1412				
	ПК2-Л+14			1931						
	ПК2-Л+20			0639						
ПК 2			7183							126,713	
			2501								
Постраничный контроль		22206	27044		0	4838	0	2419			
			- 4838			4838					
			- 2419			2419		2419			- 2,416

Задание №3.

Создайте схему по образцу, оформите самостоятельно, используя следующие виды заливок: градиентную, текстуру, узор, рисунок.



Шкала оценивания	Критерии оценки
«отлично»	Обучающийся показал отличные умения и навыки применения полученных знаний при решении задач в рамках учебного материала. Правильно выполнил практические задания. Ответил на все дополнительные вопросы.
«хорошо»	Обучающийся показал хорошие умения и навыки применения полученных знаний при решении задач в рамках учебного материала. С небольшими неточностями выполнил практические задания. Ответил на большинство дополнительных вопросов.
«удовлетворительно»	Обучающийся показал удовлетворительные умения и навыки применения полученных знаний при решении задач в рамках учебного материала. С существенными неточностями выполнил практические задания. Допустил много неточностей при ответе на дополнительные вопросы.
«неудовлетворительно»	Обучающийся продемонстрировал недостаточный уровень знаний и умений при решении задач в рамках учебного материала. При ответах на дополнительные вопросы было допущено множество неправильных ответов.

Тема 2.3. Компьютерная графика и мультимедиа.

Тестовые задания.

Выберите верный ответ (ответы)

1. Программа для создания и редактирования рисунков:

- а) графический директор
- б) графический режиссер
- в) графический редактор

2. После выделения части текста и выбора команды Копировать в графическом редакторе этот фрагмент:

- а) останется на экране и будет помещен в буфер обмена
- б) останется на экране
- в) будет помещен в буфер обмена

3. К какому типу компьютерной графики относится программа Paint?

- а) трёхмерная
- б) растровая
- в) фрактальная

4. Как называется устройство, которое чаще всего используют для создания графических файлов:

- а) видеокамера
- б) клавиатура
- в) графический планшет

5. Укажите лишнее в перечне:

- а) карандаш
- б) кисть
- в) линия

6. Удалить часть изображения средствами графического редактора можно с помощью:

- а) инструмента Кисть
- б) одного из пунктов меню Файл
- в) выделения и клавиши Delete

7. Чем больше разрешение, тем изображение:

- а) темнее
- б) качественнее
- в) светлее

8. Наименьшим элементом изображения на графическом экране монитора является:

- а) символ
- б) линия
- в) пиксель

9. С помощью графического редактора Paint можно:

- а) создавать и редактировать графики, диаграммы
- б) создавать и редактировать простые графические изображения
- в) настраивать анимацию графических объектов

10. Мультимедийный продукт, представляющий собой последовательность выдержанных в одном графическом стиле слайдов:

- а) компьютерная презентация
- б) компьютерная графика
- в) компьютерная программа

11. Что относится к средствам мультимедиа?

- а) анимация, текст, видео, мультимедийные программы
- б) видео, анимация, текст, звук, графика
- в) звук, текст, графика, изображения

12. Какая часть компьютерной игры является мультимедийным продуктом?

- а) вся игра полностью
- б) анимационная составляющая
- в) ролики-заставки, вставленные в игру

13. Как ещё можно назвать интерактивный режим работы?

- а) динамический

- б) диалоговый
- в) сетевой

14. Выберите один из основных недостатков мультимедийных продуктов:

- а) требовательны к операционной системе
- б) требуют использования дорогостоящей аппаратуры
- в) требуют большого объема памяти

15. Что предпринимается для уменьшения объема видеофайла?

- а) используются специальные алгоритмы сжатия
- б) большой видеофайл разделяют на несколько частей
- в) содержимое видеофайла сокращают, оставляя только самое существенное

16. Что из перечисленного является примером использования мультимедийных технологий в культуре?

- а) покупка билета в музей через интернет
- б) виртуальные экскурсии по музеям
- в) цифровые репродукции картин

17. Какой элемент компьютера преобразует звук из непрерывной формы в дискретную и наоборот?

- а) звуковая карта
- б) аудио кодеки
- в) микрофон

18. Как называется показ, представление чего-либо нового, выполняемые докладчиком с использованием всех возможных технических и программных средств?

- а) мультимедийное представление
- б) знакомство
- в) презентация

19. Как называется многослойная структура, на нем могут быть размещены информационные объекты и управляющие кнопки?

- а) слайд презентации
- б) файл презентации
- в) метод презентации

20. Особенность технологии-мультимедиа:

- а) одновременная работа со звуком, анимацией, видео, статичными объектами
- б) возможность обработки графических изображений
- в) возможность обработки графики и текста

Ключ к проверке работы

1	2	3	4	5	6	7	8	9	10
в	а	б	в	в	в	б	в	б	а
11	12	13	14	15	16	17	18	19	20
б	а	б	в	а	б	а	в	а	а

Тема 2.4. Технологии обработки графических объектов.

Проверочная работа.

Вариант №1.

Задание №1.

Ответьте на вопросы:

- А) Что понимают под компьютерной графикой?
- Б) Дайте характеристику компьютерному растровому изображению.
- В) На чем основано создание трехмерного изображения?

Задание №2.

Создайте изображение по образцу.

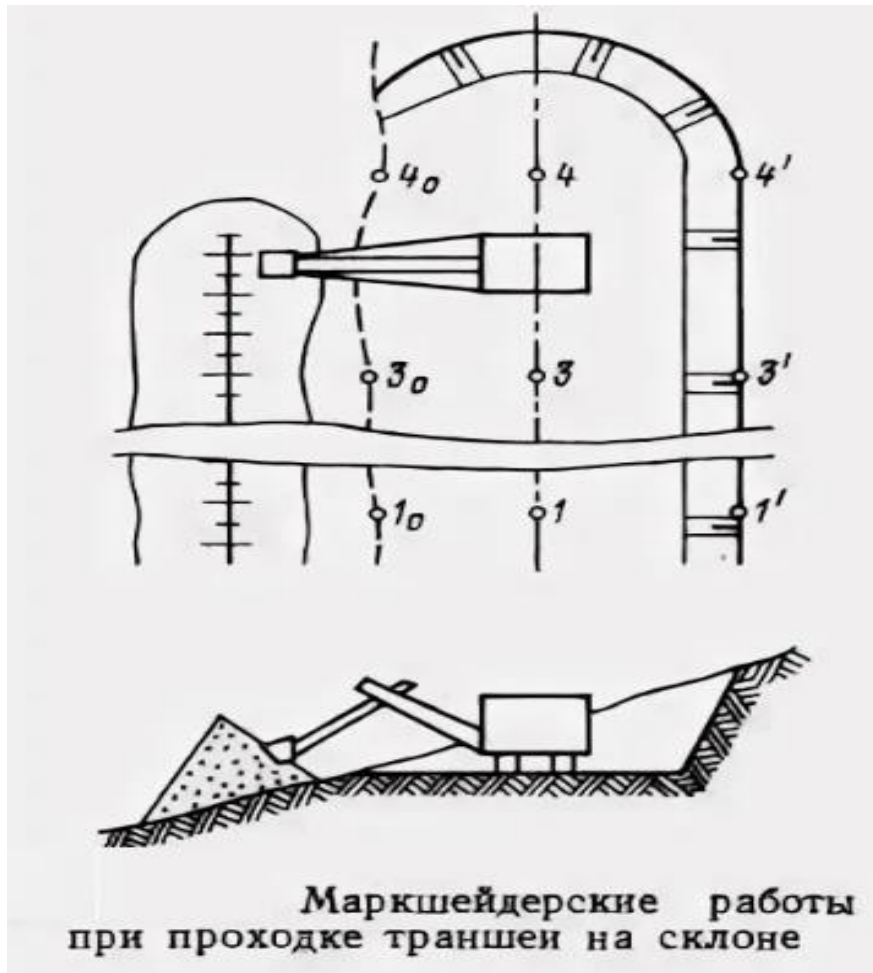

Задание №3.

Создать и обработать звук в АудиоМастер (запись голоса, обработка записи, наложение второго звука, экспорт звука с соответствующими параметрами).

Вариант №2.

Задание №1.

Ответьте на вопросы:

- А) Как делятся графические изображения по способу их формирования и редактирования?
- Б) Дайте характеристику компьютерному векторному изображению.
- В) Как строится фрактальное изображение?

Задание №2.

Создайте изображение по образцу.

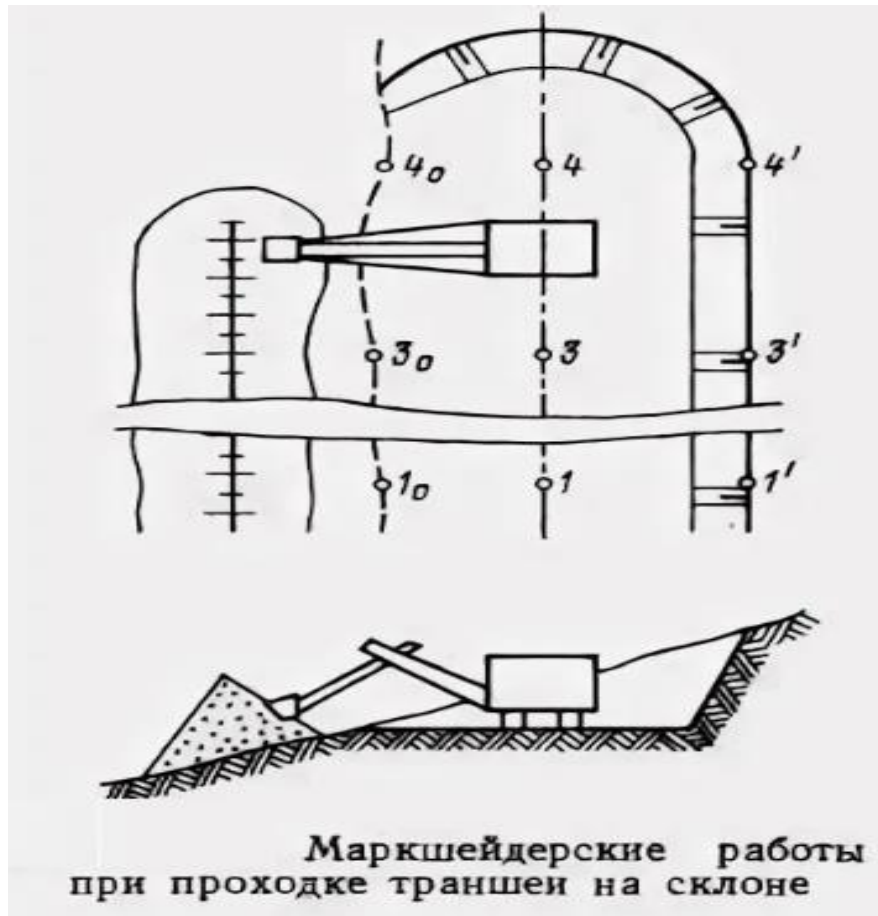

Задание №3.

Сборка видеосюжета из представленных материалов в Movavi (импорт видеоматериалов на таймлинию, обрезка фрагментов и расположение нужным образом, добавление титров, экспорт видеосюжета с соответствующими параметрами)

Тема 2.5. Представление профессиональной информации в виде презентаций.

Самостоятельная работа (выполняется на компьютере)

Задание №1.

Используя Шаблон оформления, создайте презентацию «Моя профессия - маркшейдер». Используйте единый стиль оформления слайдов. Установите автоматическую смену слайда, анимируйте материалы каждого слайда.

Задание №2.

Используя Мастер автосодержания, **создайте** презентацию «СГИ МГРИ». Используйте эффекты в презентации.

Задание №3.

Создайте презентацию в PowerPoint на тему «Предмет и задачи маркшейдерского дела». Первый слайд – титульный (по стандартному образцу), в последнем слайде фигурная (WordArt) надпись «Спасибо за внимание!». Для оформления слайдов используйте несколько (не менее четырех) вариантов дизайна. Установите автоматический переход слайдов и анимацию (с началом «после предыдущего» и «с предыдущим»).

Включите следующие материалы:

Предмет и задачи геодезии и маркшейдерского дела



- Маркшейдр (нем. Markscheider; от Mark – отметка, граница + Scheider – отделитель) – горный инженер или техник, специалист по проведению пространственно-геометрических измерений в недрах земли и на соответствующих участках ее поверхности с последующим отображением результатов измерений на планах, картах и в разрезах при горных и геолого-разведочных работ.
- Маркшейдерское дело – это отрасль горной науки и техники, изучающая структуры месторождения, формы и размеров тел полезного ископаемого в недрах, размещение в них полезных ископаемых и вредных компонентов, свойств вмещающих пород, пространственного расположения выработок, процессов деформации пород и земной поверхности и связи с горными работами, а так же отражение динамики производственного процесса горного предприятия.
- Работы выполняются с помощью маркшейдерских приборов
- Маркшейдерское дело как наука тесно связано с геодезией, геологией, прикладной математикой, горными науками.

Задачи маркшейдерской службы

- Съемка земной поверхности и горных выработок
- Производство разбивочных работ на земной поверхности и в горных выработках
- Составление горной графической документации
- Изучение форм залежей, размещение свойств полезного ископаемого в недрах
- Подсчет запасов полезного ископаемого
- Изучение процесса сдвижения горных пород и земной поверхности под влиянием горных работ
- Разработка и контроль за осуществлением мероприятий по охране объектов земной поверхности
- Участие в планировании развития горных работ, разработка нормативной документации, регламентирующей порядок и качество отработки месторождения
- Контроль за соблюдением проекта при строительстве предприятия и отработки месторождения
- Контроль за полнотой извлечения запасов полезного ископаемого из недр

Задача маркшейдерской службы делится на этапы освоения месторождения полезных ископаемых:

- При разведке месторождений
- При проектировке горных предприятий
- При строительстве горных предприятий
- При эксплуатации месторождений
- При ликвидации горных предприятий

Развитие маркшейдерии в России и за рубежом

- Маркшейдерское дело зародилось в глубокой древности вместе с возникновением горных разработок, когда появилась необходимость в определении протяженности подземных горных выработок, их взаимного положения и расположения относительно объектов земной поверхности.
- В древнее время построение контуров горных выработок производилось при помощи шнуров, при помощи которых строилась цепь треугольников, затем, при помощи этих же шнуров воспроизводились контуры горной выработки на поверхности в натуральную величину.
- Более совершенным техническим средством производства съемок явился компас. Съемки производили так называемыми висячими маркшейдерскими инструментами - комплект инструментов, состоящий из висячей буссоли (компаса) и висячего полукруга. Применение висячих инструментов для съемки подземных горных выработок базируется на ориентирующих свойствах магнитной стрелки.

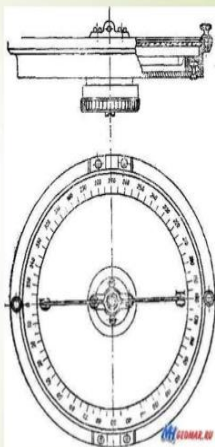

- Интенсивное развитие горного дела в России, в том числе маркшейдерии, началось при Петре I, организовавшем поиски новых месторождений полезных ископаемых и их разработку.
- Большой вклад в развитие горного образования внес капитан П.А.Олышев, издавший в 1847г. «Учебное пособие по маркшейдерскому искусству для воспитанников Корпуса горных инженеров». В этом пособии были заложены научные основы современных маркшейдерских съемок.
- Профессор Петербургского горного института Г.А. Тиме в 1872г. разработал геометрические способы ориентирования подземной съемки, определения астрономического меридиана и другие способы, направленные на улучшение маркшейдерской службы.
- Бурное развитие горнодобывающей промышленности в нашей стране после Великой Октябрьской революции способствовало развитию горной науки и маркшейдерского дела.
- Важный этап в отечественной маркшейдерии начался после Великой Отечественной войны 1941-1945гг., когда потребовалось маркшейдерское обеспечение восстановления и разрушенных и затопленных шахт Донбасса.
- В 1980-х г. маркшейдерия вернулась в Академию наук. Решение прикладных задач стало базироваться на результатах фундаментальных исследований, что позволило вывести науку в этой области знаний на более высокий уровень.

Специалисты маркшейдерской службы нужны:

- При разведке месторождений
- При проектировании горных предприятий
- При строительстве горных предприятий
- При разработке месторождений
- При ликвидации и консервации горных предприятий



Специалисты маркшейдерской службы нужны:

- При разведке месторождений
- При проектировании горных предприятий
- При строительстве горных предприятий
- При разработке месторождений
- При ликвидации и консервации горных предприятий



Роль маркшейдерской службы в вопросах охраны недр, повышения производительности и эффективности разработки полезных ископаемых

- Уровень состояния маркшейдерского дела и востребованность специалистов маркшейдеров всегда были тесно связаны со степенью развития горнодобывающих отраслей промышленности в стране.
- России в теперешних границах, в границах царской империи и в составе СССР предназначено быть горнодобывающей державой.

- Мировой опыт применения современных электронных маркшейдерских технологий показывает острую необходимость внедрения в практику повседневной работы маркшейдеров электронных тахеометров.
- Современные электронные тахеометры имеют электронные схемотехнические решения, построенные на новом поколении микросхем, отличающихся пониженным энергопотреблением.



Тема 2.6. Интерактивные и мультимедийные объекты на слайде.

Проверочная работа (выполняется на компьютере)

Создайте презентацию в PowerPoint на тему «Маркшейдерские работы при строительстве шахт».

Отредактируйте цвета ранее созданного шаблона оформления презентации. На каждый слайд установите фоновый рисунок со значком СГИ МГРИ в правом верхнем углу слайда. При создании слайдов для раскрытия темы используйте возможности вставки таких объектов, как изображения, gif анимация, надписи, видео, снимки экрана, 3D объекты. Сделайте автоматический переход слайдов.

Для раскрытия содержания презентации, используйте следующие материалы:

Виды маркшейдерского обеспечения открытого способа разработки месторождений

Под **открытыми горными работами** понимают разработку месторождений полезных ископаемых с земной поверхности.

К открытым горным работам относят:

карьерные разработки с применением экскаваторов, бульдозеров и гидромониторов;

подводные разработки дна различных водоемов, морей и океанов с применением драг, земснарядов и грейферов.



Виды маркшейдерского обеспечения открытого способа разработки месторождений

Открытым способом добывается свыше 75% общего объема твердого минерального сырья и доля его растет.

Преимущество открытого способа разработки по сравнению с подземным способом

- производительнее
- экономичнее
- безопаснее

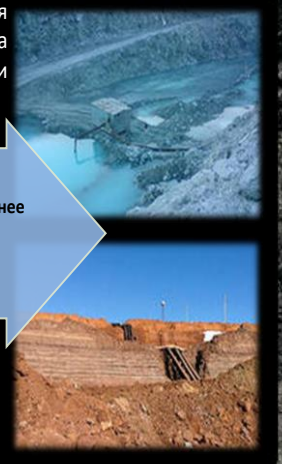

Виды маркшейдерского обеспечения открытого способа разработки месторождений

Для разработки горных пород применяют:

- ✓ роторные экскаваторы в комплексе с конвейерным транспортом,
- ✓ мощные шагающие экскаваторы – драглайны.
- ✓ новые буровые станки – шарошечного и пневмоударного бурения,
- ✓ карьерные экскаваторы типа механической лопаты с ковшами емкостью до 20 м³,
- ✓ автосамосвалы емкостью до 180 т.,
- ✓ мощные бульдозеры и др. техника.



Виды маркшейдерского обеспечения открытого способа разработки месторождений

Основными видами маркшейдерских работ на карьерах являются:

- развитие опорной и съемочной сетей;
- съемка горных разработок и других горнотехнических объектов;
- составление графической документации, отражающей состояние и динамику развития горных работ;
- учет движения запасов, добычи и потерь полезного ископаемого, определение обеспеченности предприятия запасами на предстоящий период;



Виды маркшейдерского обеспечения открытого способа разработки месторождений

Основными видами маркшейдерских работ на карьерах являются:

- подсчет вынутых объемов полезного ископаемого и вскрыши, учет движения взорванной массы;
- маркшейдерское обеспечение буровзрывных работ;
- изучение геометрии залегания и качества полезного ископаемого, составление горно-геометрических графиков, изображающих распределение этих свойств в пространстве;



Виды маркшейдерского обеспечения открытого способа разработки месторождений

Основными видами маркшейдерских работ на карьерах являются:

- сбор, переработка, хранение и представление в виде, необходимом для управления горными работами, всей горно-геометрической информации;
- контроль за полнотой выемки полезного ископаемого, соблюдением норм потерь и разубоживания;
- обеспечение безопасного ведения горных от оползней и обвалов, наблюдение за их состоянием.



Виды маркшейдерского обеспечения открытого способа разработки месторождений



Маркшейдерская служба отвечает:

- 1) за своевременность и эффективность выполнения мероприятий, обеспечивающих при проведении горных работ безопасность для жизни и здоровья работников и населения;
- 2) за охрану окружающей среды, зданий и сооружений от вредного влияния горных работ;
- 3) за приемку маркшейдерских и топографо-геодезических работ, выполняемых подрядными организациями;

Виды маркшейдерского обеспечения открытого способа разработки месторождений



Маркшейдерская служба отвечает:

- 4) за передачу комплекта маркшейдерской и топографо-геодезической документации соответствующим предприятиям, организациям и учреждениям, которые являются правопреемниками передаваемых, объединяемых, ликвидируемых или консервируемых предприятий по добыче полезных ископаемых;
- 5) за разработку норм потерь и разубоживания полезных ископаемых при их добыче;

Виды маркшейдерского обеспечения открытого способа разработки месторождений

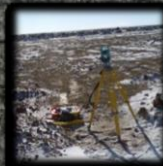

Маркшейдерская служба отвечает:



- 6) за определение и учет объемов выполненных горных работ, в том числе объемов добычи и потерь полезных ископаемых и полноты отработки запасов полезных ископаемых, а также учет состояния вскрытых, подготовленных и готовых к выемке запасов полезных ископаемых;
- 7) за выполнение, с участием геологической службы, работ, связанных с геометризацией месторождения полезных ископаемых.

Виды маркшейдерского обеспечения открытого способа разработки месторождений

В соответствии с главными задачами маркшейдерская служба карьера, разреза и прииска участвует в разработке:



- 1) проектов строительства, реконструкции, консервации и ликвидации предприятий (участков) по добыче полезных ископаемых, до разведки и эксплуатационной разведки месторождений полезных ископаемых;
- 2) планов развития горных работ;
- 3) мероприятий по безопасному ведению горных работ вблизи опасных зон; по предупреждению и ликвидации аварий; по охране зданий, сооружений и окружающей природной среды от вредного влияния горных работ; по рациональному и комплексному использованию месторождений полезных ископаемых;

Виды маркшейдерского обеспечения открытого способа разработки месторождений

В соответствии с главными задачами маркшейдерская служба карьера, разреза и прииска участвует в разработке:



- 4) проектов горных отводов и отводов земельных участков, застройки площадей залегания полезных ископаемых, рекультивации земель, нарушенных горными работами;
- 5) проектов строительства, консервации и ликвидации других объектов, связанных с использованием недрами.



Виды маркшейдерского обеспечения открытого способа разработки месторождений

Объектами съемки карьеров являются (п.88):

- > горные выработки (уступы, съезды, траншеи, линии закола при взрыве блоков, развалы, дренажные выработки, скважины, водоотводные каналы, участки укрепленных откосов и т.п.);
- > отвалы пород внутренние;
- > разведочные выработки и элементы геологического строения месторождения, видимые в натуре;
- > границы опасных зон (зоны пожаров, затопленных горных выработок, оползней, обрушений и т.п.);
- > транспортные пути в карьере и на внутренних отвалах, ленточные конвейеры и переходы через них, лестницы между уступами;
- > сооружения (эстакады, подъемники, подвесные канатные дороги, электроподстанции, постоянные линии электропередачи, установки гидромеханизации, плотины, водоспуски, трубопроводы, помещения наносных и землесосных установок).





Тема 2.7. Гипертекстовое представление информации.

Самостоятельная работа.

Задание №1. Дайте ответы на вопросы:

1. Что такое гипертекст?
2. Опишите возможные варианты создания гиперссылок.
3. Что означает понятие «омнифонтовая система»?
4. Правила создания оглавления текста.
5. Как создать закладку?

Задание №2. Наберите текст по образцу:

The British Museum

The British Museum has one of the **largest** libraries in the world. It has a copy of every book that is printed in the English language, so that there are more than six million books there. They receive nearly two thousand books and papers daily.

- *Переведите первое предложение.*
- *Расположите предложение-перевод на отдельной странице. Для создания новой страницы используйте команду Вставка/Разрыв/Новая страница/Ок (поставьте курсор после текста, выполните команду).*
- *Создайте закладку для предложения-перевода (Вставка/Закладка), дайте ей имя «перевод первого предложения».*
- *Создайте гиперссылку первого предложения (Вставка/Гиперссылка), свяжите с «местом в документе», выберите нужную закладку.*
- *Проделайте аналогичные действия с каждым предложением.*

Задание №3. Наберите текст по образцу:

Задайте уровни для заголовков (Абзац/Уровень), Пример текста – Уровень 1, Ввод букв – Уровень 2. Создайте оглавление (Ссылки/Оглавление).

Пример текста

Поле клавиш **основного набора** предназначено для ввода программ и данных. Клавиши **основного набора** позволяют вводить буквы латинского и русского алфавитов, цифры и специальные символы. В основной набор входит группа так называемых "управляющих клавиш", например, клавиш смены регистра, перемещения на позицию табуляции и некоторые другие клавиши.

Клавиатура ПЭВМ допускает одновременное нажатие комбинации клавиш, что порождает новый код.

Код, вводимый в машину при нажатии некоторой клавиши, зависит от установленного в данный момент регистра и от того, в комбинации с какими другими клавишами нажата эта клавиша.

ВВОД БУКВ

Для ввода букв русского и латинского алфавитов используются одни и те же клавиши. Выбор алфавита осуществляется с помощью нажатия одной клавиши (для различных программных продуктов эти комбинации могут быть различными), например, правые Shift и Ctrl могут фиксировать набор букв русского алфавита, а левые Shift и Ctrl — латинского.

Выбор между строчными и прописными буквами осуществляется с помощью клавиши Caps Lock, каждое нажатие которой меняет тип вводимых букв, кроме того прописная буква может быть введена нажатием соответствующей ей клавиши на клавиатуре при удерживаемой клавише Shift.

Задание №4. Работа с гиперссылками. Создать оглавление для практических работ, размещенных в папке «Практикум 1 курс» (с 1-10) и оформить гиперссылки для перехода на текст данных работ.

Раздел 3. Информационное моделирование.

Тема 3.1. Модели и моделирование. Этапы моделирования

Тестовые задания.

Инструкция: Выберите верный ответ (ответы)

1. Модель есть замещение изучаемого объекта другим объектом, который отражает:

- а) все стороны данного объекта;
- б) некоторые стороны данного объекта;
- в) существенные стороны данного объекта;
- г) несущественные стороны данного объекта.

2. Результатом процесса формализации является:

- а) описательная модель;
- б) математическая модель;
- в) графическая модель;
- г) предметная модель.

3. Информационной моделью организации занятий в учебном заведении является:

- а) свод правил поведения учащихся;
- б) список класса;
- в) расписание уроков;
- г) перечень учебников.

4. Материальной моделью является:

- а) макет самолеты;
- б) карта;
- в) чертеж;
- г) диаграмма.

5. Генеалогическое дерево семьи является:

- а) табличной информационной моделью;
- б) иерархической информационной моделью;
- в) сетевой информационной моделью;
- г) словесной информационной моделью.

6. Знаковой моделью является:

- а) анатомический муляж;
- б) макет здания;
- в) модель корабля;
- г) диаграмма.

7. Укажите в моделировании процесса исследования температурного режима комнаты объект моделирования:

- а) конвекция воздуха в комнате;
- б) исследование температурного режима комнаты;
- в) комната;
- г) температура.

8. Правильный порядок указанных этапов математического моделирования процесса:

1) анализ результата; 3) определение целей моделирования;

2) проведение исследования; 4) поиск математического описания.

Соответствует последовательности:

- а) 3 – 4 – 2 – 1;
- б) 1 – 2 – 3 – 4;
- в) 2 – 1 – 3 – 4;
- г) 3 – 1 – 4 – 2;

9. Из скольких объектов, как правило, состоит система?

- а) из нескольких;
- б) из одного;
- в) из бесконечного числа;
- г) она не делима.

10. Как называется граф, предназначенный для отображения вложенности, подчиненности, наследования и т.п. между объектами?

- а) схемой;
- б) сетью;
- в) таблицей;
- г) деревом.

11. Устное представление информационной модели называется:

- а) графической моделью;
- б) словесной моделью;
- в) табличной моделью;
- г) логической моделью.

12. Упорядочение информации по определенному признаку называется:

- а) сортировкой;
- б) формализацией;
- в) систематизацией;
- г) моделированием.

13. Отметьте те задачи, которые могут решаться с помощью моделирования:

- а) разработка объекта с заданными свойствами
- б) оценка влияния внешней среды на объект
- в) разрушение объекта
- г) перемещение объекта
- д) выбор оптимального решения

14. Какие из этих высказываний верны?

- а) Для каждого объекта можно построить только одну модель.
- б) Для каждого объекта можно построить много моделей.
- в) Разные модели отражают разные свойства объекта.
- г) Модель должна описывать все свойства объекта.
- д) Модель может описывать только некоторые свойства объекта.

15. Отметьте все пары объектов, которые в каких-то задачах можно рассматривать как пару «оригинал-модель».

- а) страна — столица
- б) болт — чертёж болта
- в) курица — цыпленок
- г) самолёт — лист металла
- д) учитель — ученик

16. Какие из этих фраз можно считать определением модели?

- а) это уменьшенная копия оригинала
- б) это объект, который мы исследуем для того, чтобы изучить оригинал
- в) это копия оригинала, обладающая всеми его свойствами
- г) это словесное описание оригинала
- д) это формулы, описывающие изменение оригинала

17. Какой из этапов моделирования может привести к самым трудноисправимым ошибкам?

- а) Тестирование
- б) Эксперимент
- в) Постановка задачи
- г) Разработка модели
- д) Анализ результатов моделирования

18. Какая фраза может служить определением формальной модели?

- а) модель в виде формулы
- б) словесное описание явления
- в) модель, записанная на формальном языке
- г) математическая модель

19. Модель – это:

- а) фантастический образ реальной действительности
- б) материальный или абстрактный заменитель объекта, отражающий его пространственно-временные характеристики
- в) материальный или абстрактный заменитель объекта, отражающий его существенные характеристики
- г) описание изучаемого объекта средствами изобразительного искусства
- д) информация о несущественных свойствах объекта

20. Файловая система персонального компьютера наиболее адекватно может быть описана в виде:

- а) Табличной модели
- б) Графической модели
- в) Иерархической модели
- г) Математической модели

Ключ к проверке работы

1	2	3	4	5	6	7	8	9	10
в	б	в	а	б	г	в	3-4-2-1	а	г
11	12	13	14	15	16	17	18	19	20
б	в	а,б,д	б,в,д	а,б,в,г,д	б	в	в	в	в

Тема 3.2. Списки, графы, деревья

Тестовые задания.

Инструкция: Выберите верный ответ (ответы) или впишите ответ в специально отведенное поле

1. Какая информационная модель представляет структуру и состав системы объектов?

- а) граф
- б) карта
- в) схема

2. Как формируется граф?

- а) отношения объектов обозначаются линиями или стрелками
- б) объекты обозначаются кругами или прямоугольниками
- в) оба варианта верны
- г) нет верного ответа

3. Что называют вершинами графа?

- а) процессы в системе
- б) связи между объектами
- в) объекты системы

4. Какую форму имеет граф?

- а) прямоугольники, соединённые стрелками
- б) круги, соединённые линиями
- в) оба варианта верны
- г) нет верного ответа

5. Что такое семантическая сеть?

- а) граф, в котором вершинам не дано подробное название
- б) граф, в котором вершинам дано подробное название
- в) граф, в котором дугам не дано описание действий

6. Как называется граф, если его вершины или рёбра дополнены информацией, такой как расстояние или код объекта?

- а) взвешенным
- б) семантической сетью
- в) ориентированным

7. Чем отличается дуга от ребра графа?

- а) дуга — направленная линия, ребро — ненаправленная линия
- б) ребро — направленная линия, дуга — ненаправленная линия
- в) дуга и ребро — это одно и то же

8. Где у графа-дерева расположен корень?

- а) наверху
- б) внизу
- в) оба варианта возможны

9. В каком отношении находятся элементы иерархической системы?

- а) являются разновидностью
- б) входят в состав
- в) оба варианта верны
- г) нет верного ответа

10. Как будут соединены объекты, если отношения симметричны?

- а) дугой
- б) ребром
- в) оба варианта верны
- г) нет верного ответа

11. Между населёнными пунктами А, В, С, D, E, F построены дороги, протяжённость которых приведена в таблице. Определите длину кратчайшего маршрута из А в F:

	A	B	C	D	E	F
A		2	4			
B	2		1		7	
C	4	1		3	4	
D			3		3	
E		7	4	3		2
F					2	

Ответ _____

12. На рисунке - схема дорог, связывающих города А, Б, В, Г, Д, Е, Ж, З, И, К. По каждой дороге можно двигаться только в одном направлении, указанном стрелкой. Сколько существует различных путей из города А в город К?

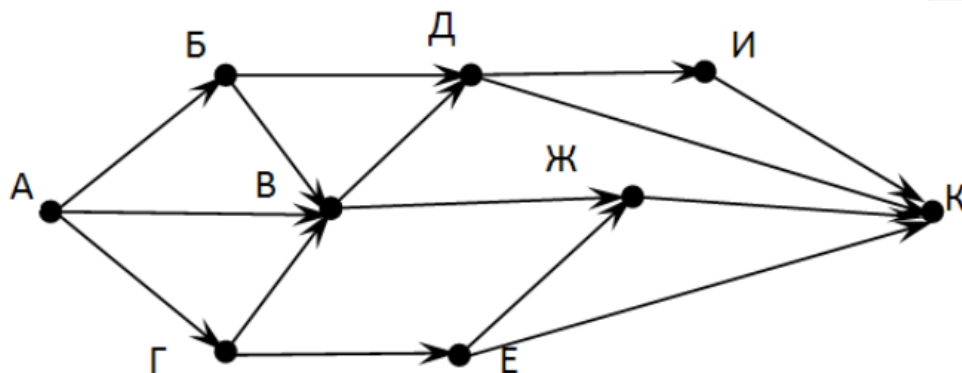

Ответ _____

13. На рисунке - схема дорог, связывающих города А, Б, В, Г, Д, Е, Ж. По каждой дороге можно двигаться только в одном направлении, указанном стрелкой. Сколько существует различных путей из города А в город Ж?

Ответ _____

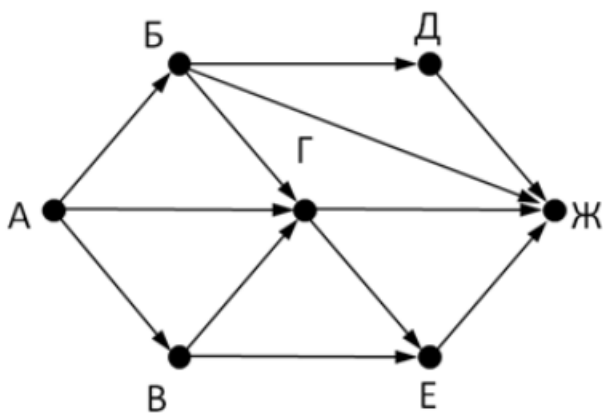

14. Какой граф изображен на рисунке?

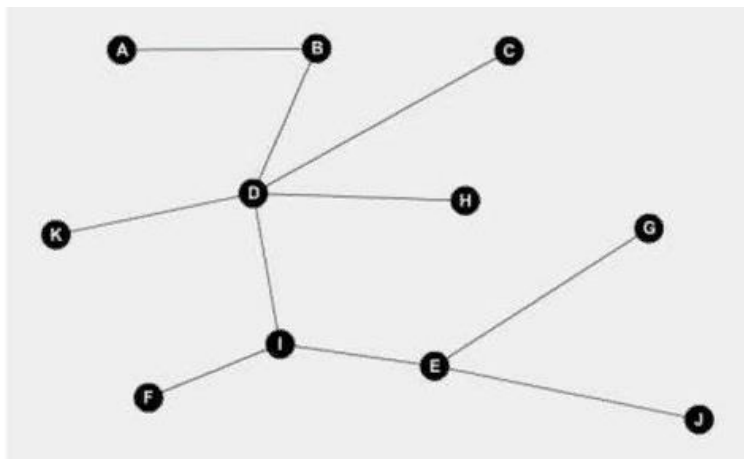

- а) ориентированный
- б) неориентированный связный
- в) неориентированный несвязный
- г) дерево
- д) нет верного ответа

15. Какой граф изображен на рисунке?

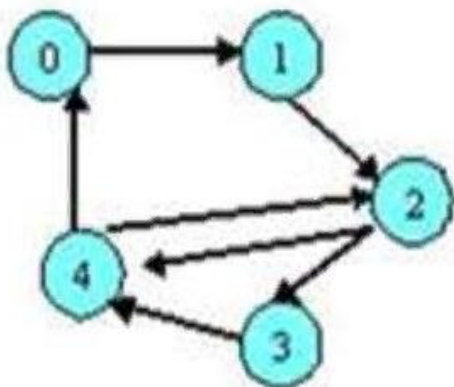

- а) ориентированный
- б) неориентированный связный
- в) неориентированный несвязный
- г) дерево
- д) нет верного ответа

16. Вычислите выражение, записанное в постфиксной форме: 5 13 7 - *

Ответ _____

17. Запишите выражение $(c-d)*(a-b)$ в постфиксной форме (без пробелов!)

Ответ _____

18. Запишите выражение $3*a+2*d$ в префиксной форме (без пробелов!)

Ответ _____

19. Вычислите выражение, записанное в префиксной форме:

*** - + a 3 b c** при $a = 6$, $b = 4$ и $c = 2$

Ответ _____

20. На рисунке схема дорог N-ского района изображена в виде графа, в таблице содержатся сведения о протяжённости каждой из этих дорог (в километрах).

Так как таблицу и схему рисовали независимо друг от друга, то нумерация населённых пунктов в таблице никак не связана с буквенными обозначениями на графе. Определите, какова протяжённость дороги из пункта А в пункт Г. В ответе запишите целое число – так, как оно указано в таблице

		Номер пункта						
		1	2	3	4	5	6	7
Номер пункта	1		15	15	9	7		
	2	15						
	3	15			12			20
	4	9		12			14	10
	5	7						
	6				14			
	7			20	10			

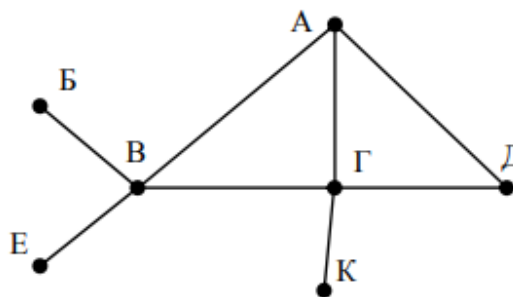

Ответ _____

Ключ к проверке работы

1	2	3	4	5	6	7	8	9	10
а	в	в	в	б	а	а	в	в	б
11	12	13	14	15	16	17	18	19	20
9	13	9	г	а	30	cd-ab-*	+*3a*2d	10	12

Тема 3.3. Математические модели в профессиональной области.

Самостоятельная работа

Задание №1.

Укажите недостающие на рисунке блоки, входящие в теорию математической обработки маркшейдерско-геодезических измерений

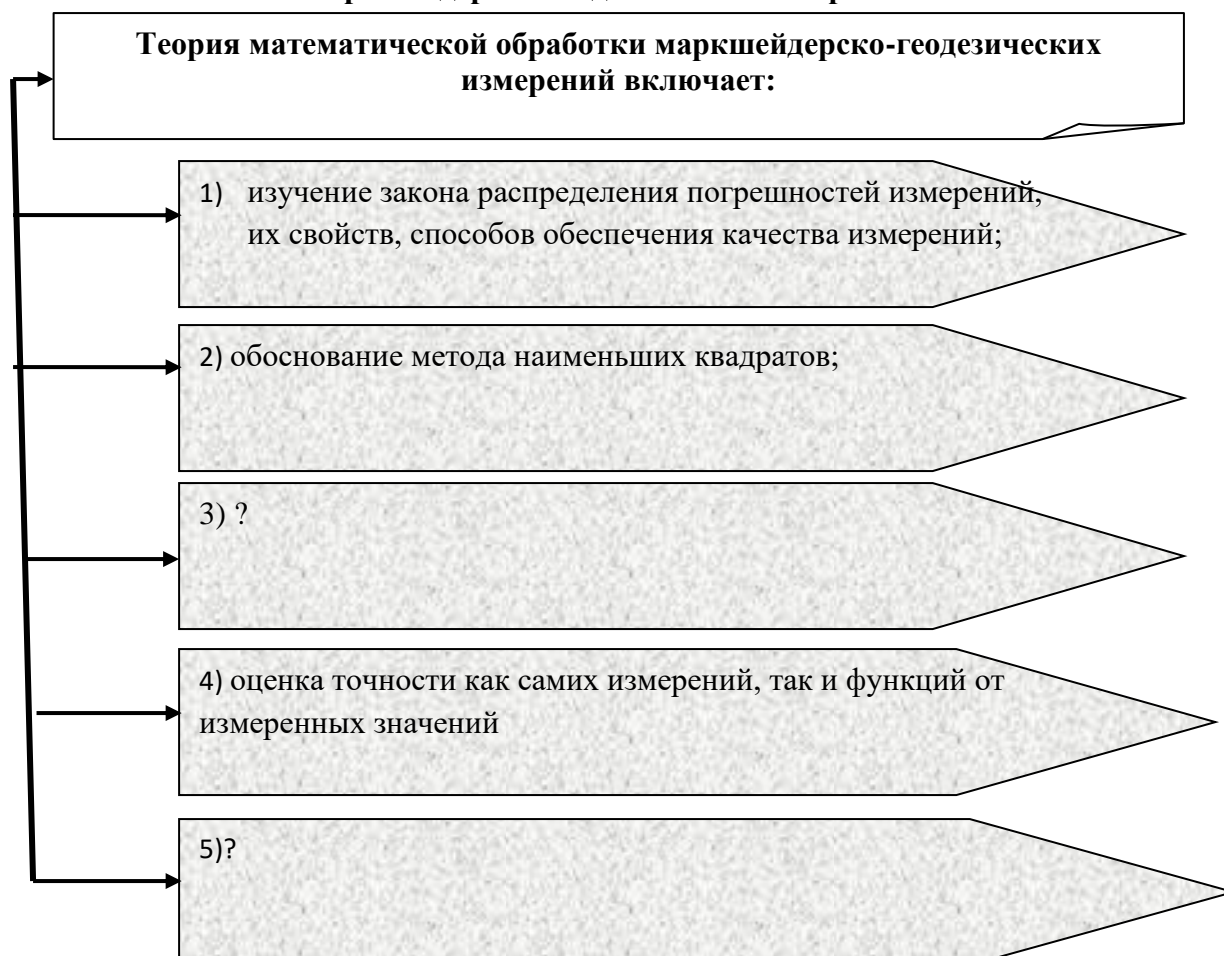

Ответ:

- 3) разработка способов реализации принципа наименьших квадратов при обработке маркшейдерско-геодезических построений
- 5) алгоритмическое обеспечение математической обработки маркшейдерско-геодезических измерений.

Задание №2.

Что является источниками пространственных данных для создания цифрового маркшейдерского плана горных выработок (ЦМП) для использования в моделях в маркшейдерии? Как отображаются объекты на плане?

Ответ:

Источниками пространственных данных для создания ЦМП горнодобывающих предприятий служат:

- традиционные планы горных выработок на планшетах;
- цифровые топографические карты места расположения предприятий;
- текстовые материалы, таблицы, схемы, данные рабочих журналов.

Все объекты ЦМП отображаются на плане с помощью условных знаков, которые соотносятся с конкретными объектами через значение классификационного кода. Набор атрибутивных полей автоматически соотносится с условным знаком и образуется связка «объекты» - «система классификации» - «система условных знаков».

Задание №3.

Выполните схему геолого-маркшейдерского управления. Выполните заливку, измените тип линий.

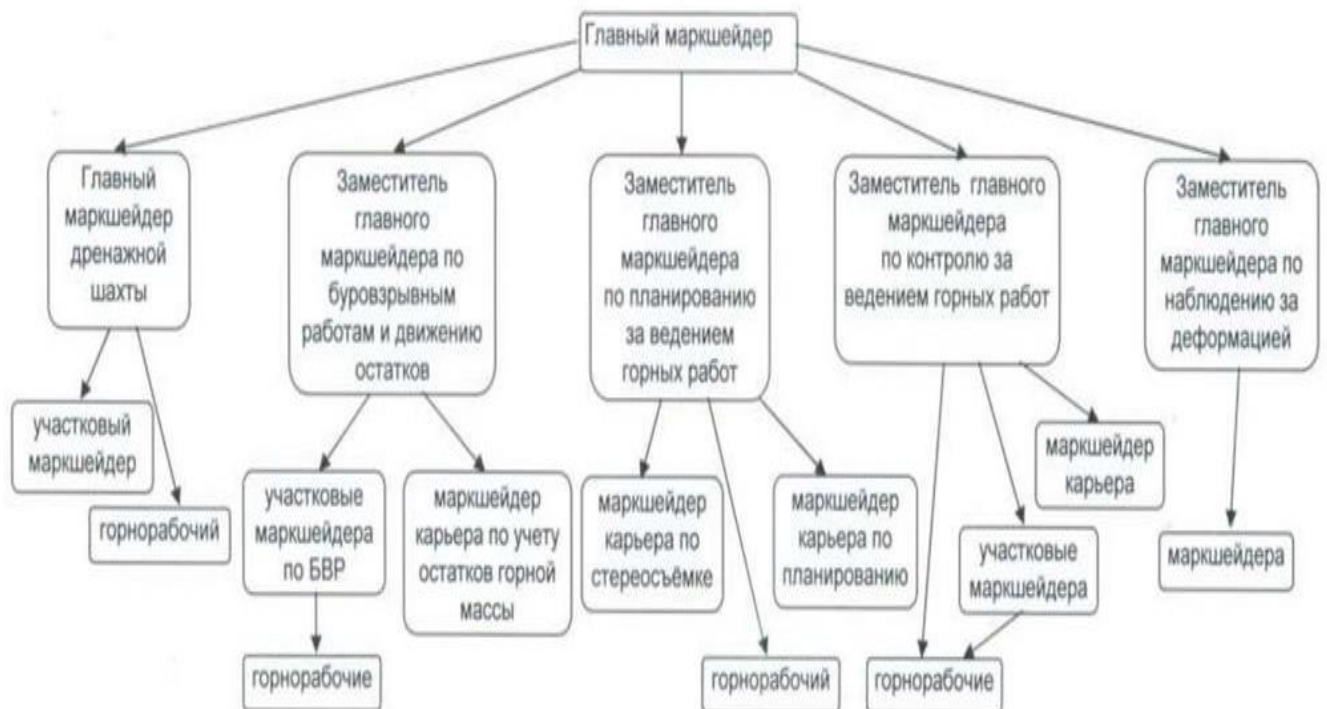

Вариант №1.
Задание №1.

Дайте ответы на вопросы:

- №1. Что такое алгоритм? Основные свойства алгоритма.
- №2. Каков порядок составления блок-схем? Охарактеризуйте основные блоки блок-схем.
- №3. Для чего в алгоритмах используют структуру "цикл"? Какие виды циклов вы знаете? Приведите примеры.
- №4. Охарактеризуйте словесно-пошаговый способ записи алгоритмов.
- №5. Что представляет собой графическая форма записи алгоритма?

Задание №2.

Определите значение переменной x после выполнения фрагмента программы

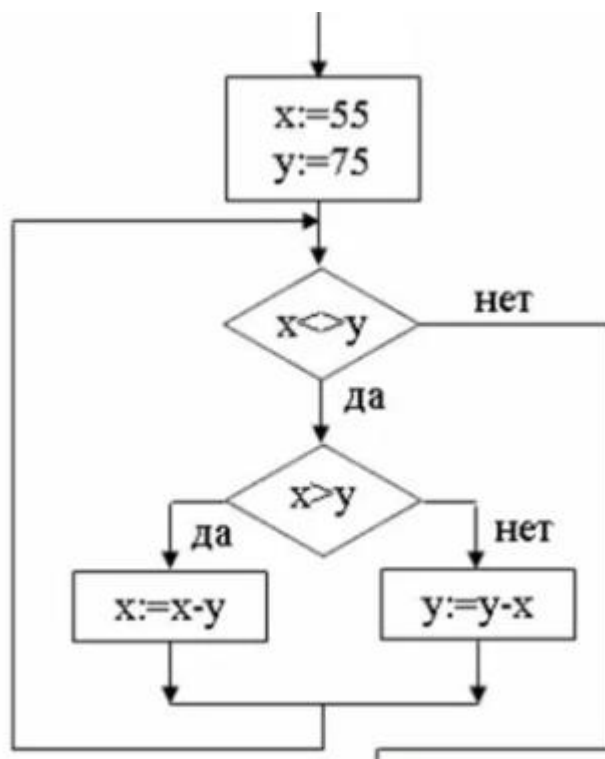

Ответ: 5

Вариант №2.
Задание №1.

Дайте ответы на вопросы:

- №1. Способы записи алгоритмов. Чем объясняется разнообразие форм записи алгоритмов?
- №2. Перечислите основные алгоритмические структуры и их назначение.
- №3. Для чего необходимо ветвление в алгоритмах? Какие формы ветвления различают? Приведите примеры.
- №4. Охарактеризуйте табличную форму записи алгоритмов.
- №5. Какие блоки используются при изображении алгоритмов в виде блок-схем?

Задание №2.

Определите значение переменной s после выполнения фрагмента программы

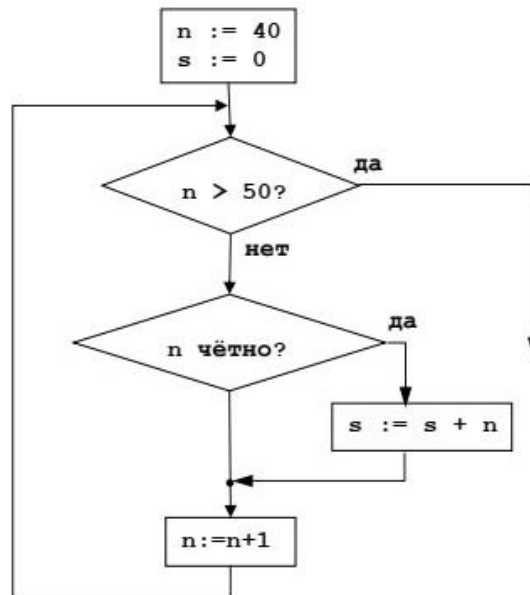

Ответ 270

Тема 3.5 Анализ алгоритмов в профессиональной области.

Самостоятельная работа

1. В программе «:=» обозначает оператор присваивания, знаки «+», «-», «*» и «/» – соответственно операции сложения, вычитания, умножения и деления. Правила выполнения операций и порядок действий соответствует правилам арифметики.

Определите значение переменной e после выполнения данного алгоритма:

$f := 21$

$e := 10$

$f := 5 * f + 5$

$e := f - 10 - e * 5$

В ответе укажите одно целое число — значение переменной e .

2. Запишите значение переменной y , полученное в результате работы следующей программы. Текст программы приведён на трёх языках программирования.

Алгоритмический язык	Бейсик	Паскаль
алг нач цел s, i s := 3 нц для i от 2 до 5 s := s + 2*i кц вывод s кон	DIM i, s AS INTEGER s = 3 FOR i = 2 TO 5 s = s + 2*i NEXT i PRINT s	Var s, i: integer; Begin s := 3; For i := 2 to 5 do s := s + 2*i; Writeln(s); End.

3. Определите значение переменной A после выполнения фрагмента алгоритма.

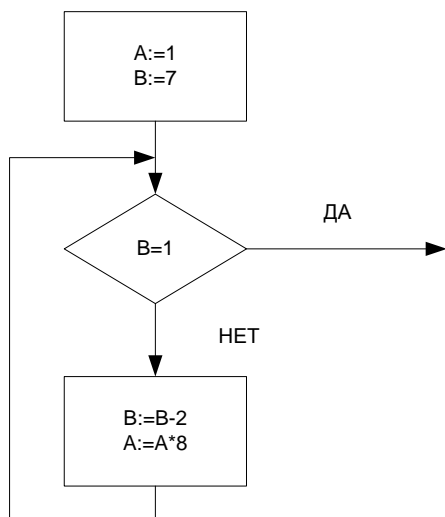

4. Определите число, которое будет напечатано в результате выполнения программы.

Паскаль	Алгоритмический язык
<pre> var n, s: integer; begin n := 0; s := 301; while s > 0 do begin s := s - 10; n := n + 2; end; write(n) end. </pre>	<pre> алг нач цел n, s n := 0 s := 31 нц пока s > 0 s := s - 10 n := n + 2 кц вывод n кон </pre>

5. Определите значение переменной *s* после выполнения следующего фрагмента программы:

```

a := 6;
b := 15;
a := b - a*2;
if a > b
then c := a + b
else c := b - a;

```

- а) -3
- б) 33
- в) 18
- г) 12

6. Определите значение переменной *y*, которое будет получено в результате выполнения следующей программы:

```

var i, y: integer;
begin
  y := 0;
  for i := 1 to 4 do
  begin
    y := y * 10;
    y := y + i;
  end
end.

```

Ответ _____

7. Определите значение переменной y, которое будет получено в результате выполнения следующей программы:

```
var y : real; i : integer;
begin
y := 0;
i := 1;
repeat
i := 2*i;
y := y + i
until i > 5;
end.
```

Ответ _____

8. Какой тип алгоритма используется для вычисления площади треугольника по трем сторонам?

- 1) линейный
- 2) разветвляющийся
- 3) циклический
- 4) любой

9. Определите значение переменной y, которое будет получено в результате выполнения следующей программы:

```
var y : real; i : integer;
begin
y := 0;
i := 5;
while i > 2 do
begin
i := i - 1;
y := y + i * i
end;
end.
```

Ответ _____

10. В программе описан одномерный целочисленный массив с индексами от 0 до 10. В приведенном ниже фрагменте программы массив сначала заполняется, а потом изменяется:

```
for i:=0 to 10 do
A[i]:= i + 1;
for i:=0 to 10 do
A[i]:= A[10-i];
```

Чему будут равны элементы этого массива?

- а) 10, 9, 8, 7, 6, 5, 4, 3, 2, 1, 0
- б) 11, 10, 9, 8, 7, 6, 5, 4, 3, 2, 1
- в) 11, 10, 9, 8, 7, 6, 7, 8, 9, 10, 11
- г) 10, 9, 8, 7, 6, 5, 6, 7, 8, 9, 10

11. Все элементы двумерного массива A размером 5x5 равны 0. Сколько элементов массива после выполнения фрагмента программы будут равны 1?

```
for n:=1 to 5 do
for m:=1 to 5 do
A[n,m] := (m - n)*(m - n);
```

- а) 2
- б) 5
- в) 8
- г) 14

12. В программе описан одномерный целочисленный массив A с индексами от 0 до 10. Ниже представлен фрагмент этой программы, в котором значения элементов массива сначала задаются, а затем меняются.

```
for i:=0 to 10 do
A[i]:=i-1;
for i:=1 to 10 do
A[i-1]:=A[i];
A[10]:=10;
```

Как изменятся элементы этого массива после выполнения фрагмента программы?

- а) все элементы, кроме последнего, окажутся равны между собой
- б) все элементы окажутся равны своим индексам
- в) все элементы, кроме последнего, будут сдвинуты на один элемент вправо
- г) все элементы, кроме последнего, уменьшатся на единицу

13. Алгоритм вычисления значения функции F(n), где n – натуральное число, задан следующими соотношениями:

$F(1) = 1$
 $F(n) = F(n-1) * (2*n + 1)$, при $n > 1$

Чему равно значение функции F(4)?

- а) 27
- б) 9
- в) 105
- г) 315

14. Дан рекурсивный алгоритм:

```
procedure F(n: integer);
begin
writeln('*');
if n > 0 then begin
F(n-3);
F(n div 2);
end
end;
```

Сколько символов «звездочка» будет напечатано на экране при выполнении вызова F(7)?

- а) 7
- б) 10
- в) 13
- г) 15

15. Дан рекурсивный алгоритм:

```
procedure F(n: integer);
begin
writeln(n);
if n < 5 then begin
F(n+3);
F(n*3)
end
end;
```

Найдите сумму чисел, которые будут выведены при вызове F(1).

Ответ _____

16. Ниже записан рекурсивный алгоритм F:

```
function F(n: integer): integer;
begin
if n > 2 then
F := F(n-1)+F(n-2)+F(n-3)
else
```

F := n;
end;

Чему будет равно значение, вычисленное алгоритмом при выполнении вызова F(6)?

Ответ _____

17. Запишите число, которое будет напечатано в результате выполнения следующей программы. Для Вашего удобства программа представлена на четырех языках программирования

Алгоритмический язык	Паскаль	Python	C++
алг нач цел n, s s := 0 n := 95 нц пока s + n < 177 s := s + 10 n := n - 5 кц вывод n кон	<pre>var s, n: integer; begin s := 0; n := 95; while s + n < 177 do begin s := s + 10; n := n - 5; end; writeln(n) end.</pre>	<pre>s = 0 n = 95 while s + n < 177: s = s + 10 n = n - 5 print(n)</pre>	<pre>#include <iostream> using namespace std; int main() { int s = 0, n = 95; while (s + n < 177) { s = s + 10; n = n - 5; } cout << n << endl; return 0; }</pre>

Ответ _____

18. Запишите число, которое будет напечатано в результате выполнения следующей программы. Для Вашего удобства программа представлена на четырех языках программирования

Алгоритмический язык	Паскаль	Python	C++
алг нач цел n, s s := 0 n := 90 нц пока s + n < 145 s := s + 15 n := n - 5 кц вывод n кон	<pre>var s, n: integer; begin s := 0; n := 90; while s + n < 145 do begin s := s + 15; n := n - 5; end; writeln(n) end.</pre>	<pre>s = 0 n = 90 while s + n < 145: s = s + 15 n = n - 5 print(n)</pre>	<pre>#include <iostream> using namespace std; int main() { int s = 0, n = 90; while (s + n < 145) { s = s + 15; n = n - 5; } cout << n << endl; return 0; }</pre>

Ответ _____

19. Ниже приведена программа, записанная на четырех языках программирования

Алгоритмический язык	Паскаль	Python	C++
алг нач цел s, t, A ввод s ввод t ввод A если s > 10 или t > A то вывод "YES" иначе вывод "NO" все кон	<pre>var s, t, A: integer; begin readln(s); readln(t); readln(A); if (s > 10) or (t > A) then writeln("YES") else writeln("NO") end.</pre>	<pre>s = int(input()) t = int(input()) A = int(input()) if (s > 10) or (t > A): print("YES") else: print("NO")</pre>	<pre>#include <iostream> using namespace std; int main(){ int s, t, A; cin >> s; cin >> t; cin >> A; if (s > 10) or (t > A) cout << "YES" << endl; else cout << "NO" <<</pre>

			endl; return 0; }
--	--	--	-------------------------

Было проведено 9 запусков программы, при которых в качестве значений переменных *s* и *t* вводились следующие пары чисел: (1, 2); (11, 2); (1, 12); (11, 12); (-11, -12); (-11, 12); (-12, 11); (10, 10); (10, 5). Укажите количество целых значений параметра *A*, при которых для указанных входных данных программа напечатает «YES» шесть раз.

Ответ _____

20. Ниже приведена программа, записанная на пяти языках программирования

Алгоритмический язык	Паскаль	Python	C++
алг нач цел s, t, A ввод s ввод t ввод A если s > 10 или t > A то вывод "YES" иначе вывод "NO" все кон	var s, t, A: integer; begin readln(s); readln(t); readln(A); if (s > 10) or (t > A) then writeln("YES") else writeln("NO") end.	s = int(input()) t = int(input()) A = int(input()) if (s > 10) or (t > A): print("YES") else: print("NO")	#include <iostream> using namespace std; int main(){ int s, t, A; cin >> s; cin >> t; cin >> A; if (s > 10) or (t > A) cout << "YES" << endl; else cout << "NO" << endl; return 0; }

Было проведено 9 запусков программы, при которых в качестве значений переменных *s* и *t* вводились следующие пары чисел: (1, 2); (11, 2); (1, 12); (11, 12); (-11, -12); (-11, 12); (-12, 11); (10, 10); (10, 5). Укажите наименьшее целое значение параметра *A*, при котором для указанных входных данных программа напечатает «NO» семь раз.

Ответ _____

Ключ к проверке работы

1	2	3	4	5	6	7	8	9	10
50	31	512	6	г	1234	14	1	29	в
11	12	13	14	15	16	17	18	19	20
в	б	г	г	42	20	10	60	5	12

Тема 3.6. Базы данных как модель предметной области. Таблицы и реляционные базы данных.

Проверочная работа

Вариант №1

Задание №1

Выберите верный ответ (ответы) или напишите нужный ответ

№1. Пример информационной системы:

- 1) компьютер
- 2) информационно-поисковая система
- 3) операционная система
- 4) система программного управления

№2. Сетевая база данных:

- 1) каталог папок Windows
- 2) генеалогическое дерево
- 3) Всемирная паутина глобальной компьютерной сети Интернет
- 4) таблица взаимосвязей

№3. Иерархический способ организации данных реализован:

- 1) во Всемирной паутине
- 2) в системе папок ОС Windows
- 3) в операционной системе IOS
- 4) в реляционных базах данных

№4. Тип данных, представленный в реляционной базе данных адресов учащихся:

- 1) текстовый
- 2) числовой
- 3) логический
- 4) дата

№5. Строку таблицы реляционной базы данных называют:

- 1) полем
- 2) ячейкой
- 3) записью
- 4) графом

№6. Впишите понятие (термин).

Поле или совокупность полей, значения которых в разных записях являются уникальными, называют _____ таблицы базы данных.

№7. Запишите название типа поля базы данных, содержащего календарные данные.

№8. Таблицы в базах данных не предназначены для:

- 1) хранения данных базы
- 2) отбора и обработки данных базы
- 3) ввода данных базы и их просмотра
- 4) автоматического выполнения группы команд
- 5) выполнения сложных программных действий

№9. Какие из утверждений являются неверными:

- 1) отчеты состоят из элементов управления
- 2) отчеты состоят из разделов
- 3) отчеты состоят из страниц доступа
- 4) отчеты состоят из отчетов

№10. Установите соответствие:

	Тип ИС	Отличительные особенности типов ИС	
1	Локальные	БД и СУБД находятся на одном компьютере	А
2	Файл-серверные	БД и основная СУБД находятся на сервере, СУБД на рабочей станции посылает запрос и выводит на экран результат	Б
3	Клиент-серверные	БД находится на сервере сети, а СУБД – на компьютере пользователя	В
4		СУБД находится на сервере, а БД – на компьютере пользователя	Г

Задание №2

Имеется база данных химических элементов, записи пронумерованы. Произведите сортировку по возрастанию по годам открытия.

	Название	Символ	Год открытия	Автор	Место открытия
1	Америций	Am	1945	Г. Сиборг	США
2	Дубний	Db	1970	Г.Н.Флёров	СССР
3	Германий	Ge	1886	К. Винклер	Германия
4	Полоний	Po	1898	Склодовская-Кюри	Франция
5	Рутений	Ru	1844	К.Клаус	Россия
6	Галлий	Ga	1875	Ф. Лекок де Буабодран	Франция
7	Водород	H	1766	Кавендиш	Англия
8	Радий	Ra	1998	Склодовская-Кюри	Франция

Ключ к проверке работы

Ответы к заданию №1.

1	2	3	4	5	6	7	8	9	10
2	3	2	1	3	ключом	дата	2,3,4,5	1,3,4	1A2B3B

Ответы к заданию №2.

7,5,6,3,4,8,1,2

Вариант №2

Задание №1

Выберите верный ответ (ответы) или напишите нужный ответ

№1. Информационной системой не является:

- 1) справочная служба
- 2) информационно-поисковая система
- 3) система кодирования
- 4) Интернет

№2. Реляционная база данных:

- 1) каталог папок Windows
- 2) генеалогическое дерево
- 3) Всемирная паутина глобальной компьютерной сети Интернет
- 4) совокупность взаимосвязанных таблиц

№3. Сетевой способ организации данных реализован:

- 1) во Всемирной паутине
- 2) в системе папок ОС Windows
- 3) в операционной системе IOS
- 4) в реляционных базах данных

№4. Типы данных, представленные в реляционной базе данных заработной платы:

- 1) текстовый и числовой
- 2) числовой и логический
- 3) логический и текстовый
- 4) дата и логический

№5. Столбец таблицы реляционной базы данных называют:

- 1) разделом
- 2) полем
- 3) записью
- 4) графом

№6. Впишите понятие (термин).

База данных, в которых объекты упорядочены по уровням и каждый объект может быть связан с объектами более низкого уровня, называют _____ базой данных.

№7. Запишите название типа поля базы данных, содержащего всевозможные последовательности символов.

№8. Таблицы в базах данных предназначены для:

- 1) хранения данных базы
- 2) отбора и обработки данных базы
- 3) ввода данных базы и их просмотра
- 4) автоматического выполнения группы команд
- 5) выполнения сложных программных действий

№9. Какие из утверждений являются верными:

- 1) отчеты состоят из элементов управления
- 2) отчеты состоят из разделов
- 3) отчеты состоят из страниц доступа
- 4) отчеты состоят из отчетов

№10. Установите соответствие:

	Отличительные особенности типов БД	Тип БД	
1	Набор узлов, в котором каждый может быть связан с каждым	Табличные	А
2	Данные в виде одной таблицы	Сетевые	Б
3	Набор взаимосвязанных таблиц	Иерархические	В
4		Реляционные	Г

Задание №2

Дана однотабличная база данных «Автомобилисты». Произведите сортировку по возрастанию по полю «Модель».

	Владелец	Модель	Номер
1	Левченко Н.	Ауди	К537KM-70
2	Сидоров А.	Пежо	Т131TP-70
3	Горохов И.	Форд	В171BP-70
4	Фёдоров К.	Ауди	К138KM-70
5	Сидоров А.	БМВ	К321KM-70

Ключ к проверке работы

Ответы к заданию №1.

1	2	3	4	5	6	7	8	9	10
3	4	1	1	2	иерархической	текстовый	1	2	1Б2А3Г

Ответы к заданию №2.

2,1,5,4,7,3,6

Тема 3.7. Технологии обработки информации в электронных таблицах. Сортировка, фильтрация, условное форматирование

Самостоятельная работа (выполняется на компьютере)

Задание №1.

№ п/п	Пункт	Координаты, м			Расстояния до пункта Башня
		X	Y	H	
					631,02
1	Красный	1245,78	1754,65	623,55	146,52
2	Веселяевский	2975,31	2893,24	454,31	607,78
3	Зорино	1862,39	1142,77	546,85	348,32
4	Губановский	3695,62	3427,89	653,02	246,31
5	Широкий	278,50	197,15	504,52	978,59
6	Сорокино	987,54	982,14	484,24	631,02

- 1) Создайте таблицу содержащую информацию о пунктах опорной маркшейдерской сети по образцу. Сделайте две копии таблицы.
- 2) Произвести форматирование таблиц по своему усмотрению.
- 3) Произвести сортировку таблицы и ее копий:
 - А) по столбцу «Пункт» - по алфавиту;
 - Б) по столбцу «Расстояние до пункта Башня» - по убыванию;
 - В) Расположите пункты в порядке возрастания их высотных отметок.
- 4) Используя фильтр, осуществите поиск пунктов, расстояние от которых до пункта Башня не менее 100 и не более 500 метров.

Задание №2.

- 1) Рассчитать площадь угодий в таблице. Сделайте две копии.
- 2) Произвести автоформатирование таблиц, выбрав цветовую гамму и вид самостоятельно.
- 3) Произвести фильтрацию таблицы и ее копий:
 - а) выбрать угодья, площадь которых больше 250 га;
 - б) выбрать угодья, которые подвержены водной эрозии;
 - в) выбрать угодья, подверженные ветровой эрозии.

Угодья	Площадь на год ЗУ, га.	Добавили	Перевели	Из них подвержены водной эрозии	Из них подвержены ветровой эрозии
Пашни	400	1015	50		10
Сенокосы	250	315		30	
Пастбища	140	1570	1000	12	
Древесно- кустарниковые насаждения	280	140		25	67
Залежь	375	200			222
Итого с/х угодий					

5)

Проверочная работа (выполняется на компьютере)

Задание №1.

(по камеральной обработке нивелирного хода в MS Excel)

На участке горных работ Веселяевский высотное съемочное обоснование создавалось техническим нивелированием, нивелиром Н-3. Результаты нивелирования помещены в журнал (см. таблицу), где в скобках записаны отсчеты по красной стороне рейки. Выполнить камеральную обработку технического нивелирования. Для индивидуализации задания изменить отметку первого пикета НПК1+N м.

Журнал технического нивелирования

Место работы Дата		Исполнитель Прибор		Отсчеты по рейке			Высотная отметка Н, м
№ станции	№ пк.	задний	передний	выч.	сред.	испр.	
	1	2643					467,354
I	X1	(7343)	0123				
			(4823)				
	X1	2987					
II		(7687)					
	2		0591				
			(5291)				
	2	2900					
III		(7598)					
	X2		0118				
			(4820)				
	X2	2944					
IV		(7644)					
	X3		0085				
			(4785)				
	X3	2985					
V		(7683)					
	3		0009				
			(4709)				
	3	1534					
VI		(6234)					
	4		2077				
			(6775)				
	4	0150					
VII		(4852)					
	X4		2851				
			(7551)				
	X4	0100					
VIII		(4800)					
	X5		2900				
			(7600)				
	X5	0120					
IX		(4824)					
	5		2877				
			(7579)				
	5	0010					
X		(4710)					
	X6		2921				
			(7621)				
	X6	0150					
XI		(4852)					
	1		1992				
			(6696)				
Контроль							

Камеральную обработку журнала технического нивелирования откаточного пути вести в следующей последовательности:

- Определить вычисленные и средние превышения

$$\Delta h_{\text{выч}} = 3 - \Pi,$$

где $3, \Pi$ – отсчеты по рейкам, установленным на заднем и переднем пикетах

- Определить суммы $\sum 3, \sum \Pi, \sum \Delta h_{\text{выч}}, \sum \Delta h_{\text{ср}}$

- Выполнить постраничный контроль

$$\sum 3 - \sum \Pi = \sum \Delta h_{\text{выч}} = \frac{1}{2} \sum \Delta h_{\text{ср}}$$

- Вычислить невязку по ходу нивелирования и сравнить с допустимой невязкой

$$f_{\Delta h} = \sum \Delta h_{\text{ср}}$$

$$f_{\Delta h_{\text{доп}}} = \pm 50\sqrt{L}, \text{ мм}$$

где $L = 0,51$ – длина хода, км

- При допустимости невязки ее распределить с противоположным знаком поровну на все средние превышения и вычислить исправленные превышения

- Определить абсолютные высотные отметки точек

$$H_{n+1} = H_n + \Delta h_{\text{исп}}$$

Задание №2

(по подсчету объемов выполненных работ различными способами)

Определить объемы штабелей полезных ископаемых имеющих различную, правильную геометрическую форму:

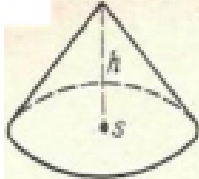
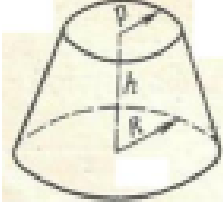
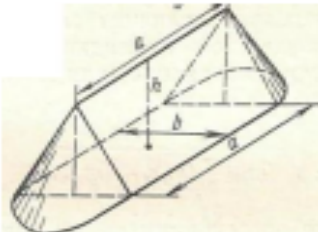
<p>- В конусообразном складе полезного ископаемого определен диаметр основания отвала $d=20+N$ м и высота $h=3+N$ м</p> <p>Расчетная формула $V = \frac{1}{3} \pi r^2 h$</p>	
<p>- Склад имеет форму усеченного конуса с определенными верхним и нижним радиусами соответственно $P=3+Nm$, $R=6+N$ м, и высотой $h=3+N$ м.</p> <p>Расчетная формула $V = \frac{\pi}{3} h(R^2 + Rp + p^2)$</p>	
<p>- Размеры представленного на рисунке штабеля следующие: $a = 20 + Nm$, $b = 6 + Nm$, $h = 5 + Nm$</p> <p>Расчетная формула $V = \frac{1}{2} hab + \frac{1}{3} h\pi b^2$</p>	

Задание №3

(на определение объема полезного ископаемого в целике)

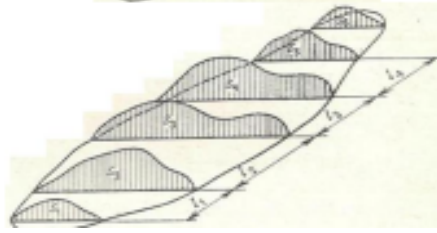
<p>способом вертикальных параллельных сечений по следующим данным: $S_1 = 102 + N \text{ м}^2$, $S_2 = 153 - N \text{ м}^2$, $S_3 = 294 + N \text{ м}^2$, $S_4 = 361 + N \text{ м}^2$, $S_5 = 120 - N \text{ м}^2$, $S_6 = 92 + N \text{ м}^2$, а расстояния между сечениями $l_1 = l_2 = l_3 = l_4 = 20$ м</p> <p>Расчетная формула объема блока между двумя сечениями $V = \frac{S_i + S_{i+1}}{2} l_i$</p>	
---	--

способом горизонтальных параллельных сечений (рис.). Площадь блока принять равной $S = 365,25 + N, N$ м, а высоту блока $h = 5 + N$ м.

Расчетная формула $V = Sh$

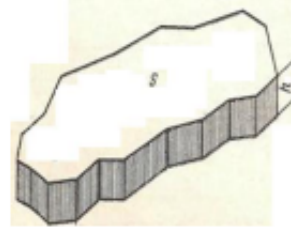

Тема 3.9. Визуализация данных в электронных таблицах

Задание

(по камеральной обработке тахеометрической съемки)

Производилась тахеометрическая съемка верхней и нижней бровок добычного уступа. Теодолит был установлен в точке 2 теодолитного хода (высотную отметку принять равной номеру варианта N,N). Расстояния до снимаемых пикетов определялись по дальномеру с использованием нивелирной рейки. Лимб нулем был закреплен на точку 3, после чего производилось последовательные визирования на снимаемые точки. При визировании на каждую точку брались отчеты по дальномеру, по горизонтальному и вертикальному кругам. Работы выполнялись при круге «лево». Визирование производилось средней нитью на отчет по рейке равный высоте установки теодолита $v = i = 1,590$ м. Произвести камеральную обработку тахеометрической съемки в журнале по ниже приведенным формулам:

Угол наклона $\delta = \angle KOT - MO$
 Горизонтальное проложение $S = d \cos^2 \delta$
 Превышение $h = Stg \delta + i - v$
 Высотная отметка $H_{ПК} = H_{CT} + h$

1) Заполнить журнал тахеометрической съемки

Журнал тахеометрической съемки

Инструмент		Производитель		Дата							
Точка стояния $H_{CT} =$		Высота инструмента		Место нуля $0^{\circ}01'$							
№ пикета	Отчет по дальномеру d	Высота нивелирной рейки v	Отчет по горизонтальному кругу		Отчет по вертикальному кругу		Угол наклона, δ	Горизонтальное проложение S	Превышение h	Высотная отметка H	Примечание
			o	'	o	'					
1	20,0		134	45	-18	30					
2	45,5		104	40	-5	52					
3	64,9		82	30	-2	35					
4	87,9		70	10	-0	44					
5	101,1		56	50	-0	01					
6	95,0		42	50	0	35					
7	69,5		41	25	-0	21					
8	39,2		44	40	-3	33					
9	12,4		60	10	-22	38					
10	15,8		162	30	-23	07					
11	14,0		133	00	-33	14					
12	15,2		67	40	-26	16					
13	40,2		47	10	-6	21					
14	70,1		42	25	-1	44					
15	93,1		43	55	-0	19					
16	99,3		56	50	-0	56					
17	86,7		69	05	-1	56					
18	63,8		81	40	-4	10					
19	45,5		102	45	-7	33					
20	19,9		121	35	-19	45					

2) Построить диаграммы, взяв в качестве данных номер пикета и вычисленные значения (3-х видов, например круговую, гистограмму, линейчатую).

3) Изменить оформление следующих элементов диаграммы: область, легенда, заголовок. В одну из диаграмм добавить таблицу значений, в другую – числовые данные.

Тема 3.10. Моделирование в электронных таблицах (на примерах задач из профессиональной области)

Самостоятельная работа.

Задание №1.

На основании исходных данных приведенных в таблице определить плановое положение пункта Р по стороне АВ и углам β_1 и β_2 по формулам прямой геодезической задачи. Для индивидуализации задания к координатам исходных пунктов добавить номер варианта

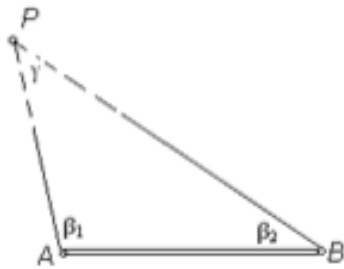

Координаты, м		Горизонтальные углы		
A	B	β_1		
		β_2		
X	X	°	'	''
Y	Y			
10894,534	10644,190	110	14	35
3078,233	4387,170	40	34	38

Решение прямой засечки (рис.) по исходной стороне АВ и углам β_1 и β_2 произвести в следующей последовательности. Для решения составить таблицу.

- Определить дирекционные углы сторон по формулам

$$\alpha_{AB} = \arctg \frac{Y_B - Y_A}{X_B - X_A}$$

$$\alpha_{AP} = \alpha_{AB} - \beta_1 + 360^\circ$$

$$\alpha_{BP} = \alpha_{AB} + \beta_2 + 180^\circ$$

- Вычислить горизонтальные проложения сторон

$$S_{AB} = \frac{Y_B - Y_A}{\sin \alpha_{AB}}$$

$$S_{AB} = \frac{X_B - X_A}{\cos \alpha_{AB}}$$

- Расстояние ВР и АР определить, используя теорему синусов

$$\frac{S_{AB}}{\sin \gamma} = \frac{S_{BP}}{\sin \beta_1} = \frac{S_{AP}}{\sin \beta_2},$$

где γ – горизонтальный угол в определяемом пункте Р

$$\gamma = 180^\circ - (\beta_1 + \beta_2)$$

$$S_{BP} = \frac{S_{AB} \times \sin \beta_1}{\sin \gamma}$$

$$S_{AP} = \frac{S_{AB} \times \sin \beta_2}{\sin \gamma}$$

- Вычислить координаты пункта Р относительно исходного пункта А

$$X_P = X_A + S_{AP} \cos \alpha_{AP}$$

$$Y_P = Y_A + S_{AP} \sin \alpha_{AP}$$

- Для контроля вычислить координаты пункта Р относительно исходного пункта В

$$X_P = X_B + S_{BP} \cos \alpha_{BP}$$

$$Y_P = Y_B + S_{BP} \sin \alpha_{BP}$$

Задание №2.

При проложении теодолитного хода в горных выработках измерялись левые по ходу горизонтальные углы теодолитом 4Т30П. Произвести камеральную обработку замкнутого теодолитного хода в ведомости вычисления координат, представленной в таблице 15. Для

индивидуализации задания изменить дирекционный угол начального направления α 1-2+N° и координаты X1 - N м Y1 + N м.

Ведомость вычисления координат

Дата

Исполнитель

Инструмент

№ точек	Горизонтальные углы, β						Дирекционные углы, α			Горизонтальные проложения, S	Приращения координат				Координаты	
	измеренные			исправленные							вычисленные		исправленные			
	°	'	"	°	'	"	°	'	"		$\pm\Delta X$	$\pm\Delta Y$	$\pm\Delta X$	$\pm\Delta Y$	X	Y
1	82	58	30											1000	1000	
							217	46	19	87,22						
2	154	47	00													
										98,44						
3	67	45	00													
										159,97						
4	79	48	00													
										92,16						
5	154	42	30													
										72,61						
1																

Выполнить камеральной обработки в следующей последовательности:

- Теоретическую сумму углов $\sum \beta_{пр.} = \beta_1 + \beta_2 + \dots + \beta_n$,

где $\beta_1, \beta_2 \dots \beta_n$ – измеренные горизонтальные углы

- Вычислить угловую невязку $f_\beta = \sum \beta_{пр.} - \sum \beta_{т.}$ и сравнивают ее с допустимой угловой невязкой $f_{\beta_{доп}} = 45''\sqrt{n}$

где $\sum \beta_{т.} = 180 \times (180 - n)$ – теоретическая сумма углов; n – количество измеренных углов;

- Дирекционные углы

$$\alpha_i = \alpha_{i-1} + \beta_i \mp 180,$$

где α_{i-1} – дирекционный угол предыдущей стороны; β_i – левые по ходу горизонтальные измеренные углы

- Приращения координат i-стороны хода определить по формулам

$$\Delta X_i = S_i \cos \alpha_i \quad \Delta Y_i = S_i \sin \alpha_i$$

- Вычислить линейные невязки

$$f_{\Delta X} = \sum \Delta X_i \quad f_{\Delta Y} = \sum \Delta Y_i$$

Абсолютная невязка $f_{абс} = \sqrt{f_{\Delta X}^2 + f_{\Delta Y}^2}$

Относительная невязка $f_{отн} = \frac{1}{P/f_{абс}} \quad f_{отн} \leq f_{отн доп}$

где X_k, Y_k и X_n, Y_n – координаты конечного и начального пунктов соответственно, м; P – длина хода, м

- Поправки, вводимые в приращения координат

$$v_{\Delta X_i} = -\frac{P}{f_{\Delta X}} S_i \quad v_{\Delta Y_i} = -\frac{P}{f_{\Delta Y}} S_i$$

- Исправленные приращения координат и координаты точек хода

$$\Delta X_{и_i} = \Delta X_{а_i} + v_{\Delta X_i} \quad \Delta Y_{и_i} = \Delta Y_{а_i} + v_{\Delta Y_i}$$

$$X_{i+1} = X_i + \Delta X_{и_i} \quad Y_{i+1} = Y_i + \Delta Y_{и_i}$$

Профессионально-ориентированное содержание (содержание прикладного модуля)

Прикладной модуль 1. Основы аналитики и визуализации данных

Тестирование
Выберите нужный ответ (ответы)
Вариант №1

№1. Для определения количества строк, удовлетворяющих некоторому условию, следует использовать функцию:

- 1) МАКС
- 2) СЧЕТЕСЛИ
- 3) СУММ
- 4) СРЗНАЧ

№2. Для отображения зависимости одной величины от другой целесообразно использовать:

- 1) круговые диаграммы
- 2) графики
- 3) столбчатые диаграммы
- 4) гистограммы

№3. На столбчатой диаграмме показано количество призов международной олимпиады по математике (М) физике (Ф), информатике (И) из различных стран.



Отметьте круговую диаграмму, правильно отражающую соотношение общего числа призов по каждой дисциплине для всех стран вместе.

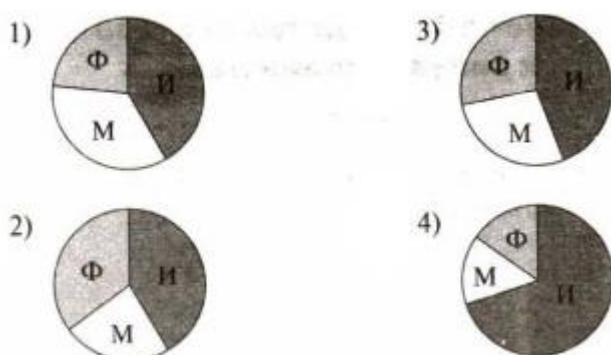

№4. Дан фрагмент электронной таблицы в режиме отображения формул.

	A	B	C	D
1	=B1/2	10	=B1+D2	=C1
2	=A1+B1	5		

После выполнения вычислений была построена диаграмма по значениям диапазона A1:D1. Отметьте получившуюся диаграмму.

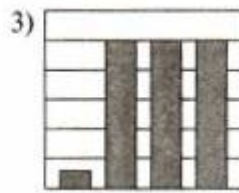

№5. Вставьте пропущенные слова.

В электронных таблицах диаграммы строятся под управлением _____.

№6. Как называется тип представления данных, который позволяет оценивать соотношение нескольких величин?

- 1) диаграмма
- 2) таблица
- 3) график

№7. Выберите верное утверждение о диаграммах.

- 1) Числовым данным пропорциональны размеры геометрических фигур, расстояния от них до осей, которые отображают эти данные
- 2) При редактировании диаграмм в электронных таблицах размеры или количество фигур, которые отображают данные, не изменяются автоматически — необходимо каждый элемент редактировать отдельно
- 3) Числовые данные в диаграммах отображаются только в виде прямоугольников и сегментов кругов

№8. В каком типе гистограмм прямоугольники, являющиеся графическими изображениями числовых данных из разных наборов, располагаются друг с другом?

- 1) В объёмных гистограммах
- 2) В гистограммах с накоплением
- 3) В гистограммах с группировкой

№9. В каком типе гистограмм прямоугольники, которые отображают данные, располагаются друг над другом?

- 1) В гистограммах с накоплением
- 2) В гистограммах с группировкой
- 3) В объёмных гистограммах

№10. Как называется гистограмма, в которой вертикальная ось имеет шкалу в процентах?

- 1) Гистограмма с группировкой
- 2) Гистограмма с накоплением
- 3) Нормированная гистограмма с накоплением

Вариант №2

№1. Для определения максимального значения следует использовать функцию:

- 1) МАКС
- 2) СЧЕТЕСЛИ
- 3) СУММ
- 4) СРЗНАЧ

№2. Для отображения величин частей некоторого целого целесообразно использовать:

- 1) круговые диаграммы
- 2) графики
- 3) столбчатые диаграммы
- 4) гистограммы

№3. На столбчатой диаграмме показано количество призеров в соревнованиях по легкой атлетике (Л), плаванию (П), тяжелой атлетике (Т) из различных стран.

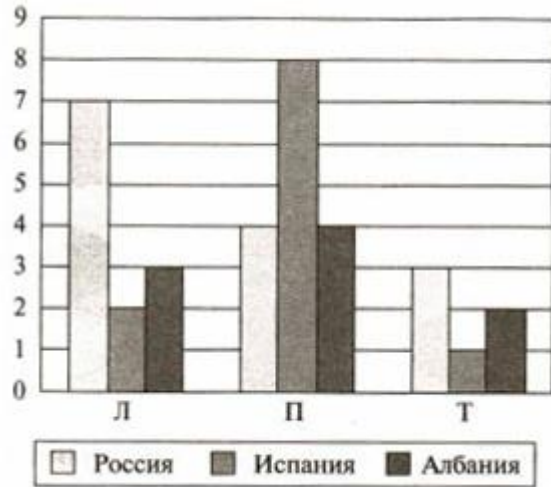

Отметьте круговую диаграмму, отражающую правильное соотношение общего числа призеров по каждому виду спорта для всех стран вместе.

- 1)
- 2)
- 3)
- 4)

№4. Дан фрагмент электронной таблицы в режиме отображения формул.

	A	B	C	D
1	5	10		
2	=A1+B1	=B1/2	=B1+B2	=C1

После выполнения вычислений была построена диаграмма по значениям диапазона A1:D1. Отметьте получившуюся диаграмму.

- 1)
- 2)
- 3)
- 4)

№5. Вставьте пропущенные слова.

С помощью сортировки данные можно расположить по _____ или по _____ содержимого ячеек.

№6. Как называется тип диаграмм, в котором геометрические фигуры располагаются горизонтально?

- 1) Гистограмма
- 2) Линейчатая диаграмма
- 3) Пропорционная диаграмма

№7. К какому типу диаграмм относятся плоские и объёмные круговые диаграммы?

- 1) К круговым диаграммам
- 2) К спектральным диаграммам
- 3) К циклическим диаграммам

№8. Какие диаграммы теряют наглядность при большом количестве элементов данных и позволяют отобразить только один ряд данных?

- 1) Гистограммы с накоплением
- 2) Линейчатые диаграммы
- 3) Круговые диаграммы

№9. Какие диаграммы с гладкими кривыми можно использовать для построения графиков функций?

- 1) Нормированные гистограммы с накоплением
- 2) Линейчатые диаграммы
- 3) Точечные диаграммы

№10. Какой вид диаграмм можно использовать при большом количестве данных, необходимости отображения динамики изменения данных во времени?

- 1) График
- 2) Круговая диаграмма
- 3) Циклическая гистограмма

Ключ к проверке работы

	1	2	3	4	5	6	7	8	9	10
Вариант 1	2	2	3	1	Мастера диаграмм	1	1	3	2	3
Вариант 2	1	1	1	3	Возрастанию, убыванию	2	1	3	3	1

Самостоятельная работа

Задание и порядок работы:

- 1) Познакомиться с:
возможностями сервиса YandexDataLens,
официальным экраном,
сайтом сервиса,
интерфейсом сервиса и его основными разделами
Маркетплейс-сервиса и имеющиеся на нем ресурсами.
с устройством и содержанием справочника
<https://cloud.yandex.ru/docs/datalens/qa/>
- 2) Выполнить следующие действия:
 - Провести подготовительную работу по использованию руководства сервиса
 - Зайти на официальный сайт Сервиса <https://datalens.yandex.com/>
 - Зарегистрироваться; ознакомиться с интерфейсом сервиса
 - Ознакомиться с принципами работы Маркетплейса

- Ознакомиться с понятиями подключения, чарта, дашборда
- Создать свой дашборд и визуализацию согласно практическому руководству
- Визуализация данных из файла - <https://cloud.yandex.ru/docs/datalens/tutorials/data-from-csv-visualization>
- Создание подключения
- Создание датасета
- Создание первого чарта
- Создание второго чарта
- Создание дашборда
- Добавление чартов на дашборд
- Добавление селекторов на дашборд
- Настройка отображения виджетов и исследование зависимостей
- Продемонстрировать свои работы дашборды

Проверочная работа

Задание: разработка и презентация дашборда (после изучения темы «Потоки данных»).
Создание презентации на основе данных датасета «Анализ продаж и сети магазинов из БД Clickhouse и Marketplace».

Постановка задачи:

Самостоятельно создайте дашборд с визуализацией данных по продажам в сети магазинов из БД Clickhouse и Marketplace в соответствии с рекомендациями <https://cloud.yandex.ru/docs/datalens/tutorials/data-from-ch-visualization>

- по дням и месяцам
- по продуктовым категориям

Требования к презентации:

Презентация должна содержать описание этапов работы над дашбордом и скриншот самого полученного дашборда с необходимыми чартами (диаграммами).

Проектная работа

Задание: выполнение и защита проектной работы «Анализ открытых данных ДТП на дорогах России».

Постановка задачи:

Провести анализ набора данных (датасета) о дорожно-транспортных происшествиях на дорогах в регионах РФ. Необходимо проанализировать данные, построить дашборд по ключевым диаграммам, сделать выводы о том, в каких регионах и в какое время суток ДТП происходят чаще. Сформулировать свои предложения по улучшению ситуации на дорогах. Предложить свои параметры и метрики, по которым будет проверяться эффективность сделанных предложений.

Содержание самостоятельной деятельности обучающегося:

- Авторизоваться на сервисе Yandex DataLens
- Создать подключение к датасету Анализ открытых данных ДТП на дорогах России в соответствии с рекомендациями - (см. <https://cloud.yandex.ru/docs/datalens/tutorials/data-from-csv-geo-visualization>)
- Создать чарты геоданных и зависимости ДТП от времени суток
- Создать дашборд из полученных чартов
- Проанализировать полученные данные
- Создать презентацию, включив в нее построенные чарты и зафиксировав выводы о выявленных зависимостях
- Включить в презентацию свои предложения для снижения количества ДТП
- Включить в презентацию описание параметров и метрик для оценки эффективности сделанных предложений

Требования к результату проектной деятельности

Разработка дашборда

Выполнены все этапы разработки дашборда.

Все чарты отображаются корректно

Все переключатели и фильтры переключаются корректно

Презентация и выступление

Презентация включает:

Этапы работы над проектом:

анализ данных и принцип их отбора и обработки;

аргументацию выбора типа диаграммы и процесс ее создания;

визуализацию итогового дашборда

формулировка предложений и метрик по оценке их эффективности.

Оформление презентации должно соответствовать общим требованиям к дизайну

визуальных продуктов.

Выступление должно быть содержательно, при этом выдержан регламент выступления (5-7 минут).

Прикладной модуль 2. Аналитика и визуализация данных на Python

Тестовые задания

Выберите нужный ответ (ответы)

№1. Какая функция используется для ввода данных?

1. read()
2. get()
3. readLine()
4. input()

№2. Какая функция выводит информацию в на экран монитора?

1. out()
2. log()
3. print()
4. write()

№3. Какой метод отвечает за добавление элемента в конец списка?

1. include()
2. add()
3. append()
4. input() Правильный ответ: 3. вариант задания

№4. Какая функция отвечает за вывод длины списка?

1. getLen()
2. size()
3. len()
4. length()

№5. Выберите верное утверждение

1. списки невозможно сортировать
2. списки в Python являются изменяемыми
3. списки представляют собой массивы
4. списки имеют фиксированный размер

№6. Какой оператор возвращает целочисленное значение при делении?

1. %
2. //
3. /
4. /=

№7. Какой тип данных в Python представляет целые числа?

1. complex
2. float
3. int

4. bool

№8. Какие из представленных литералов чисел относятся к типу float?

1. 1.7+4.3j
2. 5.0
3. 88
4. -.4

№9. Язык Python поддерживает следующие парадигмы программирования:

1. логическое программирование
2. структурное программирование
3. модульное программирование
4. процедурное программирование

№10. В языке Python существуют следующие операции для работы со списками:

1. объединение (,)
2. объединение (+)
3. тождественно равно (==)
4. меньше или равно (<=)

№11. Что будет выведено на экран в результате выполнения кода?

```
x = 5
y = 2
z = x//y
print(z)
```

№12. Что будет выведено на экран в результате выполнения инструкции print(4 + 3.0)?

№13. Что будет выведено на экран в результате выполнения инструкции print(2, 'a', 8)?

№14. Что будет выведено на экран в результате выполнения инструкции print(2, 'a', 8, sep = ', ')?

№15. Что будет в результате выполнения фрагмента программы:

```
a=20
b=a+4
a=b*100
print(a)
```

№16. Что будет в результате следующего действия print(24)?**

№17. Результатом вычисления print(43 // 2) будет число...

№18. Что будет выведено в результате выполнения фрагмента программы, если пользователь введет 57?

```
x = int(input())
if x > 0:
    print(x)
else:
    print(-x)
```

1. 0
2. -57
3. 57
4. 23

№19. Что будет выведено в результате выполнения фрагмента программы, если пользователь введет числа 15 и 45?

```
a = int(input())
b = int(input())
if a % 10 == 0 or b % 10 == 0:
    print('YES')
else: print('NO')
```

1. YES

2. NO
3. 1 4. 0

№20. Укажите, какой результат будет выведен на экран после выполнения кода:

```

a = 10
b = 3
c = a/b
d = a%2
a,c = c,a
b = d**a + c
print(b)

```

1. 3
2. 2
3. 10
4. 100

Ключ к проверке тестовых заданий:

1	2	3	4	5	6	7	8	9	10
4	3	3	3	2	2	3	2,4	2,3,4	2,4
11	12	13	14	15	16	17	18	19	20
2	7	2 a 8	2,a,8	2400	16	21	3	2	10

Критерии оценки

Количество неправильных ответов (ошибок)	Оценка
0-1	«5» (отлично)
2-5	«4» (хорошо)
6-9	«3» (удовлетворительно)
10 и больше	«2» (неудовлетворительно)

Вопросы для устного ответа

по модулю 2 «Аналитика и визуализация данных на Python»

1. Язык Python. Структура программы. Лексемы языка.
2. Типы данных языка Python. Классификация.
3. Операции над скалярными типами данных. Приоритеты операций.
4. Функции ввода и вывода. Форматирование вывода.
5. Оператор присваивания. Множественное присваивание.
6. Условный оператор. Полные условные операторы. Неполные условные операторы.
7. Условные операторы. Множественный выбор.
8. Вложенные операторы условий
9. Операторы цикла.
10. Создание вложенных циклов.
11. Списки. Создание списков. Списковые включения.
12. Списки. Основные методы для работы с элементами списка. Добавление элемента, вставки, удаление, поиск.
13. Основные операции со списками. Поиск минимального элемента. Поиск максимального элемента.
14. Списки. Нахождение количества элементов.

15. Списки. Нахождение суммы и произведения элементов.
16. Подпрограммы. Функции.
17. Создание функции. Аргументы функции. Возвращаемое значение.
18. Работа со словарями.
19. Аналитика данных на Python.
20. Визуализация данных на Python.

Критерии оценки ответов на устные вопросы смотри в Приложении №1

Задачи на составление программ на языке Python.

1. Составьте три варианта программы вычисления факториала с помощью операторов цикла while, for и с помощью рекурсии.
2. Составьте программу, которая реализует двоичный или бинарный поиск заданного значения в списке для упорядоченной последовательности (отсортированных по возрастанию или убыванию) и определяет, содержит ли список искомое значение, и указывает его индекс (в случае наличия).
3. Составьте программу, которая проверяет простоту числа перебором делителей (Алгоритм перебора делителей заключается в последовательном делении заданного натурального числа на все целые числа, начиная с двойки и заканчивая значением меньшим или равным квадратному корню из тестируемого числа. Если хотя бы один делитель делит исследуемое число без остатка, то это число является составным. Если ни одного такого делителя не находится, то число признается простым).
4. Составьте программу вычисления чисел Фибоначчи тремя способами – с помощью цикла (for, while) и с помощью рекурсии.
5. Составьте программу перевода из десятичной системы счисления в двоичную, восьмеричную и шестнадцатеричную системы счисления.
6. Опишите алгоритм решения, приведенный в приведенной ниже программе:

```
numbers = list(map(int, input().split()))
i = 0
while i < len(numbers):
    if numbers[i] % 2 != 0:
        numbers.pop(i)
    else:
        i += 1
```

```
print(' '.join(map(str, numbers)))
```

7. Опишите алгоритм решения, приведенный в приведенной ниже программе:

```
a = list(map(int, input().split()))
x = int(input())
a.append(x)
a.sort(reverse=True)
k = a.count(x)
print(a.index(x) + k)
```

8. Какую задачу решает приведенный ниже оператор:
print(len(set(open('input.txt', 'r', encoding = 'utf8').read().split())))

9. Какую задачу решает приведенная ниже программа:

```
import random
a = []
for i in range(20):
    n = round(random.random() * 100)
    a.append(n) print("A =", a)
b = []
i = 0
while i < len(a):
```

```

    if 35 < a[i] < 65:
        b.append(a[i])
        del a[i]
    else:
        i += 1
print("A =",a)
print("B =",b)

```

10. Решите задачу формирования списка, являющегося пересечением двух произвольно заданных в программе списков, введенных из файлов.

11. Составьте блок-схему алгоритма, задействованного в нижеприведенной программе. Какую задачу решает приведенная ниже программа:

```

s = input()
l = len(s)
integ = []
i = 0
while i < l:
    s_int = ""
    a = s[i]
    while '0' <= a <= '9':
        s_int += a
        i += 1
    if i < l:
        a = s[i]
    else:
        break
    i += 1
    if s_int != "":
        integ.append(int(s_int))
print(integ)

```

12. В рамках одной программы решите следующие задачи на обработку строк: - Вывести длину самого короткого слова в строке; - Рассчитать процент строчных и прописных букв в строке; - Отсортировать слова в строке по возрастанию их длины.

13. Определитесь с алгоритмом, приведенным в нижеприведенной программе. Какие задачи решаются в этой программе?

```

class Hand:
    def __init__(self, *cards):
        self.cards = list(cards)
    def get_card(self, n):
        return self.cards[n]
    def show_all(self):
        for i in range(len(self.cards)):
            print(i, '-', self.cards[i])
your_hand = Hand('A', '10', 'K', '6', '8')
print(your_hand.get_card(2))
your_hand.show_all()

```

14. В программе решите следующий спектр задач: – Рассчитайте в считанном текстовом файле количество строк; – Определите, сколько слов имеется в считанном текстовом файле; – Подсчитайте в считанном текстовом файле количество букв русского алфавита.

15. Какую задачу решает приведенная ниже программа:

```

str = input("Write down or insert some text:\n")
punctuation = [',', '!', ':', ';', '!', '?', '(', ')']
wordList = str.split()
i = 0
for word in wordList:
    if word[-1] in punctuation:

```



```

wordList[i] = word[:-1]
word = wordList[i]
if word[0] in punctuation:
    wordList[i] = word[1:]
    i += 1
i = 0
while i < len(wordList):
    print(wordList[i], end=' ')
i += 1
if i%5 == 0:
    print()

```

16. Напишите программу, которая переводит введенное пользователем десятичное число в двоичную, восьмеричную, шестнадцатеричную системы счисления, и выведет полученные результаты.

17. Решите следующую задачу с приведением подробных комментариев по используемому алгоритму: 27 Задан случайный массив чисел из 77 элементов. Составьте отдельные три функции, которые вычисляют сумму этих чисел: с for - циклом, с while - циклом, с рекурсией.

18. Решите следующую задачу с приведением подробных комментариев по используемому алгоритму: Приведите функцию, которая интегрирует исходные два списка следующим образом: [1, 3, 5, 7, 9] (*) [11, 33, 55, 77, 99] -> [11, 99, 555, 777, 999]

19. Решите следующую задачу с приведением подробных комментариев по используемому алгоритму: Имеется введенный массив чисел из текстового файла, составьте из них максимальное число. Например, [61, 228, 9] -> 961228

20. Решите следующую задачу с приведением подробных комментариев по используемому алгоритму: Дана последовательность девяти цифр: 1, 2, ..., 9 именно в таком порядке. В составленной Вами программе можно вставлять между ними знаки «+», «-» или ничего. При этом могут генерироваться выражения вида 123+45-6+7+89. Найдите все возможные комбинации из них, которые в процессе вычислений дадут на выходе число 111.

Темы рефератов

Тема 1 Основные принципы и понятия языка Python. Основные встроенные типы данных

Тема 2 Основные операции языка Python. Консольный ввод и вывод. Работа с форматами типов данных.

Тема 3 Встроенные функции в языке Python.

Тема 4 Создание программ из нескольких модулей. Функции в языке Python

Тема 5 Работа со строками

Тема 6 Управляющие конструкции языка Python.

Тема 7 Циклические конструкции языка Python.

Тема 8 Списки. Массивы

Тема 9 Индексы и срезы.

Тема 10 Работа с кортежами в Python.

Тема 11 Сортировка элементов массива

Тема 12 Работа с файлами.

Тема 13 Работа с датами и временем

Тема 14 Исключения. Обработка исключительных ситуаций.

Тема 15 Нелокальные переходы

Тема 16 Версии языка программирования Python

Тема 17 Методы работы со словарями в Python.

Тема 18 Множества и методы работы со множествами в Python.

Тема 19 Работа с файлами в Python.

Тема 20 Задание строк. Методы работы со строками в Python.

Тема 21. Импорт модулей в Python.

Тема 22 Работа с коллекциями в Python.
Тема 23 Форматирование строк в Python.
Тема 24 Модули стандартной библиотеки Python.
Тема 25 Математическая библиотека Python.

Критерии оценки рефератов смотри в Приложении №1

3.2. Материалы для проведения промежуточного контроля

Экзаменационные вопросы

- №1. Информатика как наука. Фундаментальный и прикладной характер информатики.
- №2. Информационная деятельность человека в современном обществе, информационная культура.
- №3. Основные этапы развития информационного общества.
- №4. Понятие об информационных ресурсах. Виды информационных ресурсов.
- №5. Этапы развития технических средств и вычислительной техники.
- №6. Виды профессиональной информационной деятельности человека с использованием технических средств и информационных ресурсов.
- №7. Подходы к понятию информации и измерению информации.
- №8. Единицы измерения информации.
- №9. Универсальность дискретного (цифрового) представления информации. Кодирование и декодирование.
- №10. Кодирование чисел, понятие о системах счисления и их видах.
- №11. Кодирование графической информации.
- №12. Основные информационные процессы.
- №13. Общие принципы построения компьютеров. Состав устройств..
- №14. Логические основы работы компьютера. Основные понятия и операции.
- №15. Логические операции. Таблиц истинности.
- №16. Алгоритм. Свойства алгоритмов.
- №17. Виды алгоритмов. Формы представления алгоритмов.
- №18. Хранение информационных объектов различных видов на различных цифровых носителях.
19. Архивирование информации, электронное архивирование.
- №20. Поиск информации с использованием компьютера.
- №21. Программные поисковые системы. Примеры.
- №22. Передача информации между компьютерами.
- №23. Способы организации межкомпьютерной связи.
- №24. Компьютерная сеть. Узлы компьютерной сети.
- №25. Способы соединения компьютеров в сеть.
- №26. Архитектура компьютерной сети. Виды кабелей.
- №27. Проводная связь. Типы, преимущества проводной связи.
- № 28. Беспроводные сетевые технологии.
- №29. Управление процессами.
- №30. Представление об автоматических и автоматизированных системах управления.
- №31. Архитектура компьютеров. Преимущества открытой архитектуры.
- №32. Классы компьютеров. Основные характеристики компьютеров.
- №33. Многообразие внешних устройств, подключаемых к компьютеру.
- №34. Программное обеспечение компьютера. Системное и прикладное ПО.
- №35. Виды программного обеспечения с точки зрения приобретения пользователем.
- №36. Понятие о системном, сервисном ПО, средствах разработки программ, системах технического обслуживания.
- №37. Локальные вычислительные сети, классы ЛВС.
- №38. Классификация локальных сетей.
- №39. Основная среда передачи данных.
- №40. Защита информации. Основные понятия безопасности информационных систем.
41. Основные средства защиты информации в информационных системах.
42. Криптография как метод обеспечения информационной безопасности. Электронная подпись.

43. Компьютерный вирус. Классификация вирусов.
44. Признаки заражения ПК вирусом. Способы защиты от компьютерных вирусов
- №45. Программные средства защиты информации.
- №46. Понятие об информационных системах. Примеры информационных систем.
- №47. Структура и классификация автоматизированных информационных систем.
- №48. Средства мультимедиа. Понятие презентации.
- №49. Средства мультимедиа. Этапы создания презентаций.
- №50. Компьютерная графика. Растровое изображение.
- №51. Компьютерная графика. Векторное изображение.
- №52. Компьютерная графика. Трехмерная и фрактальная графика.
- №53. Интернет-технологии.
- №54. Способы подключения к Интернету. Интернет-провайдеры.
- №55. Возможности сетевого программного обеспечения для организации коллективной деятельности в глобальных и локальных компьютерных сетях: электронная почта.
- №56. Возможности сетевого программного обеспечения для организации коллективной деятельности в глобальных и локальных компьютерных сетях: чат.
- №57. Возможности сетевого программного обеспечения для организации коллективной деятельности в глобальных и локальных компьютерных сетях: видеоконференция.
- №58. Возможности сетевого программного обеспечения для организации коллективной деятельности в глобальных и локальных компьютерных сетях: интернет-телефония.
- №59. Ввод и вывод целых чисел в языке Питон.
- №60. Работа с вещественными числами в языке Питон.
- №61. Форматный ввод и вывод данных в языке Питон.
- №62. Функционал условного оператора в языке Питон.
- №63. Специфика работы с операторами цикла в языке Питон.
- №64. Работа с файлами в языке Питон.
- №65. Работа с функциями и методами при обработке файлов в языке Питон.

Практические задания к экзамену:

ПРИМЕРЫ ЗАДАНИЙ В ТЕКСТОВОМ ПРОЦЕССОРЕ:

Задание №1.

ВИДЫ ЗЕМЛЕУСТРОИТЕЛЬНОЙ ДОКУМЕНТАЦИИ

К видам землеустроительной документации относятся:

- **генеральные схемы** землеустройства территории РФ, схема землеустройства территорий субъектов РФ, схема землеустройства муниципальных образований, схемы использования и охраны земель;
- **карты (планы) объектов землеустройства;**
- **проекты внутрихозяйственного землеустройства;**
- **проекты улучшения сельскохозяйственных угодий, освоения новых земель, рекультивации нарушенных земель, защиты земель от эрозии, селей, подтопления, заболачивания, вторичного засоления, иссушения, уплотнения, загрязнения отходами производства и потребления, радиоактивными и химическими веществами, заражения и других негативных воздействий;**
- **материалы** почвенных, геоботанических и других **обследований и изысканий**, оценки качества земель, инвентаризации земель;
- **тематические карты и атласы** состояния и использования земель.

Задание №2. Выполните схему по образцу. Используйте заливку типа Текстура, измените по своему вкусу цвет и тип линий.

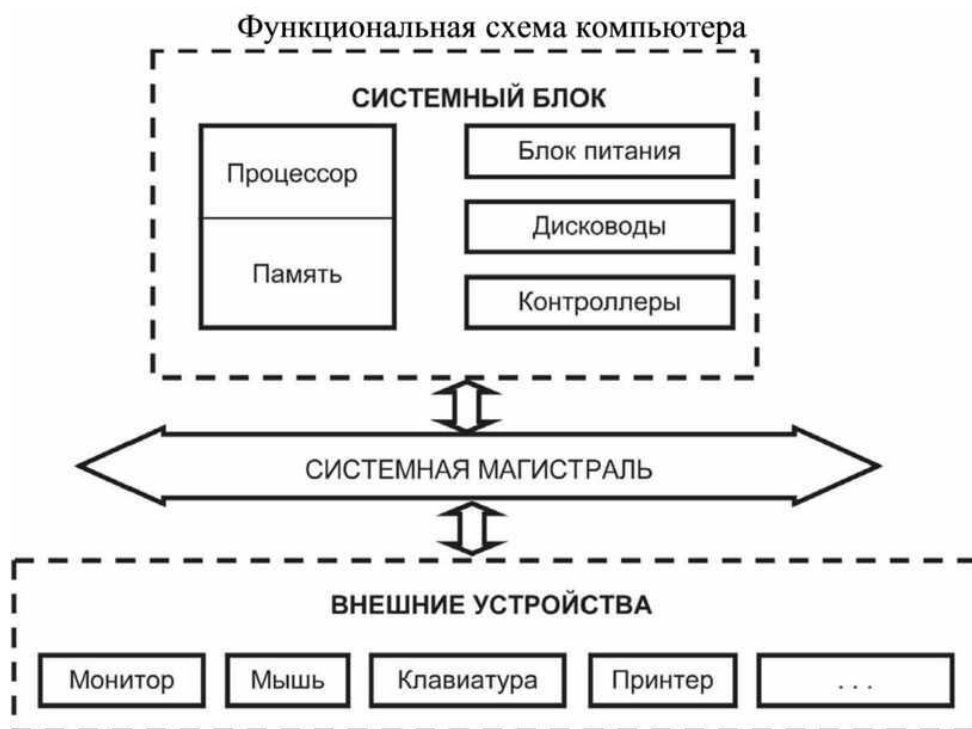

Задание №3. Создайте таблицу по образцу.

Для оформления используйте панель «Таблицы и границы».

Таблица 1 – Ориентировочные значения коэффициентов фильтрации рыхлых горных пород

Горная порода	Коэффициент фильтрации, м/сут
Глина	<0,001
Суглинок тяжелый	<0,05
Суглинок легкий	0,05-0,10
Супесь	0,10-0,50
Лесс	0,25-0,50
Песок пылеватый	0,5-1,0
Песок мелкозернистый	1-5
Песок среднезернистый	5-20
Песок крупнозернистый	20-50
Гравий	20-150
Галечник	100-500

Задание №4. Наберите формулы в текстовом процессоре

ПРИМЕРЫ ЗАДАНИЙ В ТАБЛИЧНОМ ПРОЦЕССОРЕ:

Задание №1. Используя табличный процессор Excel произвести расчеты по указанным формулам и оформить таблицу. Построить диаграмму для значений переменной X и функций COSX и Корень X. Тип диаграммы выбрать самостоятельно.

X	X^{4+8}	1/X	SINX	COSX	LNХ	Корень X
2						
2,5						
3						
3,5						
4						
4,5						
5						
5,5						
6						

Задание №2. В табличном процессоре Excel создайте таблицу предложенного образца, выберите для нее цветовое оформление (заливку), границы, цвет текста. По данным таблицы постройте набор круговых диаграмм по каждой форме собственности в отдельности. Каждой диаграмме дайте название, измените положение легенды. Постройте диаграмму, на которой отобразите все ряды данных. Выберите тип диаграммы самостоятельно.

Форма собственности	2019	2020	2021	2022	2023
Государственная собственность	83,1	59,4	62,2	48,2	25,8
Частная собственность	16,7	40,2	0,2	0,3	1,3
Смешанная собственность	30,3	32,4	37,5	51,3	72,7
Собственность общественных объединений	0,2	0,4	0,1	0,2	0,2

Задание №3. В табличном процессоре Excel создайте таблицу в соответствии с образцом, внесите в нее данные, выберите цветовое оформление. Выполните следующие задания по сортировке и фильтрации данных:

- Произведите сортировку жильцов в таблице по алфавиту (предварительно выделив полностью строки с 5 по 9, используйте команду Данные – Сортировка – По столбцу С), результат сохраните отдельно (скопировав и вставив справа от исходной таблицы).
- Используя фильтр (выделите строку 4 и установите фильтр по команде Данные – Фильтр – Автофильтр). выберите тех, 1) у кого есть льготы за наем; 2) у кого нет льгот за коммунальные услуги; 3) у кого площадь меньше 50,00; 4) у кого живет больше одного человека.

ПРИМЕРЫ ЗАДАНИЙ В БАЗЕ ДАННЫХ ACCESS:

Задание №1. Используя базу данных MS Access, создайте таблицу *Анкета* в соответствии с предложенной структурой, задайте ключевое поле – Табельный номер, внесите данные, произведите указанное редактирование.

Табельный номер	Числовой
ФИО	Текстовый
Дата рождения	Дата/Время
Пол	Текстовый
Адрес	Текстовый
Телефон	Текстовый

Данные для таблицы Анкета:

- 1 Иванова Инна Владимировна, 1.03.82, ж, г. Старый Оскол, м-н Жукова 33-43, 42-45-78;
- 2 Муравьев Сергей Ильич, 13.07.76, м, г. Старый Оскол, м-н Конева 11-201, 46-14-07;
- 3 Петров Петр Сергеевич, 5.11.85, м, г. Старый Оскол, м-н Горняк 28-42,24-43-71;
- 4 Иванов Иван Иванович, 13.07.79, м, г. Старый Оскол, м-н Парковый 12-163,44-12-98;
- 5 Соловьева Светлана Федоровна, 11.09.80, ж, г. Старый Оскол, м-н Рудничный 32-123,44-42-67.

Проведите редактирование данных -изменение и удаление записей

- Измените фамилию Иванова на Васильеву.
- Измените адрес Соловьевой.
- Удалите запись об Иванове.
- Измените телефон Петрова.

Задание №2.

В базе данных MS Access создайте таблицу «Студенты» (используя Конструктор) с полями:

Имя поля	Тип данных	Описание
№	Счетчик	
Фамилия	Текстовый	
Имя	Текстовый	
Дата	Дата/время	Дата рождения
Пол (м)	Логический	Пол мужской?
Улица	Текстовый	
Дом	Числовой	
Квартира	Числовой	
Учебная группа	Текстовый	
Группа здоровья	Текстовый	Группа здоровья по физкультуре
Хобби	Текстовый	
Глаза	Текстовый	Цвет глаз

Заполните базу следующим образом:

№	Фамилия	Имя	Дата	Пол (м)	Микрорайон, улица	Дом	Квартира	Учебная группа	Группа здоровья	Хобби	Глаза
1	Суханов	Сергей	16.02.2007	Да	Жукова	23	74	ГР 1-1	основная	тяжелая атлетика	зеленые
2	Пирогов	Юрий	5.12.2007	Да	Лесной	6	31	ГФ 1-1	основная	футбол	голубые

3	Лебедева	Светлана	16.06.2007	Нет	Горняк	37	65	БС 1-1	специальная	вязание	карие
4	Голдобин	Сергей	23.05.2007	Да	Лебединец	12	10	ТОА 1-1	основная	лыжи	голубые
5	Ельшина	Наташа	24.05.2007	Нет	Рудничный	37	48	ГГ 1-1	специальная	чтение	серые
6	Суханова	Наташа	20.12.2007	Нет	Набережный	12	22	ТОГ 1-1	подготови- тельная	шитье	зеленые

Создайте следующие запросы на выборку: 1) выберите тех студентов, у которых основная группа по здоровью; 2) выберите тех студентов, у которых голубые глаза; 3) выберите тех студентов, которых зовут Наташа.

ПРИМЕРЫ ЗАДАНИЙ ПО СОЗДАНИЮ ПРЕЗЕНТАЦИЙ:

Задание №1. Используя мастер презентаций PowerPoint, картинки и текстовый материал, создайте презентацию под названием «Информационное общество». Для всех слайдов выберите один стиль оформления. Используйте автоматическую смену слайдов и анимацию.

Задание №2. Используя мастер презентаций PowerPoint, картинки и текстовый материал, создайте презентацию под названием «Информационные процессы», для каждого слайда выберите свой дизайн, используйте автоматическую смену слайдов и анимацию.

ПРИМЕРЫ ЗАДАНИЙ ПО РАБОТЕ В СЕТИ ИНТЕРНЕТ:

Задание №1. Осуществите заказ в Интернет - магазине ноутбука HP и компьютерной акустики SVEN. Откройте в браузере сайт Интернет – магазина <https://beru.ru/>. 1. Введите в строке «Я хочу купить» фразу: ноутбук HP, выберите подходящую модель, посмотрите ее характеристики, скопируйте и вставьте их в таблицу. 2. Аналогично подберите компьютерную акустику SVEN и поместите изображение отобранного товара.

Задание №2. Проанализируйте рейтинг Интернет – СМИ на сайте <http://www.mlg.ru/>
1. Выберите Рейтинги - СМИ- Федеральные – март 2019 – скопируйте Топ-3 самых цитируемых информационных агентств – март и поместите в таблицу.
2. ТОП 10 СМИ – ТВ-Каналы – Март 2024 (выбрать первые 5).

Задание №3. Найдите в Интернет-библиотеке книгу и термин по специальности.
1. В научной электронной библиотеке <http://www.elibrary.ru> найдите книгу по специальности «Гидравлика» и сделайте скриншот информации о публикации.
2. В электронной энциклопедии <http://www.dic.academic.ru> введите «Гидравлический привод», перейдите в Энциклопедический словарь и введите в поисковой строке тот же термин, затем скопируйте определение.

Задание №4. Осуществите виртуальную экскурсию в музей. Зайдите на сайт «Музеи мира в Интернете» <http://www.hist.msu.ru/ER/museum.htm>. Сделайте скриншоты двух музеев России.

№1	Интернет – магазин https://beru.ru/	
	ноутбук HP	Компьютерная акустика SVEN
	<i>характеристика</i>	<i>изображение товара</i>

	рейтинг Интернет – СМИ на сайте http://www.mlg.ru/	
№2	<i>Топ-3 самых цитируемых информационных агентств - март 2019</i>	<i>ТОП 5 ТВ-Каналов СМИ — Март 2019</i>
№3	<i>Научная электронная библиотека http://www.elibrary.ru</i>	<i>Электронные энциклопедии http://www.dic.academic.ru</i>
	<i>информация о публикации</i>	<i>термин</i>
№4	сайт «Музеи мира в Интернете» http://www.hist.msu.ru/ER/museum.htm	
	<i>Название музея</i>	<i>Название музея</i>
	<i>Скриншот</i>	<i>Скриншот</i>

ПРИМЕРНЫЕ ЗАДАЧИ НА ПРОГРАММИРОВАНИЕ

Задание №1.

Неизвестный водитель совершил ДТП и скрылся с места происшествия. Полиция опрашивает свидетелей. Каждый из них говорит, что запомнил какие-то буквы и цифры номера. Но при этом свидетели не помнят порядок этих цифр и букв. Полиция хочет проверить несколько подозреваемых автомобилей. Будем говорить, что номер согласуется с показанием свидетеля, если все символы, которые назвал свидетель, присутствуют в этом номере (не важно, сколько раз). Формат ввода Сначала задано число – количество свидетелей. Далее идет M строк, каждая из которых описывает показания очередного свидетеля. Эти строки непустые и состоят из не более чем 20 символов. Каждый символ в строке – либо цифра, либо заглавная латинская буква, причем символы могут повторяться. Формат вывода Выпишите номера автомобилей, согласующиеся с максимальным количеством свидетелей. Если таких номеров несколько, то выведите их в том же порядке, в котором они были заданы на входе.

Задание №2.

Необходимо реализовать упрощенный аналог утилиты cut. Эта утилита должна принимать на вход таблицу, в которой строки разделены переносом строки, а столбцы разделены символом табуляции. Утилита удаляет из таблицы все столбцы кроме одного. Формат ввода В первой строке файла идет описание опций программы. Она может быть пустой или содержать опцию '-с' и далее целое число. В последующих строках идут строки таблицы (столбцы разделены символом табуляции '\t'). Гарантируется, что в таблице не более 1000 строк и не более 1000 столбцов. Формат вывода Если столбец не задан (первая строка пустая), то выведите таблицу без изменений. Если же столбец задан, то выведите только этот столбец (строки опять же отделяются друг от друга переносом строки). Количество столбцов может быть разным в разных строках. Если в какой – то строке нет требуемого столбца (их слишком мало), то выведите вместо него пустую строку.

Задание №3.

Известный алгоритм Soundex (<https://ru.wikipedia.org/wiki/Soundex>) определяет, похожи ли два английских слова по звучанию. На вход он принимает слово и заменяет его на некоторый четырехсимвольный код. Если коды двух слов совпадают, то слова, как правило, звучат похоже. Требуется реализовать этот алгоритм. Он работает так: Первая буква слова сохраняется. В остальной части слова: буквы, обозначающие, как правило, гласные звуки: a, e, h, i, o, u, w и y — отбрасываются; оставшиеся буквы (согласные) заменяются на цифры от 1 до 6, причём похожим по звучанию буквам соответствуют

одинаковые цифры: 1: b, f, p, v 2: c, g, j, k, q, s, x, z 3: d, t 4: l 5: m, n 6: r Любая последовательность одинаковых цифр сокращается до одной такой цифры. Итоговая строка обрезается до первых четырёх символов. Если длина строки меньше требуемой, недостающие символы заменяются знаком 0. Формат ввода На вход подаётся одно непустое слово, записанное строчными латинскими буквами. Длина слова не превосходит 20 символов. Формат вывода Напечатайте четырёхбуквенный код, соответствующий слову.

Задание №4.

Пешеход подошел к перекрестку и увидел, что на светофоре в этот момент загорелся красный свет. Вася залюбовался тем, как четко переключаются сигналы светофора: красный – желтый – зеленый – желтый – красный – желтый – зеленый - ... Когда в очередной раз загорелся зеленый свет, Вася решил-таки перейти дорогу. К этому моменту зеленый свет зажегся в i -ый раз. Напишите программу, которая определит, сколько раз за это время загорался красный свет (считая и тот момент, когда Вася только подошел к перекрестку) и сколько раз — желтый. Входные данные Во входном файле задано одно число i , задающее, в какой раз загорелся зеленый свет ($1 \leq i \leq 100$). Выходные данные В выходной файл выведите два числа. Первое — сколько раз загорался красный свет, второе — сколько раз загорался желтый.

Задание №5.

Даны два четырёхзначных числа A и B . Выведите в порядке возрастания все четырёхзначные числа в интервале от A до B , запись которых содержит ровно три одинаковые цифры. Входные данные: вводятся два целых числа A и B . Выходные данные: Найденные числа в порядке возрастания.

Критерии и шкала оценивания в результате изучения дисциплины при проведении текущего контроля и промежуточной аттестации:

Шкала оценивания	Критерии оценки
«отлично»	Обучающийся правильно ответил на теоретические вопросы. Показал отличные знания в рамках учебного материала. Правильно выполнил практические задания. Показал отличные умения и владения навыками применения полученных знаний и умений при решении задач в рамках учебного материала. Ответил на все дополнительные вопросы.
«хорошо»	Обучающийся с небольшими неточностями ответил на теоретические вопросы. Показал хорошие знания в рамках учебного материала. С небольшими неточностями выполнил практические задания. Показал хорошие умения и владения навыками применения полученных знаний и умений при решении задач в рамках учебного материала. Ответил на большинство дополнительных вопросов.
«удовлетворительно»	Обучающийся с существенными неточностями ответил на теоретические вопросы. Показал удовлетворительные знания в рамках учебного материала. С существенными неточностями выполнил практические задания. Показал удовлетворительные умения и владения навыками применения полученных знаний и умений при решении задач в рамках учебного материала. Допустил много неточностей при ответе на дополнительные вопросы.
«неудовлетворительно»	Обучающийся при ответе на теоретические вопросы и при выполнении практических заданий продемонстрировал недостаточный уровень знаний и умений при решении задач в рамках учебного материала. При ответах на дополнительные вопросы было допущено множество неправильных ответов.

Критерии оценивания практической работы:

Оценка 5 - «отлично» ставится, если: обучающийся правильно выполнил практические задания, показал отличные навыки применения полученных знаний и умений при решении задач, правильно ответил на теоретические вопросы.

Оценка 4 - «хорошо» ставится, если: обучающийся с небольшими неточностями выполнил практические задания, показал хорошие навыки применения полученных знаний и умений при решении задач, с небольшими неточностями ответил на теоретические вопросы.

Оценка 3 - «удовлетворительно» ставится, если: обучающийся с существенными неточностями выполнил практические задания, показал удовлетворительные навыки применения полученных знаний и умений при решении задач, с существенными неточностями ответил на теоретические вопросы

Оценка 2 - «неудовлетворительно» ставится, если: обучающийся при выполнении практических заданий продемонстрировал недостаточный уровень знаний и умений, как и при ответе на теоретические вопросы.

Критерии оценки при решении задач:

При оценке письменных заданий в первую очередь учитываются показанные обучающимся знания и умения. Оценка зависит также от наличия и характера погрешностей, допущенных обучающимся. Среди погрешностей выделяются ошибки и недочеты. Погрешность считается ошибкой, если она свидетельствует о том, что студент не овладел основными знаниями и (или) умениями, указанными в программе.

К недочетам относятся погрешности, свидетельствующие о недостаточно полном или недостаточно прочном усвоении основных знаний и умений или об отсутствии знаний, не считающихся в программе основными. Недочетами также считаются: погрешности, которые не привели к искажению смысла полученного студентом задания или способа его выполнения, например, неаккуратная запись, небрежное выполнение блок-схемы и т. п.

Решение задач считается безупречным, если правильно выбран способ решения, само решение сопровождается необходимыми объяснениями, верно выполнен алгоритм решения, решение записано последовательно, аккуратно и синтаксически верно по правилам какого-либо языка или системы программирования.

Оценка «5» ставится, если: работа выполнена полностью; в теоретических выкладках решения нет пробелов и ошибок.

Оценка «4» ставится, если: работа выполнена полностью, но обоснования шагов решения недостаточны (если умение обосновывать рассуждения не являлось специальным объектом проверки); допущена одна ошибка или два-три недочета в чертежах, выкладках, чертежах блок-схем или тексте программы.

Оценка «3» ставится, если: допущены более одной ошибки или двух-трех недочетов в выкладках, чертежах блок-схем или программе, но учащийся владеет обязательными умениями по проверяемой теме.

Оценка «2» ставится, если: допущены существенные ошибки, показавшие, что обучающийся не владеет обязательными знаниями по данной теме в полной мере.

Критерии оценивания устного ответа:

Развернутый ответ обучающегося должен представлять собой связное, логически последовательное сообщение на заданную тему, показывать его умение применять определения, правила в конкретных случаях.

Критерии оценивания:

- 1) полноту и правильность ответа;
- 2) степень осознанности, понимания изученного;
- 3) языковое оформление ответа.

Критерии оценки:

Оценка «5» 100-85 баллов - если ответ показывает прочные знания основных процессов изучаемой предметной области, отличается глубиной и полнотой раскрытия темы; владение терминологическим аппаратом; умение объяснять сущность, явлений, процессов, событий, делать выводы и обобщения, давать аргументированные ответы, приводить примеры; свободное владение монологической речью, логичность и

последовательность ответа; умение приводить примеры современных проблем изучаемой области.

Оценка «4» 85-76 - баллов - ответ, обнаруживающий прочные знания основных процессов изучаемой предметной области, отличается глубиной и полнотой раскрытия темы; владение терминологическим аппаратом; умение объяснять сущность, явлений, процессов, событий, делать выводы и обобщения, давать аргументированные ответы, приводить примеры; свободное владение монологической речью, логичность и последовательность ответа. Однако допускаются одна - две неточности в ответе. 13 }

Оценка «3» 75-61 - балл – оценивается ответ, свидетельствующий в основном о знании процессов изучаемой предметной области, отличающийся недостаточной глубиной и полнотой раскрытия темы; знанием основных вопросов теории; слабо сформированными навыками анализа явлений, процессов, недостаточным умением давать аргументированные ответы и приводить примеры; недостаточно свободным владением монологической речью, логичностью и последовательностью ответа. Допускается несколько ошибок в содержании ответа; неумение привести пример развития ситуации, провести связь с другими аспектами изучаемой области. }

Оценка «2» 60-50 баллов – ответ, обнаруживающий незнание процессов изучаемой предметной области, отличающийся неглубоким раскрытием темы; незнанием основных вопросов теории, несформированными навыками анализа явлений, процессов; неумением давать аргументированные ответы, слабым владением монологической речью, отсутствием логичности и последовательности. Допускаются серьезные ошибки в содержании ответа; незнание современной проблематики изучаемой области.

Критерии оценки реферата

Оценка «5» 100-86 баллов выставляется обучающемуся, если он выразил своё мнение по сформулированной проблеме, аргументировал его, точно определив ее содержание и составляющие. Приведены данные отечественной и зарубежной литературы, статистические сведения, информация нормативно-правового характера. Обучающийся знает и владеет навыком самостоятельной исследовательской работы по теме исследования; методами и приемами анализа теоретических и/или практических аспектов изучаемой области. Фактических ошибок, связанных с пониманием проблемы, нет; графически работа оформлена правильно.

Оценка «4» 85-76 - баллов - работа характеризуется смысловой цельностью, связностью и последовательностью изложения; допущено не более 1 ошибки при объяснении смысла или содержания проблемы. Для аргументации приводятся данные отечественных и зарубежных авторов. Продемонстрированы исследовательские умения и навыки. Фактических ошибок, связанных с пониманием проблемы, нет. Допущены одна-две ошибки в оформлении работы.

Оценка «3» 75-61 балл – обучающийся проводит достаточно самостоятельный анализ основных этапов и смысловых составляющих проблемы; понимает базовые основы и теоретическое обоснование выбранной темы. Привлечены основные источники по рассматриваемой теме. Допущено не более 2 ошибок в смысле или содержании проблемы, оформлении работы.

Оценка «2» 60-50 баллов - если работа представляет собой пересказанный или полностью переписанный исходный текст без каких - либо комментариев, анализа. Не раскрыта структура и теоретическая составляющая темы. Допущено три или более трех ошибок в смысловом содержании раскрываемой проблемы, в оформлении работы. Реферат обучающийся имеет право представить в виде презентации

Баллы	Оценка	Показатели	Критерии
9-10	«отлично»	<p>1. Полнота решения задач, связанных с программированием;</p> <p>2. Своевременность выполнения;</p> <p>3. Правильность использованного алгоритма;</p> <p>4. Эффективность использованного алгоритма с точки зрения использования памяти ПК и времени выполнения.</p> <p>5. Самостоятельность в выполнении;</p> <p>6. Умение четко и лаконично формулировать постановку задачи,</p>	<p>Основные требования к программированию поставленных задач выполнены. Продемонстрированы умение четко сформулировать постановку предложенной задачи, определиться с алгоритмом решения и находить оптимальное решение, умение работать с исходными данными различного формата, навыки четкого и точного изложения собственной точки зрения в устной и письменной форме, убедительного отстаивания своей точки зрения, применение эффективных алгоритмов, четкое владение функционалом языка программирования</p>
7-8	«хорошо»	<p>7. Владение функциональными особенностями изученного языка программирования (использование имеющихся библиотек, дополнительных программных модулей, собственных функций, наличие компетенций в сфере объектно-ориентированного программирования).</p>	<p>Основные требования к решению задач выполнены, но при этом допущены недочеты. В частности, использован не самый эффективный алгоритм, структура входных данных не универсальна, недостаточно учтены возможные ошибки при вводе неструктурированных данных, проведен не полный анализ задачи, нет самоконтроля и самооценки, нестандартности предлагаемых решений</p>
5-6	«удовлетворительно»		<p>Имеются существенные отступления от постановки предлагаемой задачи, задача решена частично, все условия задачи не выполнены. В частности, отсутствуют навыки умения моделировать алгоритм решения в соответствии с заданием,</p>

			представлять различные подходы к решению задачи, использование упрощенных алгоритмов решения задач, ориентированных на конечный результат
0-4	«неудовлетворительно»		Задача не решена, обнаруживается существенное непонимание постановки задачи и алгоритма ее решение, отсутствие умений и навыков составления программ на основе типовых алгоритмов, незнание основных операторов языка программирования и практики их использования в процессе решения прикладных учебных задач.

Критерии оценки презентации (доклада)

Оценка	50-60 баллов (неудовлетворительно)	61-75 баллов (удовлетворительно)	76-85 баллов (хорошо)	86-100 баллов (отлично)
Критерии	Содержание критериев			
Раскрытие проблемы	Проблема не раскрыта. Отсутствуют выводы	Проблема раскрыта не полностью. Выводы не сделаны и/или выводы не обоснованы	Проблема раскрыта. Проведен анализ проблемы без привлечения дополнительной литературы. Не все выводы сделаны и/или обоснованы	Проблема раскрыта полностью. Проведен анализ проблемы с привлечением дополнительной литературы. Выводы обоснованы
Представление	Представляемая информация логически не связана. Не использованы профессиональные термины	Представляемая информация не систематизирована и/или не последовательна. использовано 1-2 профессиональных термина	Представляемая информация не систематизирована и последовательна. Использовано более 2 профессиональных терминов	Представляемая информация систематизирована, последовательна и логически связана. Использовано более 5 профессиональных терминов
Оформление	Не использованы технологии. Больше 4 ошибок в представляемой информации	Использованы технологии частично. 3-4 ошибки в представляемой информации	Использованы технологии. Не более 2 ошибок в представляемой информации	Широко использованы технологии. Отсутствуют ошибки в представляемой информации
Ответы на вопросы	Нет ответов на вопросы	Только ответы на элементарные вопросы	Ответы на вопросы полные и/или частично полные	Ответы на вопросы полные, с приведением примеров и/или пояснений

Критерии оценки письменных заданий (ответов на вопросы):

Количество правильно выполненных заданий (ответов на вопросы) в %	Оценка
96-100%	«5» (отлично)
76-95%	«4» (хорошо)
56-75%	«3» (удовлетворительно)
55% и менее	«2» (неудовлетворительно)